



Flygt Concertor® 6030

SISTEMA DE BOMBEO DE AGUAS RESIDUALES INTELIGENTE



Consiga un bombeo de aguas residuales sin atascos y energéticamente eficiente con Flygt Concertor. Gracias a la avanzada funcionalidad del software y al hardware de última generación, Concertor protege contra las paradas imprevistas y genera un ahorro energético significativo para su estación de bombeo.

El rendimiento adaptable de la bomba busca el punto de funcionamiento más eficiente en cada ciclo de trabajo, mientras que las funciones de autolimpieza eliminan posibles bloqueos. La inteligencia integrada también hace que la configuración y el funcionamiento sean rápidos y sencillos.

Un sistema escalable

Empezar con Concertor

Concertor N es una bomba eficiente energéticamente y que elimina los problemas para un funcionamiento on/off. La detección de atascos, la limpieza automática de la bomba y el arranque suave aumentan la fiabilidad del sistema de bombeo y reducen los costos de funcionamiento.

Añadir puerto de enlace



Concertor DP aprovecha los algoritmos de control de proceso simplificando al mismo tiempo el ajuste de parámetros y proporcionando redundancia como control on/off.

Añadir Xylem HMI + Nexicon



Concertor XPC viene preprogramado con la lógica de bombeo de aguas residuales. El análisis continuo minimiza el uso de energía, y la limpieza integrada de pozo y tuberías reducen las intervenciones de mantenimiento.

- Motor de imanes permanentes equivalente a IE4
- Sistema hidráulico Adaptive-N
- Rotación siempre correcta del impulsor
- Sistema de refrigeración avanzado
- Sello mecánico Flygt Plug-in con sistema Active Seal
- Rodamientos de larga duración
- Sensores térmicos
- Sensores de fugas
- Protección reforzada contra ingreso de agua en la entrada del cable

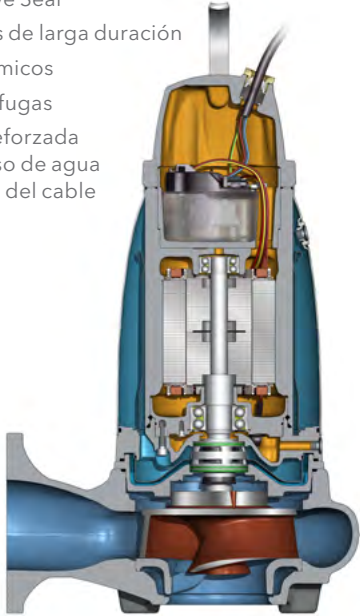

Área de trabajo

Flygt Concertor opera en un amplio campo de trabajo, eliminando la necesidad de selección de un punto de trabajo exacto. La bomba se autoajusta o puede ajustarse para adaptarse a condiciones cambiantes, sin tener que cambiar los diámetros del impulsor o los tamaños del motor. Esto no sólo simplifica la selección, sino que puede reducir significativamente su inventario de bombas.

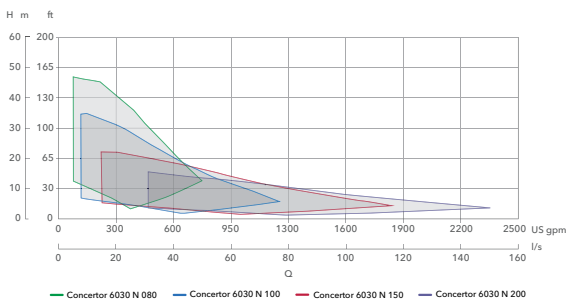

Datos técnicos

Concertor N 6030	
Motor	Síncrono (bobinado concentrado) Rotor de imán permanente Rendimiento IE4 según IEC/TS 60034-30-2 Ed. 1
Frecuencia	50, 60 Hz
Tensión / Potencia nominal	380-480 V / 11, 14, 18 Hp (8.2, 10.6, 13.4 kW)
Temperatura ambiente nominal del líquido	104° F (40° C)
Hidráulica	Guide pin Adaptive-N
Diámetros descarga	3", 4", 6", 8" (80, 100, 150, 200 mm)
Rango de velocidad	800-3000 rpm
Opciones de material del impulsor	Hard-Iron Acero inoxidable dúplex
Sistema de sellado	Sello Plug-in con doble cierre mecánico Función Active Seal
Material de sellado	WCCR/WCCR
Sistema de refrigeración	Refrigeración en circuito cerrado
Instalación	P - Instalación semi-permanente en pozo húmedo S - Instalación independiente portátil T - Instalación permanente de pozo seco montado verticalmente Z - Instalación permanente de pozo seco montado horizontalmente
Sensores	Detección de fugas en la cámara de inspección Dos sensores de temperatura independientes
Cable	Flygt SUBCAB® apantallado, con cables de control integrados 30, 50, 60, 100 ft (10, 16, 20, 31 m)
Homologaciones	CE, CSA, UKCA

Opciones de control	Concertor DP	Concertor XPC Nexicon
Módulos incluidos	XCU 411 puerto de enlace	FPM 711 puerto de enlace XAM 912 gestor de aplicaciones XBP 251 placa base XBS 251 placa base fuente de alimentación
Módulos de ampliación	-	XAC 411 analógico I/O XDC 411 digital I/O
Fuente de alimentación	+24 V	+24 V
Puertos	1 USB 1 RS485 1 Ethernet (IPv4) 1 Interfaz de la pantalla, CAN	1 USB 2 RS485 1 Ethernet (IPv4)
Protocolos de comunicación	Modbus RTU/TCP	Modbus RTU/TCP, DNP3, IEC-104
Interfaz de usuario	HMI (opcional)	HMI
Clase de entorno	Clase de protección: NEMA 1 (IP20) Temperatura de funcionamiento: -4° a +149°F (-20° a +65°C)	Clase de protección: IP20 Temperatura de funcionamiento: -4° a +140°F (-20° a +60°C)
Homologaciones	CE, UL, CSA, RCM	CE, UL, CSA, RCM, UKCA
Normas de ciberseguridad	-	ISA/IEC 62443-4-1
Funciones integradas	Parada suave Reset automático de fallas Registro de estado e historial Entrada de funcionamiento de emergencia Control de velocidad externo	Parada suave Reset automático de fallas Registro de estado e historial Entrada de funcionamiento de emergencia Asistente de configuración Gestión de hasta 4 bombas/estación Minimizador de energía Limpieza de pozo Limpieza de tuberías

Las especificaciones e ilustraciones están sujetas a revisión sin previo aviso. Xylem no garantiza la integridad o exactitud de esta información y no se hace responsable de ningún daño directo o indirecto derivado o relacionado con esta información o su uso.