



2WD/3WD

POMPE D'EAUX D'ÉGOUT SUBMERSIBLE IMBOUCHABLE 2"
DOUBLE JOINT AVEC SONDE DE CAPTEUR D'ÉTANCHÉITÉ



CARACTÉRISTIQUES

Roue : Fonte, semi-ouverte ou fermée, imbouchable, dynamiquement équilibrée avec palettes de vidange pour protection de la garniture mécanique. Roue en bronze au silicium disponible en option.

Carter : De type volute à bride en fonte pour efficacité maximale. Conçu pour installation facile sur rail de guidage A10-20.

Double garniture mécanique

- **Inférieur :** CARBURE DE SILICIUM VS. FACES DE JOINT en carbure de silicium pour une résistance supérieure aux abrasifs, pièces métalliques en acier inoxydable, élastomères BUNA-N.
- **Supérieur :** CARBONE VS. FACES DE JOINT en CÉRAMIQUE, pièces métalliques en acier inoxydable, élastomères BUNA-N.

APPLICATIONS

Conçu spécifiquement pour les usages suivants :

- Systèmes d'égout
- Déshydratation/Effluent
- Transfert d'eau
- Industriel léger
- Applications commerciales

Partout où les déchets ou le drainage doit être éliminé rapidement, silencieusement et efficacement.

SPÉCIFICATIONS

Pompe :

- Capacités de traiter des matières solides : 2" maximum
- Capacités : jusqu'à 183 GPM
- Pression totales : jusqu'à 52 pieds de tête (TDH)
- Taille du refoulement : Contrebride fileté 2" NPT sur 2WD. Contrebride fileté 3" NPT sur 3WD
- Température : 104° F (40° C) en continu, 140° F (60° C) intermittent

MOTEURS

- Entièrement immergé dans de l'huile pour turbine de haute qualité pour lubrification et transfert de chaleur efficace. Toutes les valeurs sont en dedans des limites d'utilisation du moteur.
- Isolation Classe F

Sonde de capteur d'étanchéité : Située dans le boîtier rempli d'huile. Si le pompage commence à fuir passé le joint inférieur, indique au panneau de commande de la pompe qu'une défaillance s'est produite. Circuit de défaillance d'étanchéité facultatif requis dans le panneau de commande.

Arbre : Résistant à la corrosion, acier inoxydable 400. Design fileté. Contre-écrou sur tous les modèles pour protéger des dommages aux composants en cas de rotation inversée accidentelle.

Boulons : Acier inoxydable Série 300.

Capable de fonctionner à sec sans endommager les composants.

Conçu pour un fonctionnement continu lorsqu'entièrement immergé.

LISTE DES AGENCES



Testé selon les Normes UL 778 et CSA 22.2 No. 108
Par l'Association Canadienne de Normalisation
Fichier #LR38549

Monophasé (60 Hz) :

- Tous les modèles monophasés offrent des moteurs à démarrage par condensateur pour un couple de démarrage maximal.
- Surcharge intégrée avec réinitialisation automatique.
- 1/3 et 1/2 HP - 16/3 SJTOW avec fiche à trois broches 115 V ou 230 V.
- 3/4 et 1 HP - 14/3 STOW avec conducteurs nus.

Triphasé (60 Hz) :

- Une protection de surcharge doit être comprise dans l'unité de démarrage.
- 1/2-1 HP - 14/4 STOW avec conducteurs nus.
- Conçu pour un fonctionnement en continu : Les puissances nominales de la pompe sont en dedans des limites de fonctionnement recommandées du fabricant du moteur, peut fonctionner continuellement sans dommage lorsqu'entièrement immergé.
- Roulements : Construction robuste de roulement à billes supérieur et inférieur.
- Câble d'alimentation et de commande : Extrêmement robuste, résistant à l'huile et à l'eau. Le joint époxy du côté moteur offre une barrière secondaire contre l'humidité en cas de dommage de l'enveloppe extérieure et pour empêcher l'effet de mèche. 20 pieds standard avec autres longueurs en option disponibles.

MODÈLE ET INFORMATIONS CONCERNANT LE MOTEUR

| N° de commande | HP | Phase | Volts | TR/ MIN | Roue | | Ampères max | Ampères L.R. | Code KVA | Moteur F.L. Efficacité % | Résistance | | Poids (lb) | | | | | |
|----------------|------|-------|-------|------------|-----------|------|----------------|-----------------|-------------|-----------------------------|------------|-------------|---------------|---|----|-----|-----|----|
| | | | | | Dia. (po) | Code | | | | | Démarrage | Ligne-Ligne | | | | | | |
| 2WD52B0EA | 0.33 | 1 | 115 | 1750 | 4.69 | E | 10.7 | 30.0 | M | 54 | 11.9 | 1.7 | 90 | | | | | |
| 2WD52B8EA | | | 208 | | | | 6.8 | 19.5 | K | 51 | 9.1 | 4.2 | | | | | | |
| 2WD52B1EA | | | 230 | | | | 4.9 | 14.1 | L | 53 | 14.5 | 8.0 | | | | | | |
| 2WD52C0DA | 0.5 | 1 | 115 | | 5.00 | D | 14.5 | 31.1 | J | 55 | 9.3 | 1.4 | 94 | | | | | |
| 2WD52C8DA | | | 208 | | | | 8.0 | 19.5 | K | 51 | 9.1 | 4.2 | | | | | | |
| 2WD52C1DA | | | 230 | | | | 7.3 | 16.5 | J | 54 | 11.7 | 5.6 | | | | | | |
| 2WD52C2DA | | 3 | 200 | | | | 3.8 | 12.3 | K | 75 | NA | 6.7 | | | | | | |
| 2WD52C3DA | | | 230 | | | | 3.3 | 9.7 | K | 75 | NA | 9.9 | | | | | | |
| 2WD52C4DA | | | 460 | | | | 1.7 | 4.9 | K | 75 | NA | 39.4 | | | | | | |
| 2WD52C5DA | | | 575 | | | | 1.4 | 4.3 | K | 68 | NA | 47.8 | | | | | | |
| 2WD52D8CA | | | 0.75 | | | | 1 | 208 | 5.38 | C | 11.0 | 39.0 | | K | 65 | 2.6 | 1.4 | 98 |
| 2WD52D1CA | | | | | | | | 230 | | | 9.4 | 24.8 | | J | 57 | 4.8 | 2.3 | |
| 2WD52D2CA | 3 | 200 | | | 4.1 | 21.2 | H | 74 | | | NA | 4.3 | | | | | | |
| 2WD52D3CA | | 230 | | | 3.6 | 17.3 | J | 76 | | | NA | 5.6 | | | | | | |
| 2WD52D4CA | | 460 | | | 1.8 | 8.9 | J | 76 | | | NA | 22.4 | | | | | | |
| 2WD52D5CA | | 575 | | | 1.5 | 7.3 | J | 71 | | | NA | 29.2 | | | | | | |
| 2WD52E8BA | 1 | 1 | 208 | | 5.75 | B | 14.0 | 39.0 | K | 65 | 2.6 | 1.4 | 104 | | | | | |
| 2WD52E1BA | | | 230 | | | | 12.3 | 30.5 | H | 60 | 4.3 | 1.8 | | | | | | |
| 2WD52E2BA | | 3 | 200 | 6.0 | | | 21.2 | H | 74 | NA | 4.3 | | | | | | | |
| 2WD52E3BA | | | 230 | 5.8 | | | 17.3 | J | 76 | NA | 5.6 | | | | | | | |
| 2WD52E4BA | | | 460 | 2.9 | | | 8.9 | J | 76 | NA | 22.4 | | | | | | | |
| 2WD52E5BA | | | 575 | 2.4 | | | 7.3 | J | 71 | NA | 29.2 | | | | | | | |
| 2WD51B0KA | 0.33 | 1 | 115 | 3500 | 2.94 | K | 12.4 | 46.0 | M | 54 | 7.5 | 1.0 | 90 | | | | | |
| 2WD51B8KA | | | 208 | | | | 6.8 | 31.0 | K | 68 | 9.7 | 2.4 | | | | | | |
| 2WD51B1KA | | | 230 | | | | 6.2 | 34.5 | M | 53 | 9.6 | 4.0 | | | | | | |
| 2WD51C0JA | 0.5 | 1 | 115 | | 3.19 | J | 14.5 | 46.0 | M | 54 | 7.5 | 1.0 | 94 | | | | | |
| 2WD51C8JA | | | 208 | | | | 8.4 | 31.0 | K | 68 | 9.7 | 2.4 | | | | | | |
| 2WD51C1JA | | | 230 | | | | 7.6 | 34.5 | M | 53 | 9.6 | 4.0 | | | | | | |
| 2WD51C2JA | | 3 | 200 | | | | 4.9 | 22.6 | R | 68 | NA | 3.8 | | | | | | |
| 2WD51C3JA | | | 230 | | | | 3.6 | 18.8 | R | 70 | NA | 5.8 | | | | | | |
| 2WD51C4JA | | | 460 | | | | 1.8 | 9.4 | R | 70 | NA | 23.2 | | | | | | |
| 2WD51C5JA | | | 575 | | | | 1.5 | 7.5 | R | 62 | NA | 35.3 | | | | | | |
| 2WD51D8HA | | | 0.75 | | | | 1 | 208 | 3.44 | H | 11.0 | 31.0 | | K | 68 | 9.7 | 2.4 | 98 |
| 2WD51D1HA | 230 | 10.0 | | | 27.5 | J | | 65 | | | 12.2 | 2.7 | | | | | | |
| 2WD51D2HA | 3 | 200 | | | 6.2 | 20.6 | L | 64 | | | NA | 5.7 | | | | | | |
| 2WD51D3HA | | 230 | | | 5.4 | 15.7 | K | 68 | | | NA | 8.6 | | | | | | |
| 2WD51D4HA | | 460 | | | 2.7 | 7.9 | K | 68 | | | NA | 34.2 | | | | | | |
| 2WD51D5HA | | 575 | | | 2.2 | 9.9 | L | 78 | | | NA | 26.5 | | | | | | |
| 2WD51E8AA | 1 | 1 | 208 | | 3.75 | A | 14.5 | 59.0 | K | 68 | 9.3 | 1.1 | 104 | | | | | |
| 2WD51E1AA | | | 230 | | | | 13.0 | 36.2 | J | 69 | 10.3 | 2.1 | | | | | | |
| 2WD51E2AA | | 3 | 200 | 8.6 | | | 37.6 | M | 77 | NA | 2.7 | | | | | | | |
| 2WD51E3AA | | | 230 | 7.5 | | | 24.1 | L | 79 | NA | 4.1 | | | | | | | |
| 2WD51E4AA | | | 460 | 3.8 | | | 12.1 | L | 79 | NA | 16.2 | | | | | | | |
| 2WD51E5AA | | | 575 | 3.1 | | | 9.9 | L | 78 | NA | 26.5 | | | | | | | |

Pour commander une pompe avec un refoulement de 3" NPT, changer le 1er caractère pour un 3, ex. 3WD51E5AA

NOMENCLATURE DESCRIPTION

1er caractère - Taille du refoulement

2 = Refoulement 2" 3 = Refoulement 3"

2ème et 3ème caractères - Série/Taille des solides

WD = eaux usées, qui traite les matières solides de 2", joint double avec sonde de défaillance d'étanchéité dans la pompe.

4ème caractère - Garnitures mécaniques

5 = carbure de silicium/carbure de silicium/BUNA - joint inférieur et carbone/céramique/BUNA - joint supérieur (standard)

3 = carbure de silicium/carbure de tungstène/BUNA - joint inférieur et carbone/céramique/BUNA - joint supérieur (en option)

5ème caractère - Cycle / Tr/min

1 = 60 Hz/3500 Tr/min 5 = 50 Hz/2900 Tr/min

2 = 60 Hz/1750 Tr/min 6 = 50 Hz/1450 Tr/min

6ème caractère - Chevaux-vapeurs (HP)

B = 1/2 HP

D = 3/4 HP

C = 1/2 HP

E = 1 HP

7ème caractère - Phase/Tension/Boîtier

0 = monophasé, 115 V 4 = triphasé, 460 V

1 = monophasé, 230 V 5 = triphasé, 575 V

2 = triphasé, 200 V 8 = monophasé, 208 V

3 = triphasé, 230 V 9 = monophasé, 220 V, 50 Hz

8ème caractère - Diamètre de la roue

A = 3,75" 1 HP 3500 Tr/min E = 4,69" 1/2 HP 1750 Tr/min

B = 5,75" 1 HP 1750 Tr/min H = 3,44" 3/4 HP 3500 Tr/min

C = 5,38" 3/4 HP 1750 Tr/min J = 3,19" 1/2 HP 3500 Tr/min

D = 5,00" 1/2 HP 1750 Tr/min K = 2,94" 1/2 HP 3500 Tr/min

9ème caractère - Longueur du cordon (Alimentation et capteur)

A = 20' (standard)

F = 50'

D = 30'

J = 100'

10ème caractère - Options

B = Roue en bronze E = Peinture époxy

F = Roue en bronze et peinture époxy

Dernier caractère - Option

H = Capteurs thermiques de service

(Triphasé seulement!!)

MATÉRIAUX DE CONSTRUCTION

| N° d'article | Nom de la pièce | Matériau | | | | |
|-------------------------|--------------------------------|---------------------------------------|---------------------------|----------------------|---------------------|----------------------------|
| | | Standard | En option | | | |
| 1 | Roue | 1003 | 1179 | | | |
| 2 | Couvercle du moteur | 1003 | | | | |
| 3 | Arbre-fileté | Série 300 SS | | | | |
| 4 | Boulons | Série 300 SS | | | | |
| 5 | Roulements à billes | Acier | | | | |
| 6 | Câble d'alimentation | STOW, 20 pieds | Longueurs supplémentaires | | | |
| | Câble du capteur d'étanchéité | | | | | |
| 7 | Joint torique | BUNA-N | | | | |
| 8 | Garniture méca. externe | Service | Rota-tif | Station-naire | Élasto-mères | Pièces métal-liqués |
| | OPT | Service intensif | Carbure de silicium | Carbure de tungstène | BU-NA-N | 300 Série SS |
| | STD | Abrasifs doux | Carbure de silicium | | BU-NA-N | 300 Série SS |
| Code de matériau | | Norme d'ingénierie | | | | |
| 1003 | | Fonte - ASTM A48 Classe 30 | | | | |
| 1179 | | Bronze au silicium - ASTM B584 C87600 | | | | |

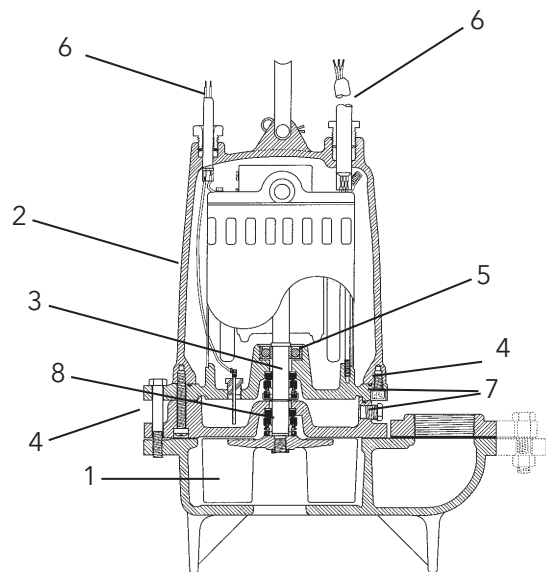

SÉLECTIONS DE PANNEAUX STANDARDS

| Numéro de commande de pompe | Série Boulay | | Style de sectionneur | |
|-----------------------------|--------------|---------|----------------------|-----------|
| | Simplex | Duplex | Simplex | Duplex |
| 2WD52B0EA | S10020H | D10020J | CSD11016H | CDD11016J |
| 2WD52B8EA | S10020H | D10020J | CSD16310H | CDD16310J |
| 2WD52B1EA | S10020H | D10020J | CSD14063H | CDD14063J |
| 2WD52C0DA | S10020H | D10020J | CSD11016H | CDD11016J |
| 2WD52C8DA | S10020H | D10020J | CSD16310H | CDD16310J |
| 2WD52C1DA | S10020H | D10020J | CSD16310H | CDD16310J |
| 2WD52C2DA | S32540H | D32540J | CSD32540H | CDD32540J |
| 2WD52C3DA | S32540H | D32540J | CSD32540H | CDD32540J |
| 2WD52C4DA | S31615H | D31615J | CSD31625H | CDD31625J |
| 2WD52C5DA | S31615H | D31615J | CSD31625H | CDD31625J |
| 2WD52D8CA | S10020H | D10020J | CSD11016H | CDD11016J |
| 2WD52D1CA | S10020H | D10020J | CSD16310H | CDD16310J |
| 2WD52D2CA | S34063H | D34063J | CSD14063H | CDD14063J |
| 2WD52D3CA | S32540H | D32540J | CSD32540H | CDD32540J |
| 2WD52D4CA | S31625H | D31625J | CSD31625H | CDD31625J |
| 2WD52D5CA | S31625H | D31625J | CSD31625H | CDD31625J |
| 2WD52E8BA | S10020H | D10020J | CSD11016H | CDD11016J |
| 2WD52E1BA | S10020H | D10020J | CSD11016H | CDD11016J |
| 2WD52E2BA | S34063H | D34063J | CSD34063H | CDD34063J |
| 2WD52E3BA | S34063H | D34063J | CSD34063H | CDD34063J |
| 2WD52E4BA | S32540H | D32540J | CSD32540H | CDD32540J |
| 2WD52E5BA | S32540H | D32540J | CSD32540H | CDD32540J |
| 2WD51B0KA | S10020H | D10020J | CSD11016H | CDD11016J |
| 2WD51B8KA | S10020H | D10020J | CSD16310H | CDD16310J |
| 2WD51B1KA | S10020H | D10020J | CSD16310H | CDD16310J |
| 2WD51C0JA | S10020H | D10020J | CSD11016H | CDD11016J |
| 2WD51C8JA | S10020H | D10020J | CSD16310H | CDD16310J |
| 2WD51C1JA | S10020H | D10020J | CSD16310H | CDD16310J |
| 2WD51C2JA | S34063H | D34063J | CSD34063H | CDD34063J |
| 2WD51C3JA | S32540H | D32540J | CSD32540H | CDD32540J |
| 2WD51C4JA | S31625H | D31625J | CSD31625H | CDD31625J |
| 2WD51C5JA | S31625H | D31625J | CSD31625H | CDD31625J |
| 2WD51D8HA | S10020H | D10020J | CSD11016H | CDD11016J |
| 2WD51D1HA | S10020H | D10020J | CSD11016H | CDD11016J |
| 2WD51D2HA | S34063H | D34063J | CSD34063H | CDD34063J |
| 2WD51D3HA | S34063H | D34063J | CSD34063H | CDD34063J |
| 2WD51D4HA | S32540H | D32540J | CSD32540H | CDD32540J |
| 2WD51D5HA | S31625H | D31625J | CSD31625H | CDD31625J |
| 2WD51E8AA | S10020H | D10020J | CSD11016H | CDD11016J |
| 2WD51E1AA | S10020H | D10020J | CSD11016H | CDD11016J |
| 2WD51E2AA | S36310H | D36310J | CSD36310H | CDD36310J |
| 2WD51E3AA | S36310H | D36310J | CSD36310H | CDD36310J |
| 2WD51E4AA | S32540H | D32540J | CSD32540H | CDD32540J |
| 2WD51E5AA | S32540H | D32540J | CSD32540H | CDD32540J |

Note: Les numéros de pièces de panneaux ci-dessus ne comprennent pas de contacteurs à flotteur.

Note: Les numéros de pièces de panneaux ci-dessus comprennent un circuit de détection de défaillance de joint. Si un modèle de pompe 3 phases à haute température a été choisi (suffixe H), ajouter un suffixe M aux numéros de pièces simplex ou un suffixe N aux modèles duplex.

Note: Les numéros de pièces de panneaux ci-dessus sont offerts avec caractéristiques supplémentaires; voir ci-dessous pour plus de détails.



SÉRIE BOULAY

- Enveloppe NEMA 4X conçue pour l'extérieur
- Voyant d'alarme rouge
- Sélecteur Manuel-Arrêt-Auto
- Voyant(s) de fonctionnement de pompe sur porte de type traversant
- Boutons de test et d'arrêt d'alarme montés sur porte de type traversant
- Les modèles monophasés sont conçus pour 120, 208 et 230 V
- Les modèles triphasés sont conçus pour 200, 230, 460 et 575 V
- Accepte une alimentation électrique simple ou double
- Se reporter à la brochure « BCP3 R11 » pour plus de détails sur les modèles simplex
- Se reporter à la brochure « BCP4 R14 » pour plus de détails sur les modèles duplex

STYLE DE SECTIONNEUR

- Enveloppe NEMA 4X conçue pour l'extérieur, NEMA 1 aussi offerte
- Voyant d'alarme rouge
- Sélecteur Manuel-Arrêt-Auto sur porte de type traversant
- Interrupteur marche-arrêt sur porte de type traversant
- Sectionneur principal sur porte de type traversant
- Les modèles monophasés sont conçus pour 120, 208 et 230 V
- Les modèles triphasés sont conçus pour 200, 230, 460 et 575 V
- Accepte une alimentation électrique simple ou double
- Se reporter à la brochure « BCPSDWWP R3 » pour plus de détails

Xylem |'zīləm|

- 1) Tissu végétal qui achemine l'eau des racines vers le haut des plantes (en français: xylème);
- 2) Société leader mondial dans le secteur des technologies de l'eau.

Chez Xylem, nous sommes tous animés par un seul et même objectif commun : celui de créer des solutions innovantes qui répondent aux besoins en eau de la planète. Aussi, le cœur de notre mission consiste à développer de nouvelles technologies qui amélioreront demain la façon dont l'eau est utilisée, stockée et réutilisée. Tout au long du cycle de l'eau, nos produits et services permettent de transporter, traiter, analyser, surveiller et restituer l'eau à son milieu naturel de façon performante et responsable pour des secteurs variés tels que les collectivités locales, le bâtiment résidentiel ou collectif et l'industrie. Xylem offre également un portefeuille unique de solutions dans le domaine des compteurs intelligents, des réseaux de communication et des technologies d'analyse avancée pour les infrastructures de l'eau, de l'électricité et du gaz. Dans plus de 150 pays, nous avons construit de longue date de fortes relations avec nos clients, qui nous connaissent pour nos marques leaders, notre expertise en applications et notre volonté forte de développer des solutions durables.

Pour découvrir Xylem et ses solutions, rendez-vous sur xylem.com



Xylem Inc.
2881 East Bayard Street Ext., Suite A
Seneca Falls, NY 13148
Téléphone : (866) 325-4210
Télécopieur : (888) 322-5877
www.xylem.com/goulds

Goulds est une marque de commerce enregistrée de Goulds Pumps, Inc. et est utilisé sous licence.
© 2019 Xylem Inc. B2WD/3WDFR R3 Juin 2019