

50 Hz



# Lowara® Baureihe 1300 Leistung pur

TAUCHPUMPENSERIE

Cod. 191020393 Rev. A Ed.12/2016

 **LOWARA**  
a xylem brand

## Xylect™

Xylect™ ist eine Software für Pumpenlösungen mit Zugriff auf eine umfangreiche Online-Datenbank mit Produktinformationen quer durch das komplette Pumpenprogramm und die diesbezüglichen Produkte. Sie bietet vielfältige Suchoptionen und hilfreiche Funktionen für das Projektmanagement. Das neue Programm bietet stets aktuelle Produktinformationen über Tausende von Produkten und das dazu passende Zubehör.

Xylect™ ist verfügbar:

auf der Website – [www.xylect.com](http://www.xylect.com)



auf mobilen Apps



Nähere Informationen siehe Seite 125-126.

## Lowara 1300 ist eine Tauchpumpenserie, die pure Leistung zu einem hervorragenden Preis liefert.

Durch das ausgewogene Leistungs-/Qualitätsniveau zu einem fairen Preis tragen diese Pumpen zu einem reibungslosen Ablauf und damit zur Rentabilität Ihres Betriebs bei. Aus diesem Grund ist die Baureihe Lowara 1300 bestens geeignet für Abwasser und Oberflächenwasser im kommunalen Bereich und in der Haustechnik.

Darüber hinaus wird Ihnen die Pumpenauswahl leicht gemacht. Sie erfordert in der Tat nur drei einfache Schritte. Wir haben die richtige Pumpe für Ihre Anforderungen; dank der schnellen Verfügbarkeit unterstützen wir Ihr Unternehmen.

Die Lowara 1300-Baureihe basiert auf Technologien, die auf der ganzen Welt unter schwersten Bedingungen getestet wurden. Deshalb gewährleisten diese Pumpen jederzeit einen reibungslosen und zuverlässigen Betrieb.

Die Pumpenhydraulik wurde entwickelt, um Verstopfungen zu verhindern und die dauerhafte Effizienz zu erhalten. Diese Pumpen arbeiten tagein tagaus unter härtesten Einsatzbedingungen und lassen Sie nie im Stich - gerade weil es Lowara 1300 Pumpen sind.

## INHALT

Einführung .....	<b>5</b>
Baureihe 1300 - Das komplette Programm .....	<b>6</b>
Auswahanleitungen.....	<b>7</b>
Bezeichnungsschlüssel .....	<b>9</b>
Spezifikationen Baureihe 1300 mit Kanallauftrad .....	<b>11</b>
Elektrische Kenndaten Baureihe 1300 mit Kanallauftrad .....	<b>13</b>
Baureihe 1300 mit Kanallauftrad Hydraulischer Leistungsbereich bei 50 Hz.....	<b>14</b>
Baureihe 1300 mit Kanallauftrad Kennfelder bei 50 Hz.....	<b>15</b>
Baureihe 1300 mit Kanallauftrad Betriebsdaten bei 50 Hz.....	<b>17</b>
Baureihe 1300 mit Kanallauftrad Abmessungen und Gewichte .....	<b>29</b>
Spezifikationen Baureihe 1300 mit Wirbellauftrad .....	<b>59</b>
Elektrische Kenndaten Baureihe 1300 mit Wirbellauftrad .....	<b>61</b>
Baureihe 1300 mit Wirbellauftrad Hydraulischer Leistungsbereich bei 50 Hz.....	<b>62</b>
Baureihe 1300 mit Wirbellauftrad Kennfelder bei 50 Hz.....	<b>63</b>
Baureihe 1300 mit Wirbellauftrad Betriebsdaten bei 50 Hz.....	<b>65</b>
Baureihe 1300 mit Wirbellauftrad Abmessungen und Gewichte .....	<b>77</b>
Zubehör .....	<b>101</b>
Technischer Anhang.....	<b>121</b>

**BAUREIHE 1300 mit Kanallauftrad**  
**HYDRAULISCHER LEISTUNGSBEREICH BEI 50 Hz, 2- und 4-POLIG**

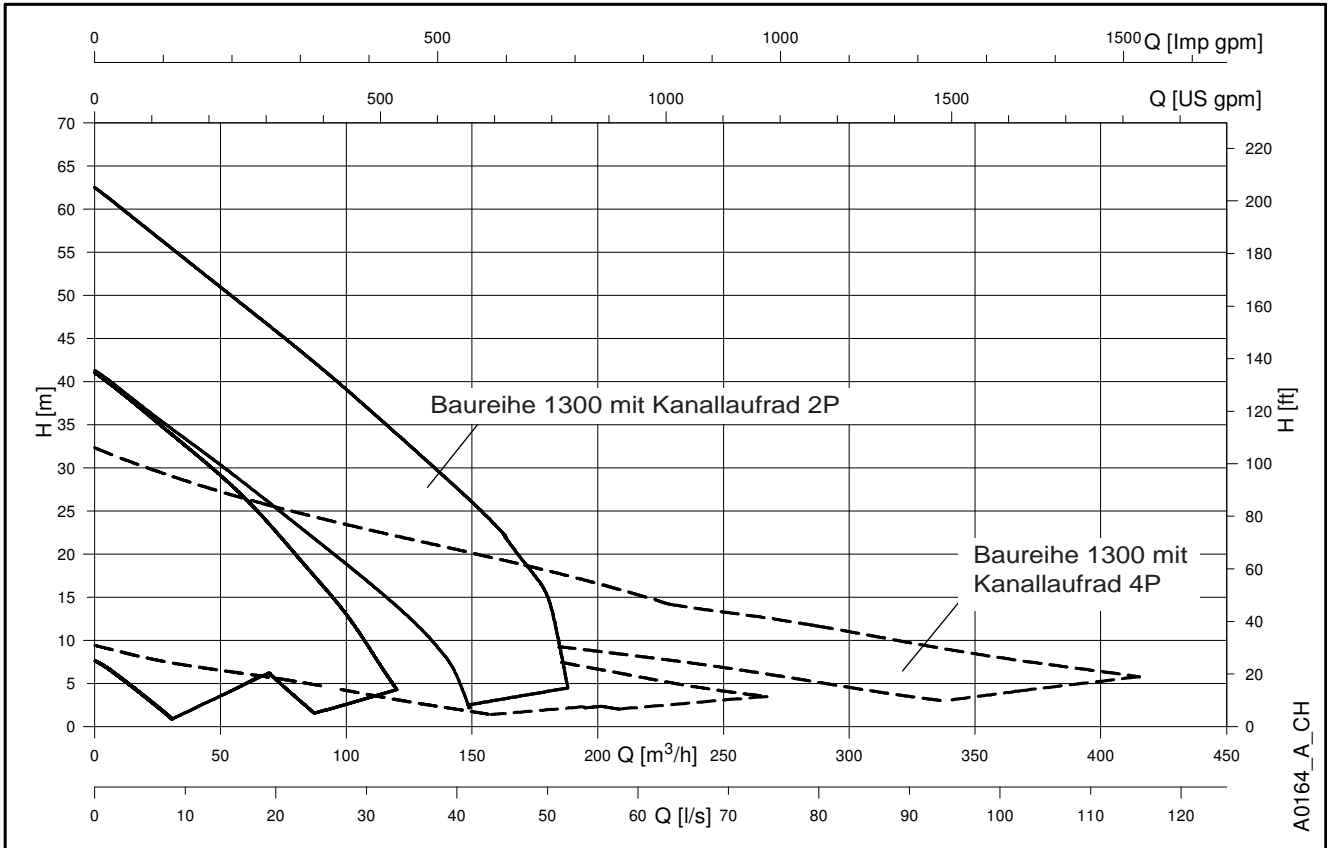

**Baureihe 1300 mit Wirbelauftrad**  
**HYDRAULISCHER LEISTUNGSBEREICH BEI 50 Hz, 2- und 4-POLIG**

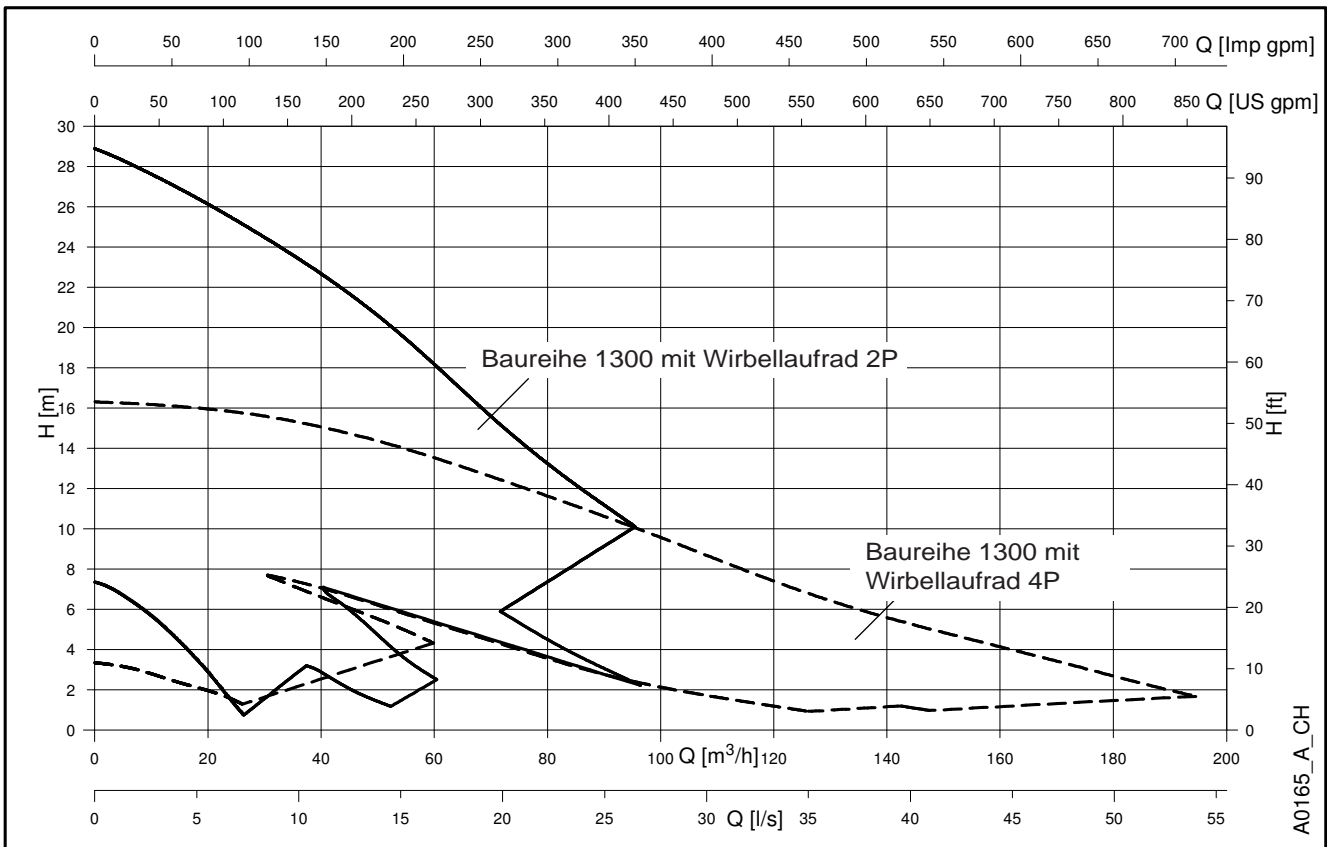

## **BAUREIHE 1300**

### **LAGERND. ZUVERLÄSSIG. AUSGEZEICHNETES PREIS-LEISTUNGS-VERHÄLTNIS.**

Dank der Vielzahl von zur Auswahl stehenden Kanal- und Wirbelaufträgern ist es einfach, die richtige Pumpe für Ihre Bedürfnisse zu finden.

Das Laufraddesign sorgt für einen reibungslosen Feststofftransport und dadurch für erhöhte Einsparungen dank geringem Energieverbrauch und reduzierten Wartungskosten.

Alle Pumpen der Baureihe verfügen über einen speziellen Motor für Tauchanwendungen.

Die Motoren in Isolationsklasse F eignen sich für den Dauerbetrieb, ohne Überhitzen. Zur optimalen Kühlung und für eine lange Lebensdauer nutzt die Pumpe das Fördermedium.

Zusätzlich können die Pumpen problemlos 15 Anläufe pro Stunde bewältigen.

Typischerweise werden diese Pumpen in Nassaufstellung betrieben.

Außerdem können einige Modelle auch freistehend installiert werden und somit einfach von einem Ort zum anderen versetzt werden.

Siehe Installationsmethoden auf Seite 8.

#### **Anwendungsbereiche:**

- Häusliche Abwasserpumpstationen
- Schmutzwasserpumpstationen
- Regenwasserpumpstationen
- Drainagewasser
- Grundwasser

#### **Unschlagbar**

##### **Robust**

Alle Komponenten sind aus robusten Werkstoffen gefertigt - für eine einfache Wartung und lange Lebensdauer.

##### **Leistungsfähig**

Der Motor wurde speziell für den zuverlässigen Betrieb im getauchten Zustand entwickelt. Er ist für Dauerbetrieb ohne Überhitzung ausgelegt.

##### **Unverwüstlich**

Robuste und langlebige Lager versichern einen sorglosen und sicheren Betrieb.

##### **Umweltfreundlich**

Das Kühlsystem ist so konzipiert, dass das umgebende Medium als Kühlmittel dient. Daher kann auf umweltbelastende Flüssigkeiten wie Öle verzichtet werden.

##### **Sicher und einfach**

Die Kabeleinführung entlastet das Kabel und verhindert Leckage.

##### **Reibungslos**

Die doppelte Gleitringdichtung sorgt für zusätzliche Zuverlässigkeit und schützt vor Leckagen.

##### **Flexibel**

Das gelochte Pumpengehäuse eignet sich für jede Installationsmethode.

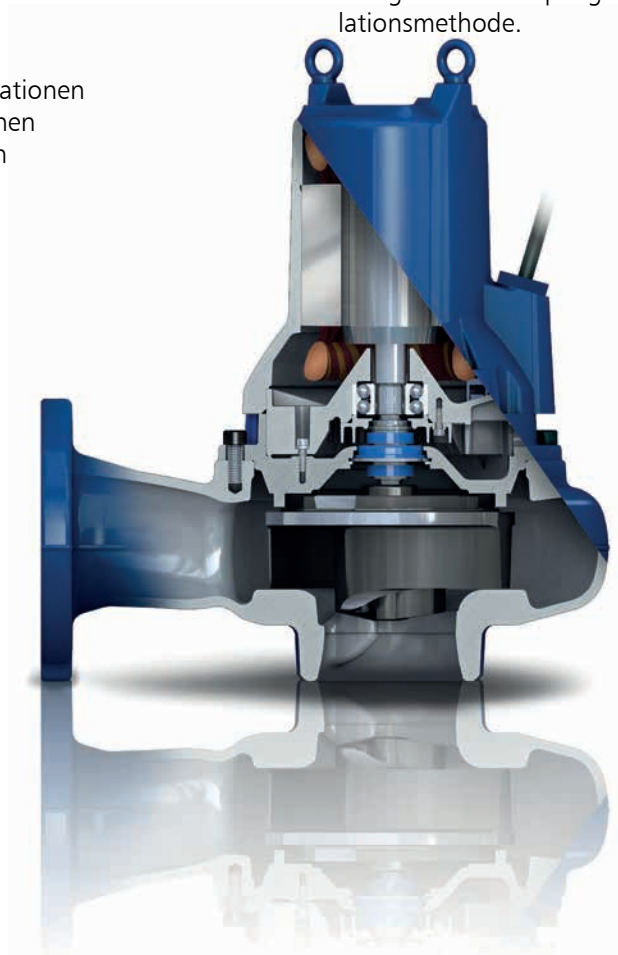

**BAUREIHE 1300 - DAS KOMPLETTE PROGRAMM  
DIE RICHTIGE PUMPE FÜR IHRE ERFORDERNISSE**



**1305 Kanallaufpumpe**

Max. Fördermenge 14 l/s  
Max. Förderhöhe 17 m  
Motorleistung 0,75 - 1,2 kW  
Auslass 50 mm  
Gewicht 32 - 34 kg



**1305 Wirbelaufpumpe**

Max. Fördermenge 10 l/s  
Max. Förderhöhe 11 m  
Motorleistung 0,75 - 1,2 kW  
Auslass 50 mm  
Gewicht 33 - 34 kg



**1310 Kanallaufpumpe**

Max. Fördermenge 18 l/s  
Max. Förderhöhe 25 m  
Motorleistung 1,4 - 2,4 kW  
Auslass 50 - 80 mm  
Gewicht 35 - 38 kg



**1310 Wirbelaufpumpe**

Max. Fördermenge 16 l/s  
Max. Förderhöhe 16 m  
Motorleistung 1,2 - 2,4 kW  
Auslass 50 - 80 mm  
Gewicht 35 - 41 kg



**1315 Kanallaufpumpe**

Max. Fördermenge 54 l/s  
Max. Förderhöhe 30 m  
Motorleistung 1,8 - 4,4 kW  
Auslass 80 - 100 mm  
Gewicht 80 - 84 kg



**1315 Wirbelaufpumpe**

Max. Fördermenge 44 l/s  
Max. Förderhöhe 15 m  
Motorleistung 2,2 - 4,4 kW  
Auslass 65 - 100 mm  
Gewicht 80 - 84 kg



**1320 Kanallaufpumpe**

Max. Fördermenge 74 l/s  
Max. Förderhöhe 41 m  
Motorleistung 3,5 - 7,5 kW  
Auslass 80 - 100 mm  
Gewicht 115 - 134 kg



**1320 Wirbelaufpumpe**

Max. Fördermenge 54 l/s  
Max. Förderhöhe 29 m  
Motorleistung 3,5 - 7,5 kW  
Auslass 80 - 100 mm  
Gewicht 125 - 134 kg



**1325 Kanallaufpumpe**

Max. Fördermenge 115 l/s  
Max. Förderhöhe 63 m  
Motorleistung 9 - 18 kW  
Auslass 80 - 150 mm  
Gewicht 164 - 179 kg

## BAUREIHE 1300 AUSWAHLANLEITUNGEN

Die im Lowara-Katalog vorhandenen Tauchmotorpumpen der **Baureihe 1300** erfüllen dank der Vielzahl von Werkstoffen, Laufrad- und Motortypen die unterschiedlichsten Anforderungen zur Förderung von Flüssigkeiten, auch unter extremen Bedingungen.

Zwecks Optimierung der Pumpenleistung und Reduzierung des Energieverbrauchs ist es von großer Bedeutung, die „richtige“ Elektropumpe für die vorgesehene Anwendung auszuwählen.

### TYPISCHE ANWENDUNGEN

ANWENDUNGEN	PUMPENTYP	
	1300 Kanallauftrad	1300 Wirbellauftrad
Reinigungssysteme	✓	✓
Abwasserkanäle - Einfamilienhäuser, kleine Eigentumswohnungen, Mehrfamilienhäuser	✓	✓
Abwasserkanäle - Campingplätze	✓	✓
Abwasserkanäle - Restaurants, Hotels	✓	✓
Industrie	✓	✓
Schlammförderung	✓	✓
Trockenlegung, Bewässerung, Landwirtschaft	✓	✓
Lagerhaltung		✓
Aquakultur	✓	✓

1300-de\_a\_sc

### INSTALLATION

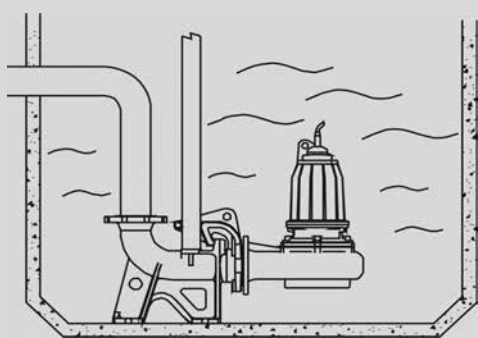
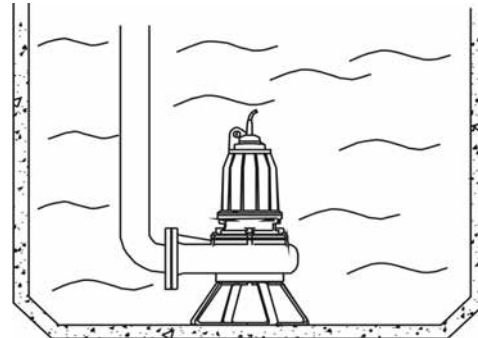
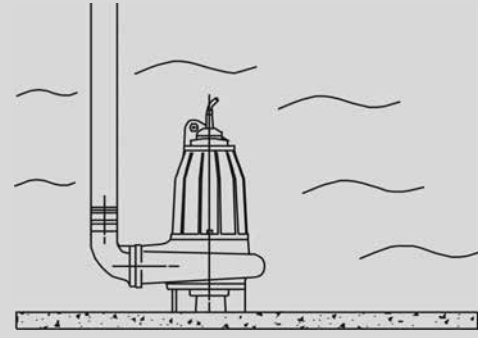
ABSENKSYSTEM		<p>Fixe Nassaufstellung, mit Kupplungsfuß und Führungsrohren. Der Zugang zur elektrischen Pumpe zur Inspektion oder Wartung ist schnell und einfach: Die Pumpe wird mit Hilfe einer Kette angehoben. Die Stabilität und Abdichtung der Pumpe wird durch ihr Eigengewicht gewährleistet.</p> <p>Der Motor wird durch das Fördermedium gekühlt. Ein Mindest-Füllstand, der in den Maßzeichnungen für die verschiedenen Versionen angegeben ist, muss garantiert sein.</p>
PUMPENSTATIV		<p>Tragbare Nassaufstellung, mit Pumpenständer. Der Motor wird durch das Fördermedium gekühlt. Ein Mindest-Füllstand, der in den Maßzeichnungen für die verschiedenen Versionen angegeben ist, muss garantiert sein.</p>
DRUCKANSCHLUSS		<p>Fixe Nassaufstellung, mit Pumpenstativ und Druckanschluss. Der Motor wird durch das Fördermedium gekühlt. Ein Mindest-Füllstand, der in den Maßzeichnungen für die verschiedenen Versionen angegeben ist, muss garantiert sein.</p>

## BAUREIHE 1300 INSTALLATIONSMETHODEN UND ZUBEHÖRSÄTZE

Die Baureihe Lowara 1300 ist für Ihre Erfordernisse ausgelegt. Sie beginnen am besten mit der nackten Pumpe und bestellen je nach Aufstellungsart den gewünschten Montagesatz dazu.

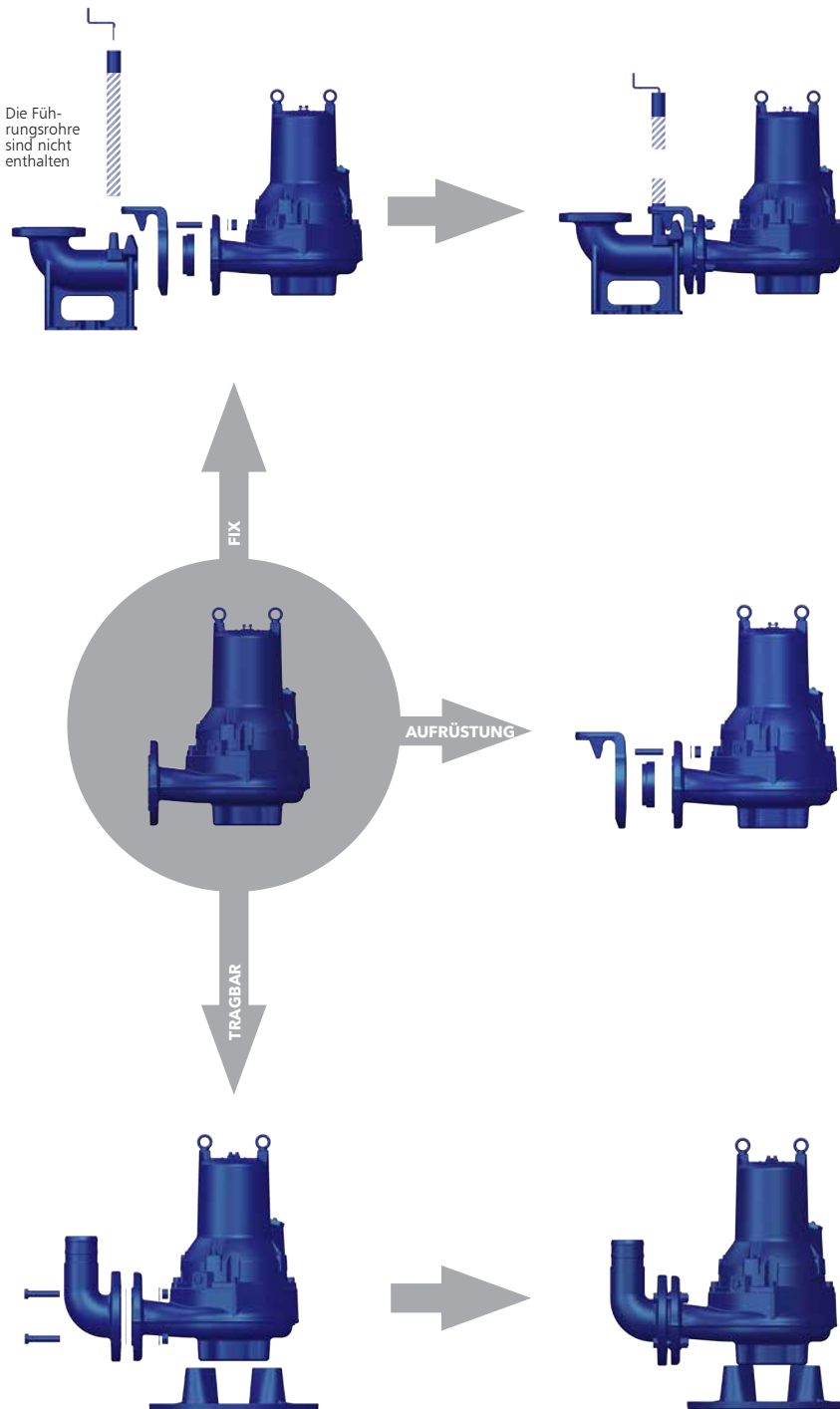

### Montagesatz für Nassaufstellung (W)

Die Pumpe wird mit zwei Führungsrohren am Kupplungsfuß montiert.

Lieferumfang:

- Kupplungsfuß
- Fundamentschrauben
- Gleitklaue mit Schrauben
- Oberer Führungsrohrhalter mit Schrauben

### Austauschsatz (R)

Zum Austausch alter Pumpen oder zur Aufrüstung auf größere Pumpen

Lieferumfang:

- Gleitklaue mit Schrauben

### Montagesatz für freistehende Aufstellung (H oder T)

Ideal für tragbare Installationen

Lieferumfang:

- Schlauchanschluss mit Schrauben
- Stativ mit Schrauben

## BAUREIHE 1300 ID-CODE

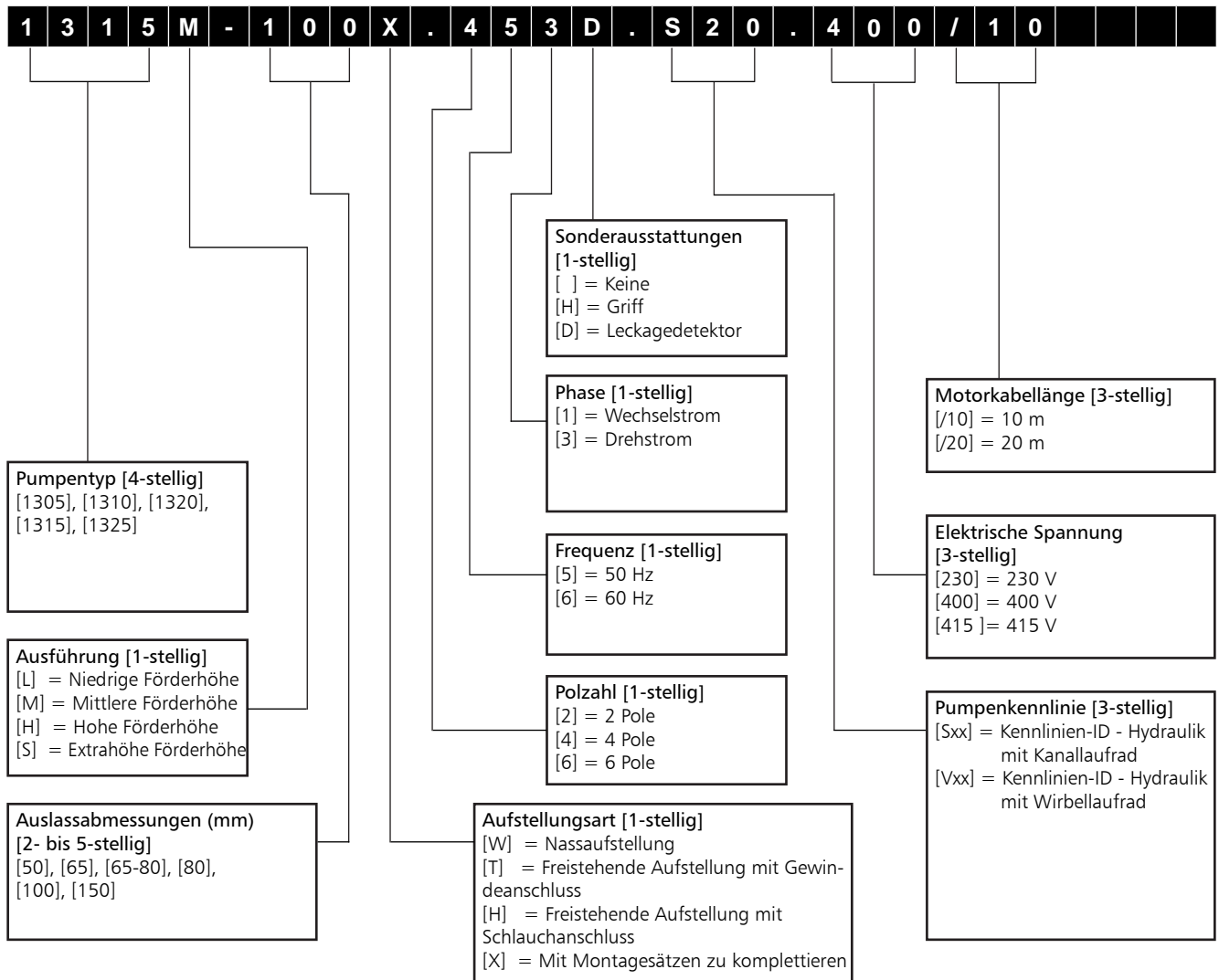

### BEISPIEL

1315M-100X.453.S20.400/10

Elektropumpe Baureihe 1315, mittlere Förderhöhe, Druckanschluss 100 mm, Aufstellungsart X, 4-polig, 50 Hz, Drehstrom, Kennlinie S20 - Hydraulik mit Kanallaufgrad, Spannung 400 V, 10 m Kabellänge.

**BAUREIHE 1300  
TYPENSCHILD**

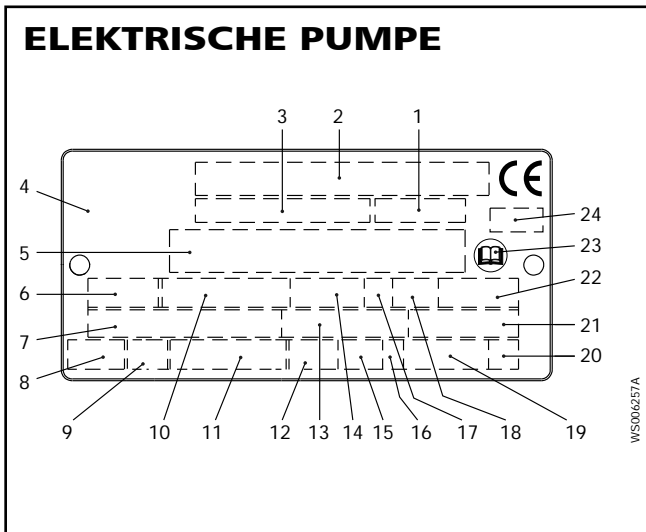

**LEGENDE**

- |                                       |   |
|---------------------------------------|---|
| 1 - Kennliniencode oder Propellercode | 13 - Nennstrom  |
| 2 - Seriennummer                      | 14 - Nenngeschwindigkeit  |
| 3 - Produktnummer                     | 15 - Max. Eintauchtiefe   |
| 4 - Herkunftsland                     | 16 - Drehrichtung: L=links, R=rechts  |
| 5 - Zusätzliche Informationen         | 17 - Betriebsklasse   |
| 6 - Phase; Stromart; Frequenz         | 18 - Betriebsfaktor   |
| 7 - Nennspannung                      | 19 - Produktgewicht   |
| 8 - Überlastschutz                    | 20 - Code Rotorsperre   |
| 9 - Wärmeklasse                       | 21 - Leistungsfaktor  |
| 10 - Wellennennleistung               | 22 - Maximale Raumtemperatur  |
| 11 - Internationaler Standard         | 23 - Bitte die Bedienungsanleitungen lesen  |
| 12 - Schutzart                        | 24 - Akkreditierte Stelle, nur für explosionsgeschützte<br>Produkte mit E-Zulassung |

## Tauchmotor- pumpen

### Baureihe 1300 mit Kanallauftrad



#### EINSATZGEBIETE

HAUS UND GEBÄUDETECHNIK, INDUSTRIE.

#### ANWENDUNGEN

- Tauchmotorpumpen zum Fördern von sauberem Wasser, Oberflächenwasser und Abwasser mit Feststoffen oder langfaserigem Material

#### SPEZIFIKATIONEN

- **Fördermenge:** bis 115 l/s
- **Förderhöhe:** bis 63 m
- **Druckstutzen:**  
DN 50, 65, 80, 100, 150 mm.
- **Motorleistung:** bis 18 kW
- **Max. Mediumstemperatur:** 40 °C.
- **Max. Eintauchtiefe:** 20 m.
- **pH-Wert des Mediums:** 5,5-14.
- **Max. Mediumsdichte:**  
1100 kg/m<sup>3</sup>.
- Motor mit Schutzart IP68 und Isolationsklasse 155°C (F)
- **Stromversorgung** 230V Wechselstrom, 400V Drehstrom, 50 Hz
- **Abweichung von der Nennspannung:**
  - Dauerbetrieb: max ±5%
  - Aussetzbetrieb: max ±10%
- **Phasenasymmetrie:** max 2%.
- **Max. Einschalthäufigkeit pro Stunde:** 30.

#### OPTIONEN

- 20 m-Kabel
- Abweichende Spannungen: 380V und 415V für Drehstromausführungen  
220V und 240V für Wechselstromausführungen

#### ZUBEHÖR / INSTALLATION

- Nassmontagesatz für Führungsrohre
- Montagesatz für freistehende Aufstellung, mit Gewinde- oder Schlauchanschluss
- Ersatzmontagesatz für Aufrüstung
- Kugelrückschlagventil
- Abwasserpegelregler
- Steuer- und Kontrolltafeln
- Hebeketten

#### KONSTRUKTIONS- MERKMALE

- Robuste Gusseisenkonstruktion
- Selbstreinigendes **Lauftrad**
- **Doppeltes Dichtungssystem:**  
verschiedene Werkstoffe je nach Modell. Siehe nächste Seite.
- **Kabel** (10 m Standardausführung):
  - Direktanlauf:  
SUBCAB® 4G1,5+2x1,5
  - Stern-Dreieck-Anlauf:  
SUBCAB® 7G2,5+2x1,5
- **Überlastschutz** des Motors:  
Eingriff bei 125°C  
Isolationsklasse F (155°C)

## BAUREIHE 1300 mit Kanallauftrad PUMPENQUERSCHNITT UND WERKSTOFFÜBERSICHT

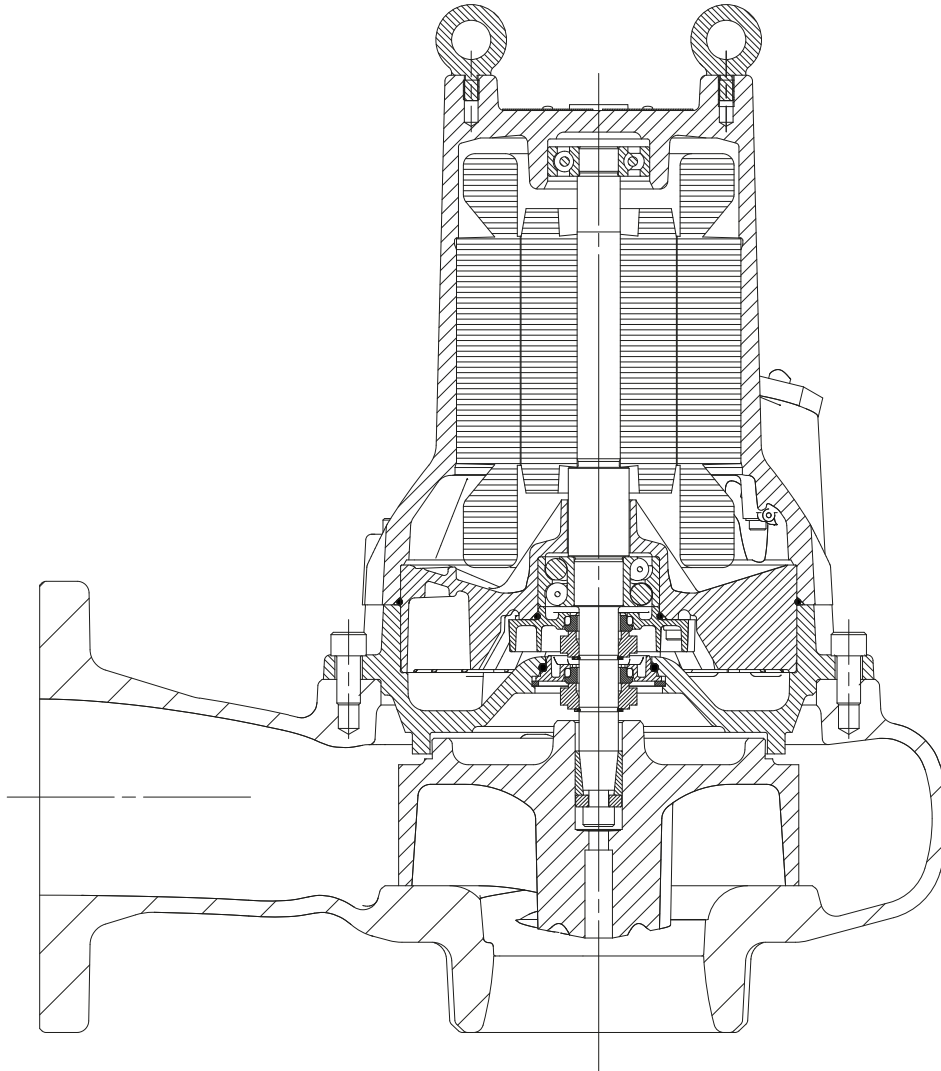

TEIL	WERKSTOFF	
	1305 - 1310 - 1315	1320 - 1325
Lauftrad	Grauguss	
Pumpengehäuse	Grauguss	
Statorgehäuse	Grauguss	
Welle	Edelstahl	
Interne Gleitringdichtung	Carbon / Aluminiumoxid	Carbon / Hartmetall
Externe Gleitringdichtung	Hartmetall / Aluminiumoxid	Hartmetall / Hartmetall
O-Ringe	Nitril	
Kabelmantel	Nitril	

1300S-de\_A\_tm

## BAUREIHE 1300 mit Kanallauftrad ELEKTRISCHE LEISTUNGSTABELLE BEI 50 Hz

PUMPENTYP	min <sup>-1</sup>	Pabs (P1) kW *	Prated (P2) kW **	VOLT / PHASEN ***	STROM		START	STROM- KABEL- TYP	BETRIEBS- KONDEN- SATOR µF/V	START- KONDEN- SATOR µF/V	ISOLATIONS- KLASSE
					AUFNAHME I <sub>abs</sub> (A)	EINSCHALTEN I <sub>sp</sub> (A)					
1305S-50T.251.S66...	2825	0,95	0,75	230/1	4,2	19	DOL	4G1,5 + 2x1,5	14/400	-	F
1305S-50T.251.S64...	2825	0,95	0,75	230/1	4,2	19	DOL	4G1,5 + 2x1,5	14/400	-	F
1305S-50W.251.S66...	2825	0,95	0,75	230/1	4,2	19	DOL	4G1,5 + 2x1,5	14/400	-	F
1305S-50W.251.S64...	2825	0,95	0,75	230/1	4,2	19	DOL	4G1,5 + 2x1,5	14/400	-	F
1305S-50T.253.S66...	2785	0,95	0,75	400/3	2,2	17	Y	4G1,5 + 2x1,5	-	-	F
1305S-50T.253.S62...	2785	1,5	1,2	400/3	2,8	17	Y	4G1,5 + 2x1,5	-	-	F
1305S-50T.253.S60...	2785	1,5	1,2	400/3	2,8	17	Y	4G1,5 + 2x1,5	-	-	F
1305S-50W.253.S66...	2785	0,95	0,75	400/3	2,2	17	Y	4G1,5 + 2x1,5	-	-	F
1305S-50W.253.S62...	2785	1,5	1,2	400/3	2,8	17	Y	4G1,5 + 2x1,5	-	-	F
1305S-50W.253.S60...	2785	1,5	1,2	400/3	2,8	17	Y	4G1,5 + 2x1,5	-	-	F
1310S-50T.251.S64...	2900	1,9	1,5	230/1	8,9	48	DOL	4G1,5 + 2x1,5	45/400	150/330	F
1310S-50T.251.S62...	2880	2,2	1,7	230/1	10	48	DOL	4G1,5 + 2x1,5	45/400	150/330	F
1310S-50T.251.S60...	2810	3,2	2,4	230/1	14	48	DOL	4G1,5 + 2x1,5	45/400	150/330	F
1310S-50W.251.S64...	2900	1,9	1,5	230/1	8,9	48	DOL	4G1,5 + 2x1,5	45/400	150/330	F
1310S-50W.251.S62...	2880	2,2	1,7	230/1	10	48	DOL	4G1,5 + 2x1,5	45/400	150/330	F
1310S-50W.251.S60...	2810	3,2	2,4	230/1	14	48	DOL	4G1,5 + 2x1,5	45/400	150/330	F
1310S-65X.251.S64...	2900	1,9	1,5	230/1	8,9	48	DOL	4G1,5 + 2x1,5	45/400	150/330	F
1310S-65X.251.S62...	2880	2,2	1,7	230/1	10	48	DOL	4G1,5 + 2x1,5	45/400	150/330	F
1310S-65X.251.S60...	2810	3,2	2,4	230/1	14	48	DOL	4G1,5 + 2x1,5	45/400	150/330	F
1310S-80X.251.S64...	2900	1,9	1,5	230/1	8,9	48	DOL	4G1,5 + 2x1,5	45/400	150/330	F
1310S-80X.251.S62...	2880	2,2	1,7	230/1	10	48	DOL	4G1,5 + 2x1,5	45/400	150/330	F
1310S-80X.251.S60...	2810	3,2	2,4	230/1	14	48	DOL	4G1,5 + 2x1,5	45/400	150/330	F
1310S-50T.253.S64...	2885	1,7	1,4	400/3	3,3	27	Y	4G1,5 + 2x1,5	-	-	F
1310S-50T.253.S62...	2855	2	1,7	400/3	3,8	27	Y	4G1,5 + 2x1,5	-	-	F
1310S-50T.253.S60...	2780	3	2,4	400/3	5,1	27	Y	4G1,5 + 2x1,5	-	-	F
1310S-50W.253.S64...	2885	1,7	1,4	400/3	3,3	27	Y	4G1,5 + 2x1,5	-	-	F
1310S-50W.253.S62...	2855	2	1,7	400/3	3,8	27	Y	4G1,5 + 2x1,5	-	-	F
1310S-50W.253.S60...	2780	3	2,4	400/3	5,1	27	Y	4G1,5 + 2x1,5	-	-	F
1310S-65X.253.S64...	2885	1,7	1,4	400/3	3,3	27	Y	4G1,5 + 2x1,5	-	-	F
1310S-65X.253.S62...	2855	2	1,7	400/3	3,8	27	Y	4G1,5 + 2x1,5	-	-	F
1310S-65X.253.S60...	2780	3	2,4	400/3	5,1	27	Y	4G1,5 + 2x1,5	-	-	F
1310S-80X.253.S64...	2885	1,7	1,4	400/3	3,3	27	Y	4G1,5 + 2x1,5	-	-	F
1310S-80X.253.S62...	2855	2	1,7	400/3	3,8	27	Y	4G1,5 + 2x1,5	-	-	F
1310S-80X.253.S60...	2780	3	2,4	400/3	5,1	27	Y	4G1,5 + 2x1,5	-	-	F
1315S-65X.253.S63...	2900	3,9	3,3	400/3	6,6	49	YD	7G2,5 + 2x1,5	-	-	F
1315S-65X.253.S62...	2855	5,4	4,4	400/3	8,6	49	YD	7G2,5 + 2x1,5	-	-	F
1315S-65X.253.S61...	2900	5,4	4,4	400/3	8,6	49	YD	7G2,5 + 2x1,5	-	-	F
1315S-80X.253.S63...	2900	3,9	3,3	400/3	6,6	49	YD	7G2,5 + 2x1,5	-	-	F
1315S-80X.253.S62...	2900	5,4	4,4	400/3	8,6	49	YD	7G2,5 + 2x1,5	-	-	F
1315S-80X.253.S61...	2900	5,4	4,4	400/3	8,6	49	YD	7G2,5 + 2x1,5	-	-	F
1315M-100X.453.S23...	1450	2,2	1,8	400/3	4,8	33	Y	4G1,5 + 2x1,5	-	-	F
1315M-100X.453.S22...	1435	2,7	2,2	400/3	5,4	33	Y	4G1,5 + 2x1,5	-	-	F
1315M-100X.453.S21...	1395	4,3	3,3	400/3	7,4	33	Y	4G1,5 + 2x1,5	-	-	F
1315M-100X.453.S20...	1395	4,3	3,3	400/3	7,4	33	Y	4G1,5 + 2x1,5	-	-	F
1320S-80X.253.S64...	2935	5,4	4,8	400/3	9,8	107	YD	7G2,5 + 2x1,5	-	-	F
1320S-80X.253.S62...	2915	7	6,2	400/3	12	107	YD	7G2,5 + 2x1,5	-	-	F
1320S-80X.253.S60...	2895	8,6	7,5	400/3	14	107	YD	7G2,5 + 2x1,5	-	-	F
1320H-100X.453.S43...	1465	4,1	3,5	400/3	8,8	60	YD	7G2,5 + 2x1,5	-	-	F
1320H-100X.453.S42...	1455	5,3	4,5	400/3	10	60	YD	7G2,5 + 2x1,5	-	-	F
1320H-100X.453.S41...	1435	7,1	5,9	400/3	13	60	YD	7G2,5 + 2x1,5	-	-	F
1320M-100X.453.S24...	1465	4,1	3,5	400/3	8,8	60	YD	7G2,5 + 2x1,5	-	-	F
1320M-100X.453.S22...	1455	5,3	4,5	400/3	10	60	YD	7G2,5 + 2x1,5	-	-	F
1320M-100X.453.S20...	1435	7,1	5,9	400/3	13	60	YD	7G2,5 + 2x1,5	-	-	F
1325S-80X.253.S63...	2950	9,9	9	400/3	18	213	YD	7G2,5 + 2x1,5	-	-	F
1325S-80X.253.S62...	2930	13,2	12	400/3	22	213	YD	7G2,5 + 2x1,5	-	-	F
1325S-80X.253.S61...	2910	16,6	15	400/3	27	213	YD	7G2,5 + 2x1,5	-	-	F
1325S-80X.253.S60...	2890	20	18	400/3	32	213	YD	7G2,5 + 2x1,5	-	-	F
1325H-100X.453.S43...	1470	10,2	9	400/3	20	145	YD	7G2,5 + 2x1,5	-	-	F
1325H-100X.453.S42...	1465	12,5	11	400/3	23	145	YD	7G2,5 + 2x1,5	-	-	F
1325H-100X.453.S41...	1455	15,6	13,5	400/3	27	145	YD	7G2,5 + 2x1,5	-	-	F
1325M-150X.453.S24...	1470	10,2	9	400/3	20	145	YD	7G2,5 + 2x1,5	-	-	F
1325M-150X.453.S23...	1465	12,5	11	400/3	23	145	YD	7G2,5 + 2x1,5	-	-	F
1325M-150X.453.S22...	1465	12,5	11	400/3	23	145	YD	7G2,5 + 2x1,5	-	-	F
1325M-150X.453.S21...	1455	15,6	13,5	400/3	27	145	YD	7G2,5 + 2x1,5	-	-	F

Stator-Überlastschutz in allen Modellen enthalten.

\* Max. Stromaufnahme im Betriebsbereich

\*\* P2 = Wellennennleistung

\*\*\* Die Pumpen sind auch mit 220V und 240V (Wechselstrom) und 380V und 415V (Drehstrom) verfügbar.

1300S-de\_a\_te

**BAUREIHE 1300 mit Kanallauftrad**  
**HYDRAULISCHER LEISTUNGSBEREICH BEI 50 Hz, 2-POLIG**

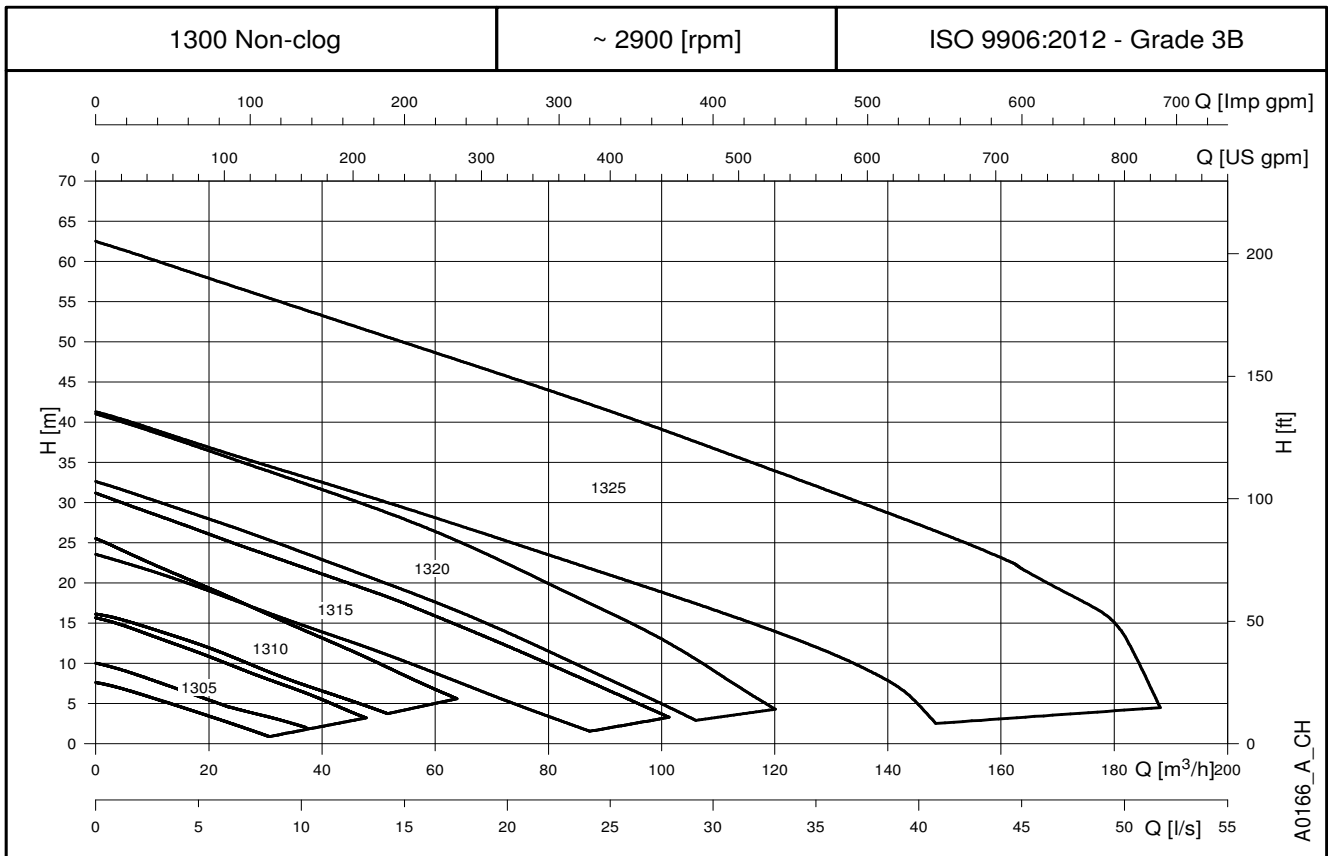

**BAUREIHE 1300 mit Kanallauftrad**  
**HYDRAULISCHER LEISTUNGSBEREICH BEI 50 Hz, 4-POLIG**

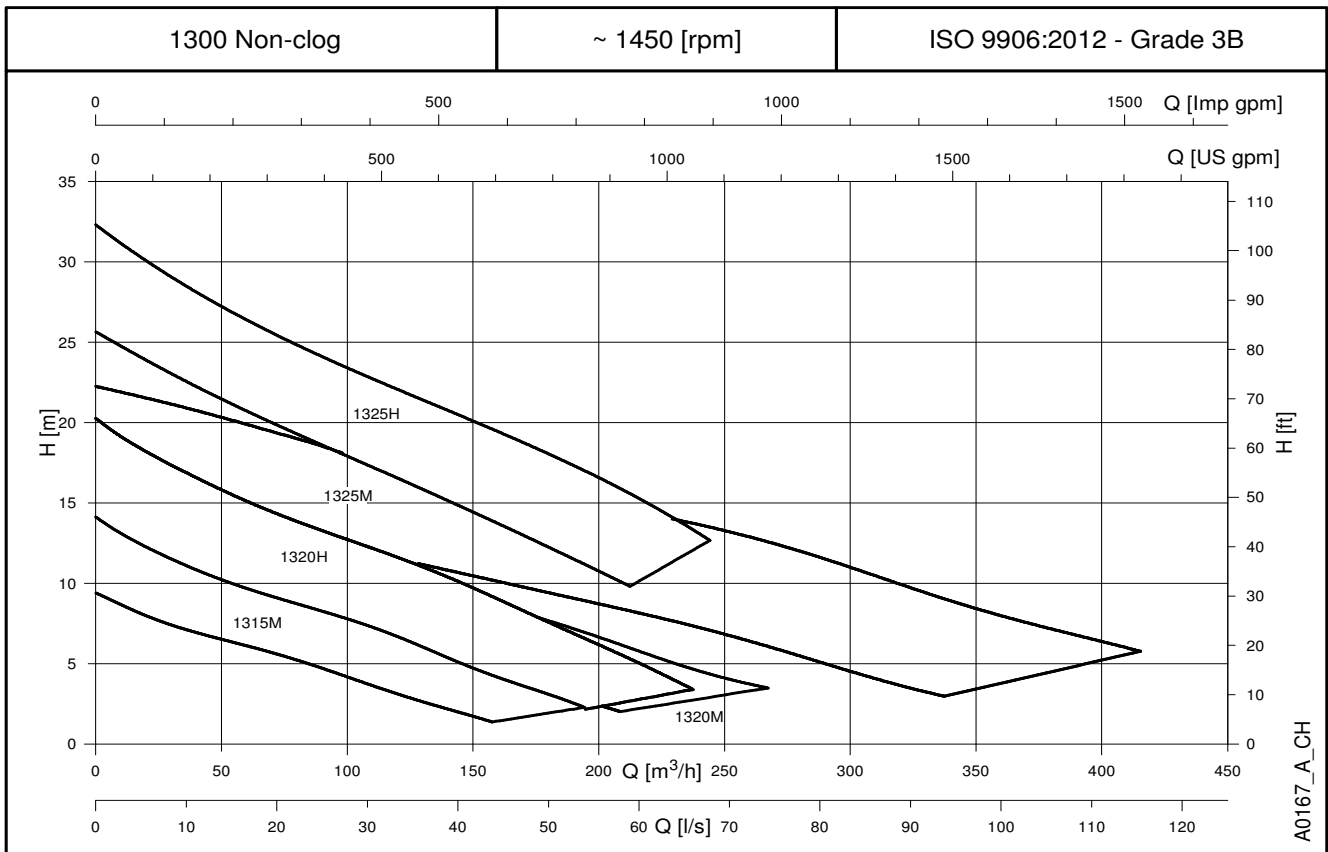

## BAUREIHE 1300 mit Kanallauftrad

### HYDRAULISCHE LEISTUNGSTABELLEN BEI 50 Hz

PUMPENTYP	Pabs (P1) kW *	Prated (P2) kW **	D Lauftrad mm	$\eta_p$ %	min <sup>-1</sup>	Q = FÖRDERMENGE														
						l/s 0	1	2	3	4	5	6	7	8	9	10	11	12	13	14
						m <sup>3</sup> /h 0	3,6	7,2	10,8	14,4	18,0	21,6	25,2	28,8	32,4	36,0	39,6	43,2	46,8	50,4
H = FÖRDERHÖHE IN METER WASSERSÄULE																				
1305S-50T.251.S66...	0,95	0,75	95	35,8	2825	7,6	7,0	6,3	5,5	4,7	3,9	3,1	2,2	1,3						
1305S-50T.251.S64...	0,95	0,75	104	43,7	2825	10,0	9,4	8,6	7,7	6,8	5,9	5,0	4,1	3,2	2,2	1,2				
1305S-50W.251.S66...	0,95	0,75	95	42,4	2825	7,8	7,4	6,8	6,1	5,4	4,7	4,0	3,4	2,8	2,3					
1305S-50W.251.S64...	0,95	0,75	100	46,4	2825	9,0	8,5	7,9	7,2	6,5	5,7	5,0	4,3	3,6	3,0	2,3				
1305S-50T.253.S66...	0,95	0,75	95	35,8	2785	7,8	7,2	6,5	5,7	4,8	4,0	3,2	2,3	1,4						
1305S-50T.253.S62...	1,5	1,2	109	48,6	2785	12,1	11,4	10,5	9,6	8,7	7,7	6,7	5,7	4,7	3,7	2,6	1,5			
1305S-50T.253.S60...	1,5	1,2	120	55,0	2785	15,7	14,9	14,0	13,0	11,9	10,9	9,8	8,7	7,6	6,4	5,3	4,1	2,8		
1305S-50W.253.S66...	0,95	0,75	95	42,4	2785	8,0	7,5	6,9	6,3	5,6	4,9	4,2	3,5	2,9	2,4					
1305S-50W.253.S62...	1,5	1,2	109	53,0	2785	12,1	11,5	10,8	10,0	9,2	8,3	7,4	6,5	5,7	4,8	4,0	3,2			
1305S-50W.253.S60...	1,5	1,2	120	59,1	2785	15,7	15,0	14,2	13,3	12,3	11,4	10,4	9,4	8,5	7,5	6,6	5,6	4,6	3,5	

PUMPENTYP	Pabs (P1) kW *	Prated (P2) kW **	D Lauftrad mm	$\eta_p$ %	min <sup>-1</sup>	Q = FÖRDERMENGE														
						l/s 0	1	3	4	5	6	8	9	10	12	13	14	15	16	17
						m <sup>3</sup> /h 0	3,6	10,8	14,4	18,0	21,6	28,8	32,4	36,0	43,2	46,8	50,4	54,0	57,6	61,2
H = FÖRDERHÖHE IN METER WASSERSÄULE																				
1310S-50T.251.S64...	1,9	1,5	120	58,0	2900	16,4	15,8	14,3	13,5	12,6	11,7	9,6	8,6	7,7	5,9	5,1	4,2			
1310S-50T.251.S62...	2,2	1,7	128	62,0	2880	20,1	19,3	17,6	16,7	15,7	14,7	12,6	11,5	10,5	8,4	7,4	6,4	5,4		
1310S-50T.251.S60...	3,2	2,4	140	64,6	2810	25,6	24,4	22,1	21,1	20,0	18,8	16,6	15,5	14,4	12,2	11,0	9,9	8,7	7,5	6,4
1310S-50W.251.S64...	1,9	1,5	120	58,0	2900	16,4	15,8	14,3	13,5	12,6	11,7	9,6	8,6	7,7	5,9	5,1	4,2			
1310S-50W.251.S62...	2,2	1,7	128	62,0	2880	20,1	19,3	17,6	16,7	15,7	14,7	12,6	11,5	10,5	8,4	7,4	6,4	5,4		
1310S-50W.251.S60...	3,2	2,4	140	64,6	2810	25,6	24,4	22,1	21,1	20,0	18,8	16,6	15,5	14,4	12,2	11,0	9,9	8,7	7,5	6,4
1310S-65X.251.S64...	1,9	1,5	120	58,0	2900	16,4	15,8	14,3	13,5	12,6	11,7	9,6	8,6	7,7	5,9	5,1	4,2			
1310S-65X.251.S62...	2,2	1,7	128	62,0	2880	20,1	19,3	17,6	16,7	15,7	14,7	12,6	11,5	10,5	8,4	7,4	6,4	5,4		
1310S-65X.251.S60...	3,2	2,4	140	64,6	2810	25,6	24,4	22,1	21,1	20,0	18,8	16,6	15,5	14,4	12,2	11,0	9,9	8,7	7,5	6,4
1310S-80X.251.S64...	1,9	1,5	120	58,0	2900	16,4	15,8	14,3	13,5	12,6	11,7	9,6	8,6	7,7	5,9	5,1	4,2			
1310S-80X.251.S62...	2,2	1,7	128	62,0	2880	20,1	19,3	17,6	16,7	15,7	14,7	12,6	11,5	10,5	8,4	7,4	6,4	5,4		
1310S-80X.251.S60...	3,2	2,4	140	64,6	2810	25,6	24,4	22,1	21,1	20,0	18,8	16,6	15,5	14,4	12,2	11,0	9,9	8,7	7,5	6,4
1310S-50T.253.S64...	1,7	1,4	120	58,0	2885	16,2	15,6	14,1	13,3	12,4	11,5	9,5	8,5	7,5	5,8	5,0	4,1			
1310S-50T.253.S62...	2,0	1,7	128	62,0	2855	19,8	19,0	17,3	16,4	15,4	14,4	12,3	11,3	10,2	8,2	7,2	6,2	5,2		
1310S-50T.253.S60...	3,0	2,4	140	64,6	2780	25,2	23,9	21,7	20,6	19,6	18,4	16,2	15,1	14,0	11,8	10,7	9,5	8,4	7,2	6,1
1310S-50W.253.S64...	1,7	1,4	120	58,0	2885	16,2	15,6	14,1	13,3	12,4	11,5	9,5	8,5	7,5	5,8	5,0	4,1			
1310S-50W.253.S62...	2,0	1,7	128	62,0	2855	19,8	19,0	17,3	16,4	15,4	14,4	12,3	11,3	10,2	8,2	7,2	6,2	5,2		
1310S-50W.253.S60...	3,0	2,4	140	64,6	2780	25,2	23,9	21,7	20,6	19,6	18,4	16,2	15,1	14,0	11,8	10,7	9,5	8,4	7,2	6,1
1310S-65X.253.S64...	1,7	1,4	120	58,0	2885	16,2	15,6	14,1	13,3	12,4	11,5	9,5	8,5	7,5	5,8	5,0	4,1			
1310S-65X.253.S62...	2,0	1,7	128	62,0	2855	19,8	19,0	17,3	16,4	15,4	14,4	12,3	11,3	10,2	8,2	7,2	6,2	5,2		
1310S-65X.253.S60...	3,0	2,4	140	64,6	2780	25,2	23,9	21,7	20,6	19,6	18,4	16,2	15,1	14,0	11,8	10,7	9,5	8,4	7,2	6,1
1310S-80X.253.S64...	1,7	1,4	120	58,0	2885	16,2	15,6	14,1	13,3	12,4	11,5	9,5	8,5	7,5	5,8	5,0	4,1			
1310S-80X.253.S62...	2,0	1,7	128	62,0	2855	19,8	19,0	17,3	16,4	15,4	14,4	12,3	11,3	10,2	8,2	7,2	6,2	5,2		
1310S-80X.253.S60...	3,0	2,4	140	64,6	2780	25,2	23,9	21,7	20,6	19,6	18,4	16,2	15,1	14,0	11,8	10,7	9,5	8,4	7,2	6,1

Hydraulikleistungen gemäß ISO 9906:2012 - Grade 3B (einst ISO 9906:1999 - Anhang A)

1305-10S-de\_a\_th

\* Max. Stromaufnahme im Betriebsbereich

\*\* P2 = Wellennennleistung

## BAUREIHE 1300 mit Kanallauftrad HYDRAULISCHE LEISTUNGSTABELLEN BEI 50 Hz

PUMPENTYP	Pabs (P1) kW *	Prated (P2) kW **	D Lauftrad mm	$\eta_p$ %	min <sup>-1</sup>	Q = FÖRDERMENGE														
						l/s 0	4	8	11	15	19	23	27	30	34	38	42	45	49	53
						m <sup>3</sup> /h 0	14,4	28,8	39,6	54,0	68,4	82,8	97,2	108,0	122,4	136,8	151,2	162,0	176,4	190,8
H = FÖRDERHÖHE IN METER WASSERSÄULE																				
1315S-65X.253.S63...	3,9	3,3	138	57,2	2900	23,5	20,4	16,7	14,0	10,4	6,5	2,6								
1315S-65X.253.S62...	5,4	4,4	145	57,7	2855	27,0	23,6	19,9	17,0	13,1	9,0	4,8								
1315S-65X.253.S61...	5,4	4,4	154	62,9	2900	31,2	27,5	23,9	21,2	17,6	13,5	9,1	4,6							
1315S-80X.253.S63...	3,9	3,3	138	57,2	2900	23,5	20,4	16,7	14,0	10,4	6,5	2,6								
1315S-80X.253.S62...	5,4	4,4	145	57,7	2900	27,0	23,6	19,9	17,0	13,1	9,0	4,8								
1315S-80X.253.S61...	5,4	4,4	154	62,9	2900	31,2	27,5	23,9	21,2	17,6	13,5	9,1	4,6							
1315M-100X.453.S23...	2,2	1,8	172	66,2	1450	9,4	8,4	7,5	7,0	6,4	5,8	5,1	4,3	3,7	3,0	2,3	1,7			
1315M-100X.453.S22...	2,7	2,2	182	68,2	1435	10,7	9,6	8,6	8,0	7,4	6,8	6,2	5,4	4,8	4,0	3,2	2,5	2,0		
1315M-100X.453.S21...	4,3	3,3	192	71,1	1395	12,4	11,2	10,1	9,4	8,7	8,0	7,4	6,7	6,1	5,2	4,3	3,5	3,0	2,3	
1315M-100X.453.S20...	4,3	3,3	202	73,7	1395	14,1	12,8	11,6	10,8	10,0	9,3	8,6	7,9	7,3	6,5	5,6	4,7	4,0	3,3	2,5

PUMPENTYP	Pabs (P1) kW *	Prated (P2) kW **	D Lauftrad mm	$\eta_p$ %	min <sup>-1</sup>	Q = FÖRDERMENGE														
						l/s 0	5	11	16	21	26	32	37	42	48	53	58	63	69	74
						m <sup>3</sup> /h 0	18,0	39,6	57,6	75,6	93,6	115,2	133,2	151,2	172,8	190,8	208,8	226,8	248,4	266,4
H = FÖRDERHÖHE IN METER WASSERSÄULE																				
1320S-80X.253.S64...	5,4	4,8	159	61,1	2935	32,6	28,4	23,0	18,2	12,9	7,0									
1320S-80X.253.S62...	7,0	6,2	168	62,6	2915	37,0	32,8	27,6	23,0	17,7	11,7									
1320S-80X.253.S60...	8,6	7,5	177	62,3	2895	41,1	36,9	31,7	27,0	21,5	15,3	6,5								
1320H-100X.453.S43...	4,1	3,5	201	69,8	1465	14,3	12,8	11,2	10,1	9,2	8,3	7,1	6,0	4,9	3,5	2,4				
1320H-100X.453.S42...	5,3	4,5	215	72,5	1455	16,9	15,2	13,6	12,4	11,3	10,3	9,2	8,1	7,0	5,6	4,4	3,2			
1320H-100X.453.S41...	7,1	5,9	233	74,1	1435	20,2	18,4	16,6	15,3	14,1	13,1	11,9	10,8	9,6	8,1	6,8	5,5	4,2		
1320M-100X.453.S24...	4,1	3,5	190	63,0	1465	10,3	9,6	9,0	8,4	7,8	7,2	6,2	5,4	4,6	3,7	2,9				
1320M-100X.453.S22...	5,3	4,5	205	66,3	1455	12,8	12,0	11,1	10,5	9,9	9,2	8,3	7,5	6,7	5,6	4,7	3,8	2,9		
1320M-100X.453.S20...	7,1	5,9	224	67,4	1435	16,0	15,0	14,0	13,1	12,3	11,5	10,6	9,8	9,0	8,0	7,1	6,2	5,2	4,2	3,5

PUMPENTYP	Pabs (P1) kW *	Prated (P2) kW **	D Lauftrad mm	$\eta_p$ %	min <sup>-1</sup>	Q = FÖRDERMENGE														
						l/s 0	8	16	25	33	41	49	58	66	74	82	90	99	107	115
						m <sup>3</sup> /h 0	28,8	57,6	90,0	118,8	147,6	176,4	208,8	237,6	266,4	295,2	324,0	356,4	385,2	414,0
H = FÖRDERHÖHE IN METER WASSERSÄULE																				
1325S-80X.253.S63...	9,9	9	170	62,8	2950	41,4	34,9	28,7	21,1	14,4	3,3									
1325S-80X.253.S62...	13,2	12	185	66,0	2930	50,3	43,6	37,2	29,6	22,3	14,3									
1325S-80X.253.S61...	16,6	15	195	66,4	2910	55,5	48,7	42,4	35,0	27,4	20,3									
1325S-80X.253.S60...	20,0	18	210	65,7	2890	62,3	55,8	49,2	41,8	34,0	26,9	16,3								
1325H-100X.453.S43...	10,2	9	250	75,0	1470	25,7	23,2	20,9	18,6	16,6	14,6	12,5	10,1							
1325H-100X.453.S42...	12,5	11	261	76,8	1465	28,0	25,7	23,5	21,3	19,3	17,3	15,3	12,8							
1325H-100X.453.S41...	15,6	13,5	275	76,6	1455	32,3	29,2	26,6	24,1	22,2	20,3	18,3	15,9	13,3						
1325M-150X.453.S24...	10,2	9	225	70,2	1470	16,5	15,0	13,8	12,5	11,5	10,5	9,6	8,4	7,3	6,1	4,8	3,5			
1325M-150X.453.S23...	12,5	11	237	71,0	1465	17,9	16,7	15,4	14,1	13,1	12,2	11,3	10,2	9,1	7,9	6,6	5,3	3,9		
1325M-150X.453.S22...	12,5	11	247	71,2	1465	18,9	18,1	16,9	15,6	14,5	13,7	12,9	11,8	10,8	9,6	8,3	6,9	5,6	4,5	
1325M-150X.453.S21...	15,6	13,5	262	73,8	1455	22,2	21,3	20,0	18,5	17,4	16,4	15,6	14,6	13,7	12,6	11,2	9,8	8,2	6,9	5,9

Hydraulikleistungen gemäß ISO 9906:2012 - Grade 3B (einst ISO 9906:1999 - Anhang A)

1315-25S-de\_a\_th

\* Max. Stromaufnahme im Betriebsbereich

\*\* P2 = Wellennennleistung

**1305S mit Kanallauftrad (DN50) (WECHSELSTROM)**  
**FUNKTIONSKENNLINIEN BEI 50 Hz, 2-POLIG**

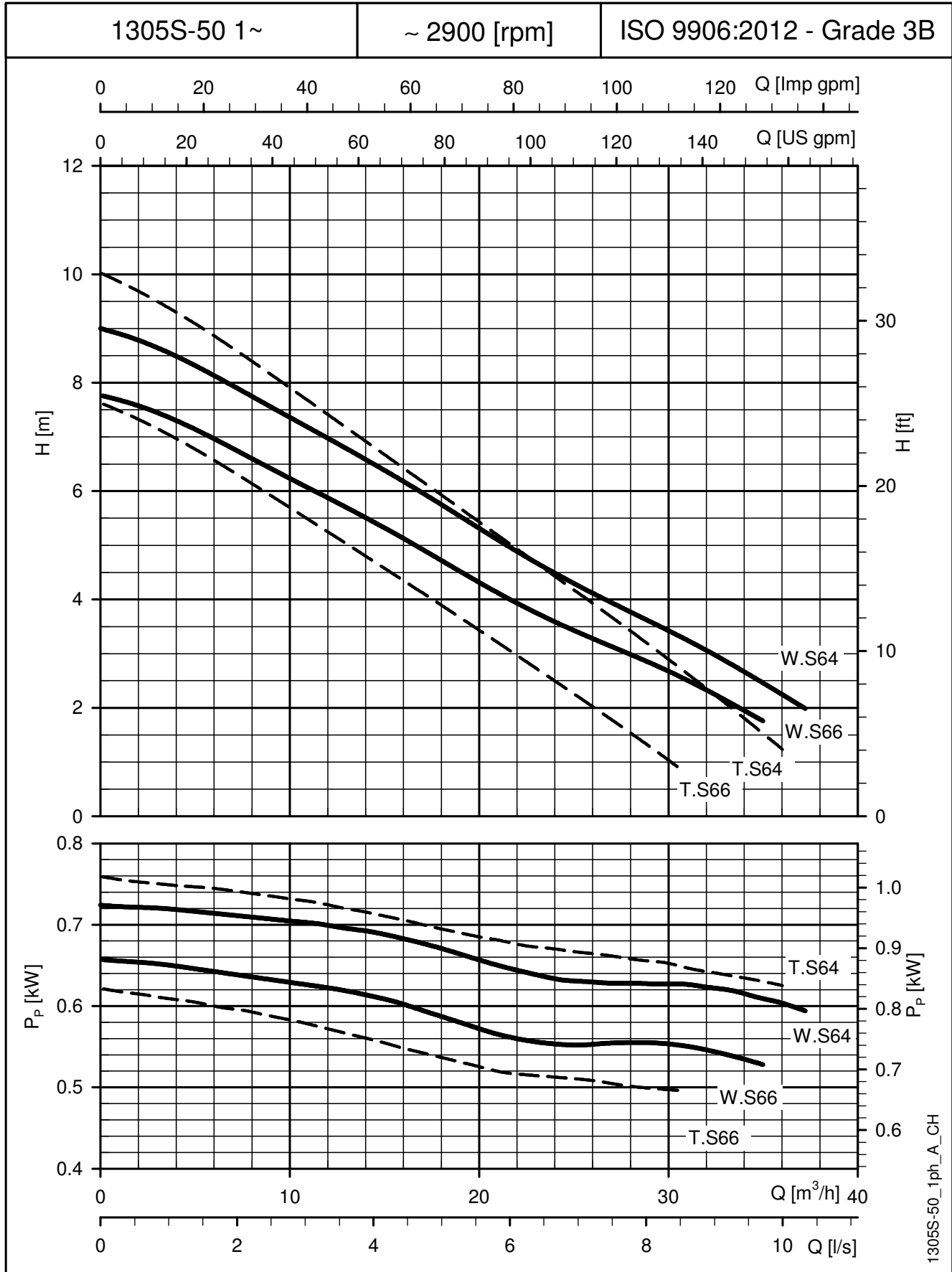

1305S-50\_1ph\_A\_CH

Die angegebenen Leistungen gelten für Fördermedien mit einer Dichte von  $\rho = 1,0 \text{ kg/dm}^3$  und einer kinematischen Viskosität  $\nu = 1 \text{ mm}^2/\text{sec}$ .

**1305S mit Kanallaufwerk (DN50) (DREHSTROM)**  
**FUNKTIONSKENNLINIEN BEI 50 Hz, 2-POLIG**

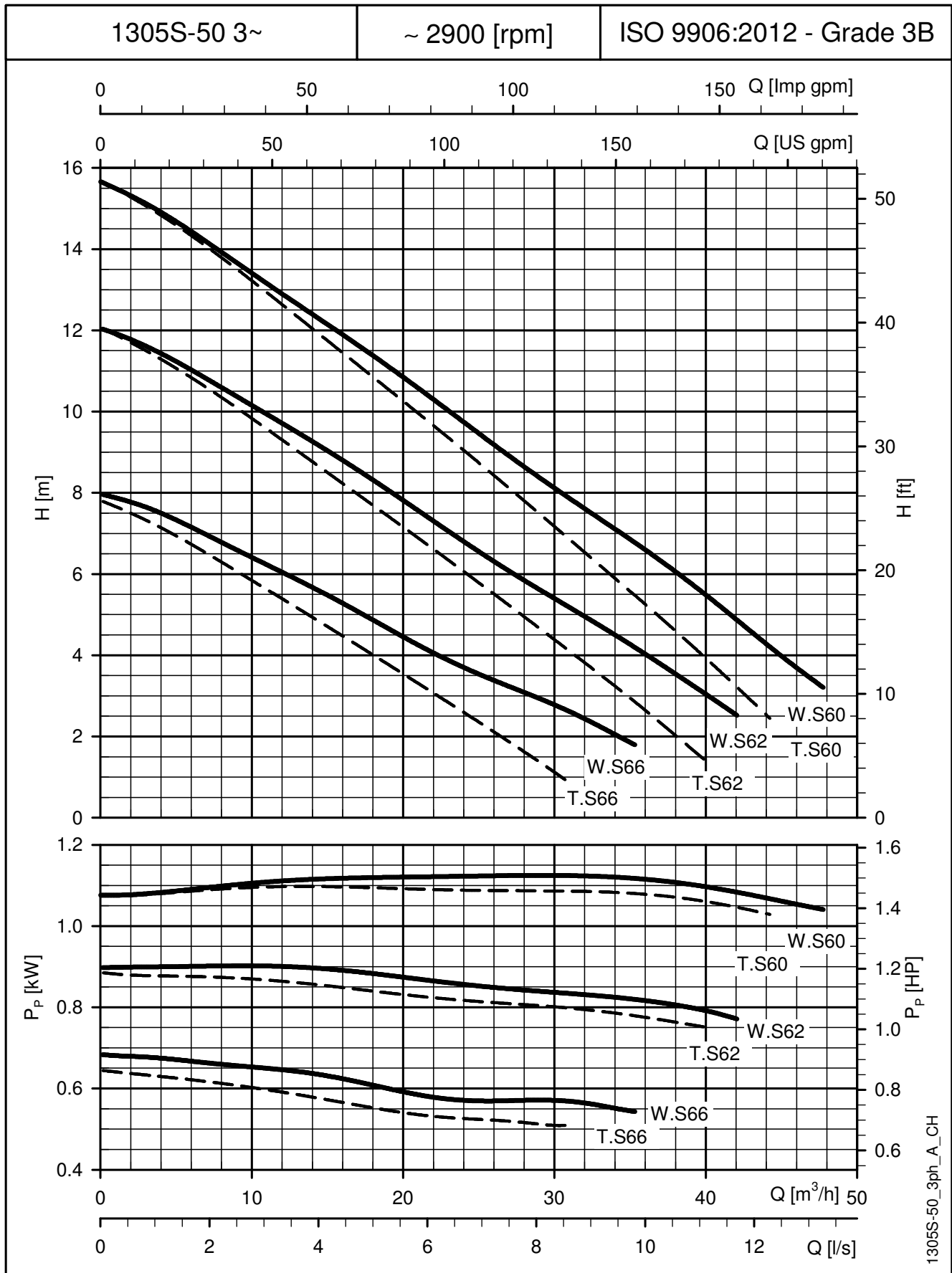

Die angegebenen Leistungen gelten für Fördermedien mit einer Dichte von  $\rho = 1,0 \text{ kg/dm}^3$  und einer kinematischen Viskosität  $\nu = 1 \text{ mm}^2/\text{sec}$ .

**1310S mit Kanallaufwerk (DN50, 65, 80) (WECHSELSTROM)**  
**FUNKTIONSKENNLINIEN BEI 50 Hz, 2-POLIG**

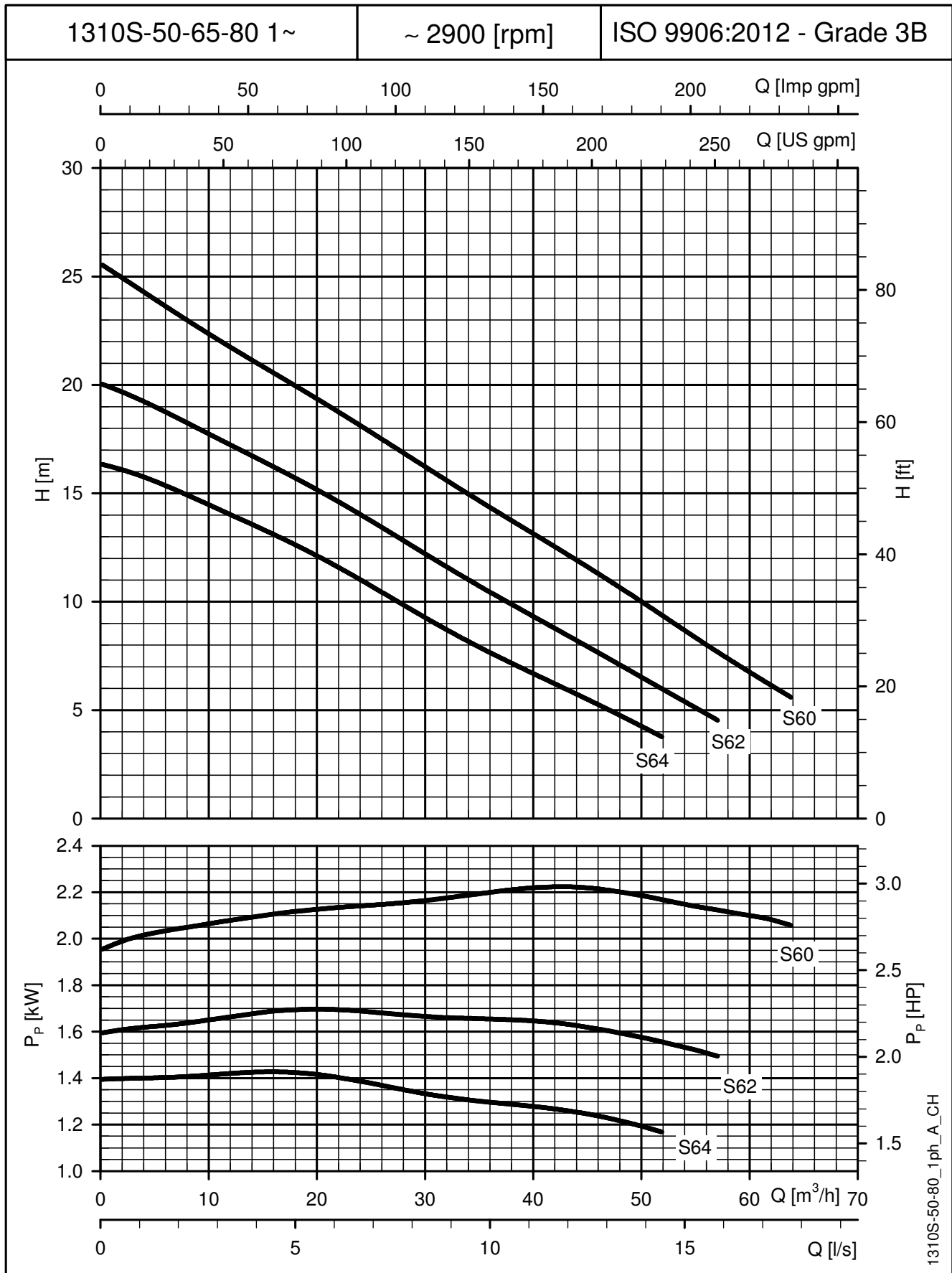

1310S-50-80\_1ph\_A\_CH

Die angegebenen Leistungen gelten für Fördermedien mit einer Dichte von  $\rho = 1,0 \text{ kg/dm}^3$  und einer kinematischen Viskosität  $\nu = 1 \text{ mm}^2/\text{sec}$ .

**1310S mit Kanallaufwerk (DN50, 65, 80) (DREHSTROM)**  
**FUNKTIONSKENNLINIEN BEI 50 Hz, 2-POLIG**

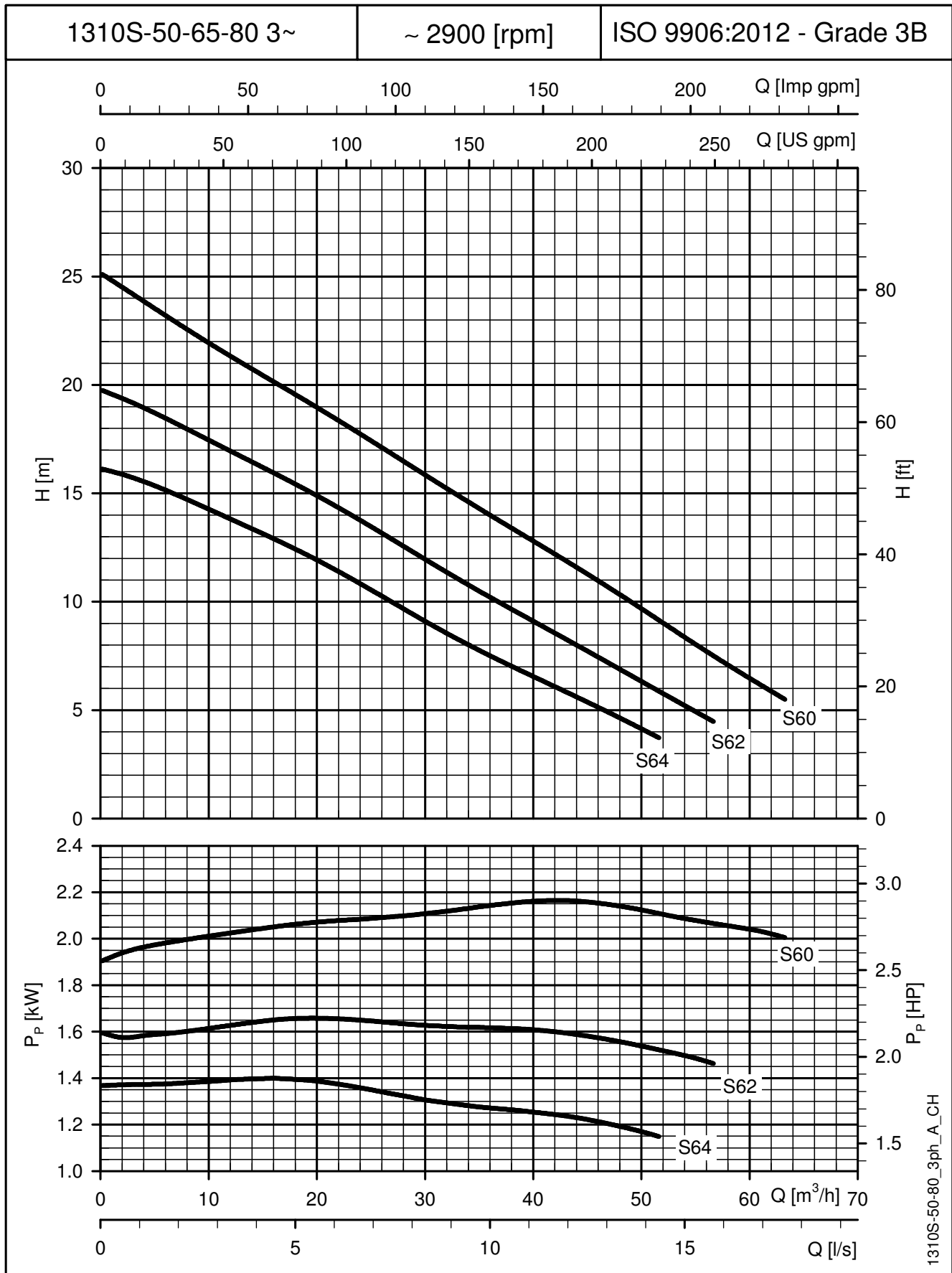

1310S-50-80\_3ph\_A\_CH

Die angegebenen Leistungen gelten für Fördermedien mit einer Dichte von  $\rho = 1,0 \text{ kg/dm}^3$  und einer kinematischen Viskosität  $\nu = 1 \text{ mm}^2/\text{sec}$ .

**1315S mit Kanallauftrad (DN65, 80) (DREHSTROM)  
FUNKTIONSKENNLINIEN BEI 50 Hz, 2-POLIG**

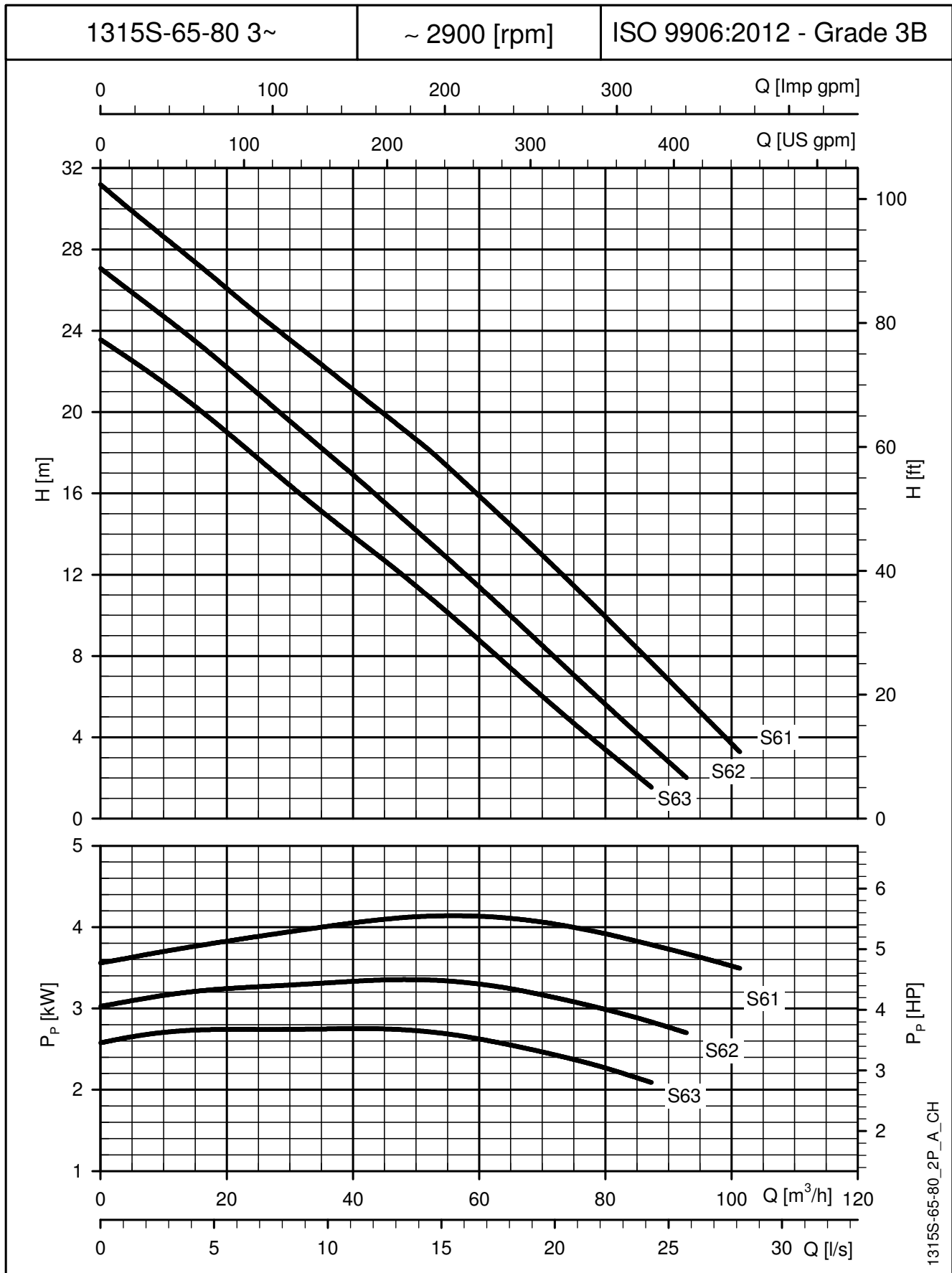

1315S-65-80\_2P\_A\_CH

Die angegebenen Leistungen gelten für Fördermedien mit einer Dichte von  $\rho = 1,0 \text{ kg/dm}^3$  und einer kinematischen Viskosität  $\nu = 1 \text{ mm}^2/\text{sec}$ .

**1315M mit Kanallauftrad (DN100) (DREHSTROM)**  
**FUNKTIONSKENNLINIEN BEI 50 Hz, 4-POLIG**

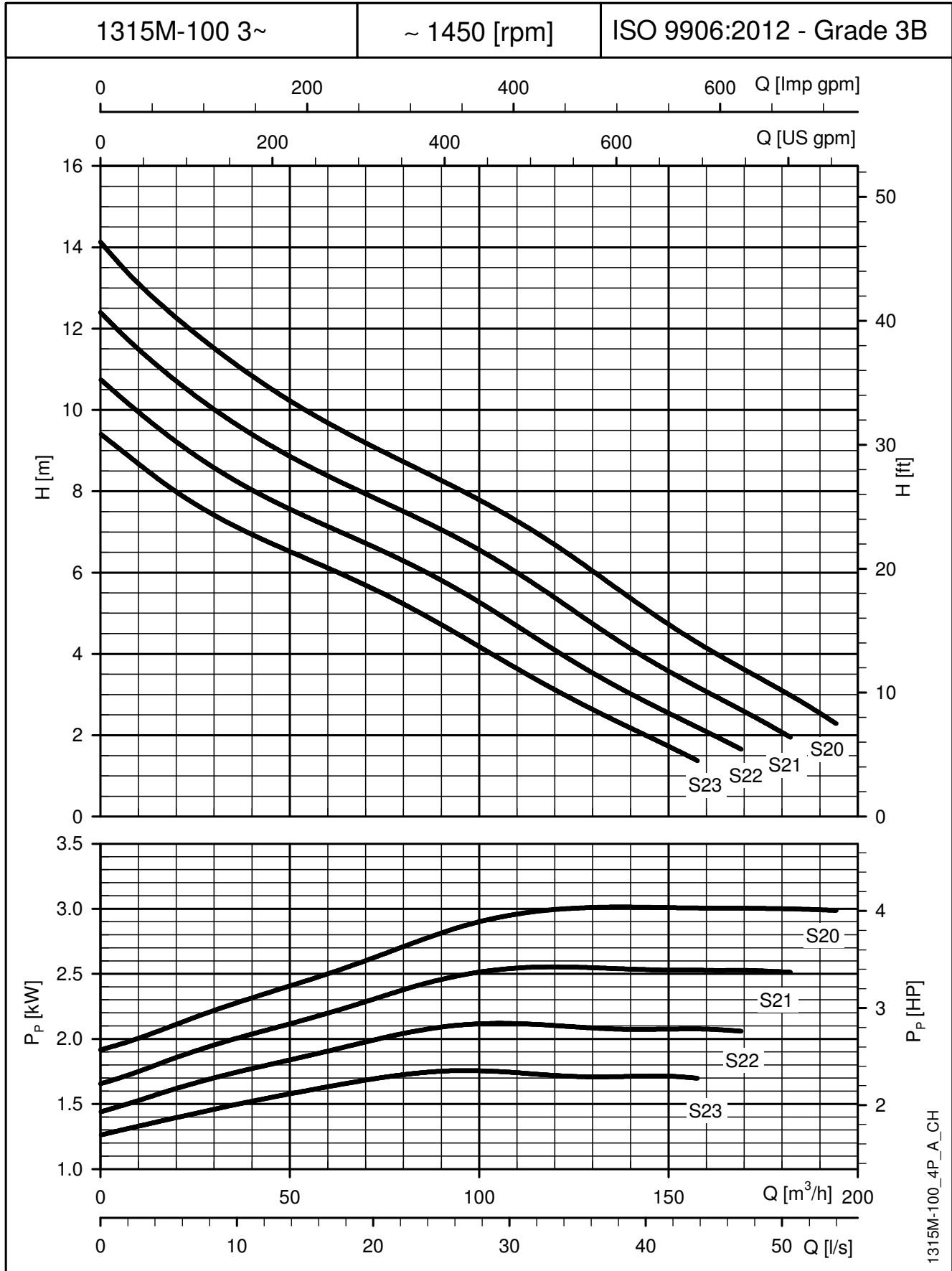

1315M-100\_4P\_A\_CH

Die angegebenen Leistungen gelten für Fördermedien mit einer Dichte von  $\rho = 1,0 \text{ kg/dm}^3$  und einer kinematischen Viskosität  $\nu = 1 \text{ mm}^2/\text{sec}$ .

**1320S mit Kanallaufwerk (DN80) (DREHSTROM)**  
**FUNKTIONSKENNLINIEN BEI 50 Hz, 2-POLIG**

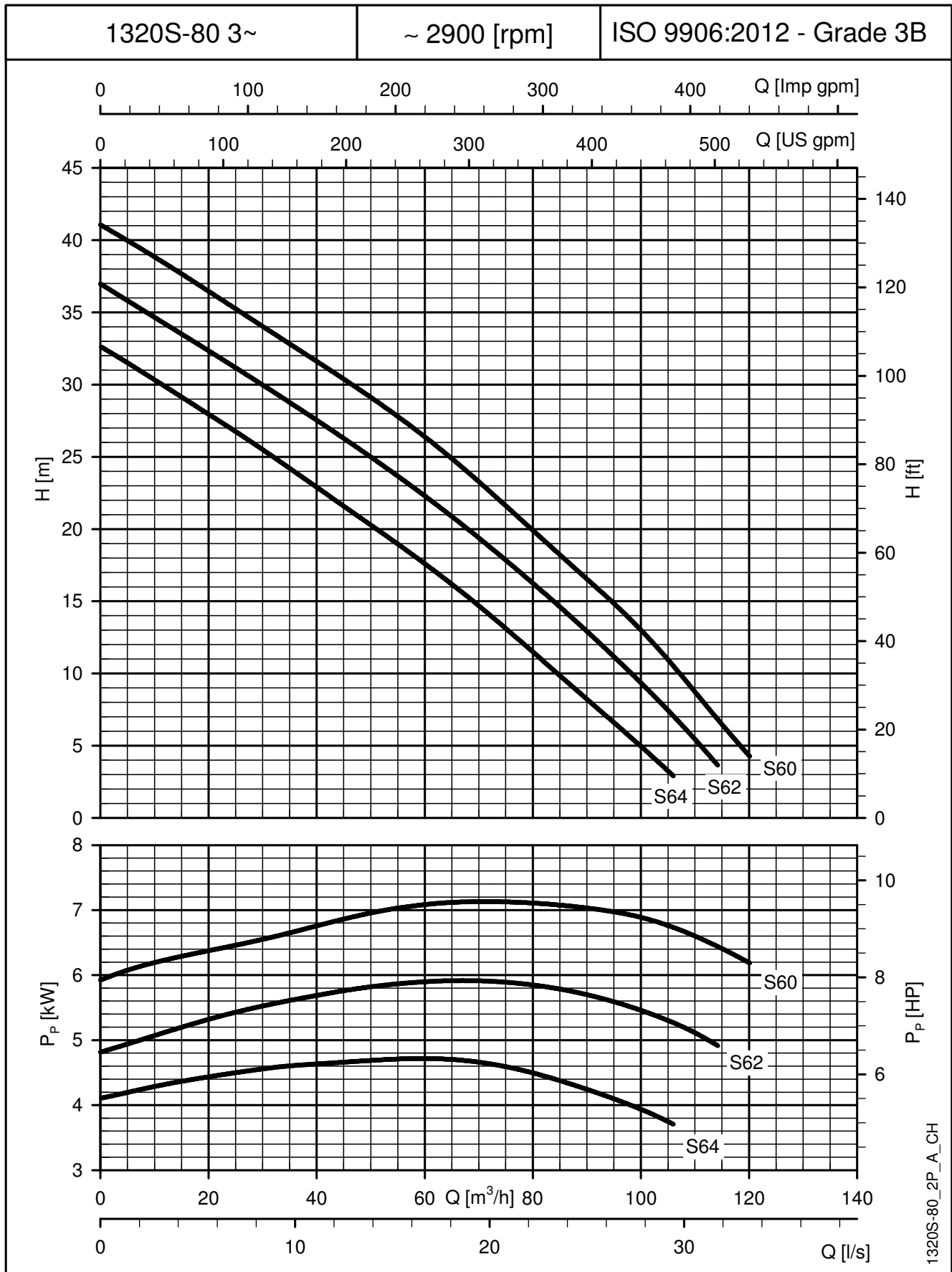

1320S-80\_2P\_A\_CH

Die angegebenen Leistungen gelten für Fördermedien mit einer Dichte von  $\rho = 1,0 \text{ kg/dm}^3$  und einer kinematischen Viskosität  $\nu = 1 \text{ mm}^2/\text{sec}$ .

**1320H mit Kanallauftrad (DN100) (DREHSTROM)  
FUNKTIONSKENNLINIEN BEI 50 Hz, 4-POLIG**

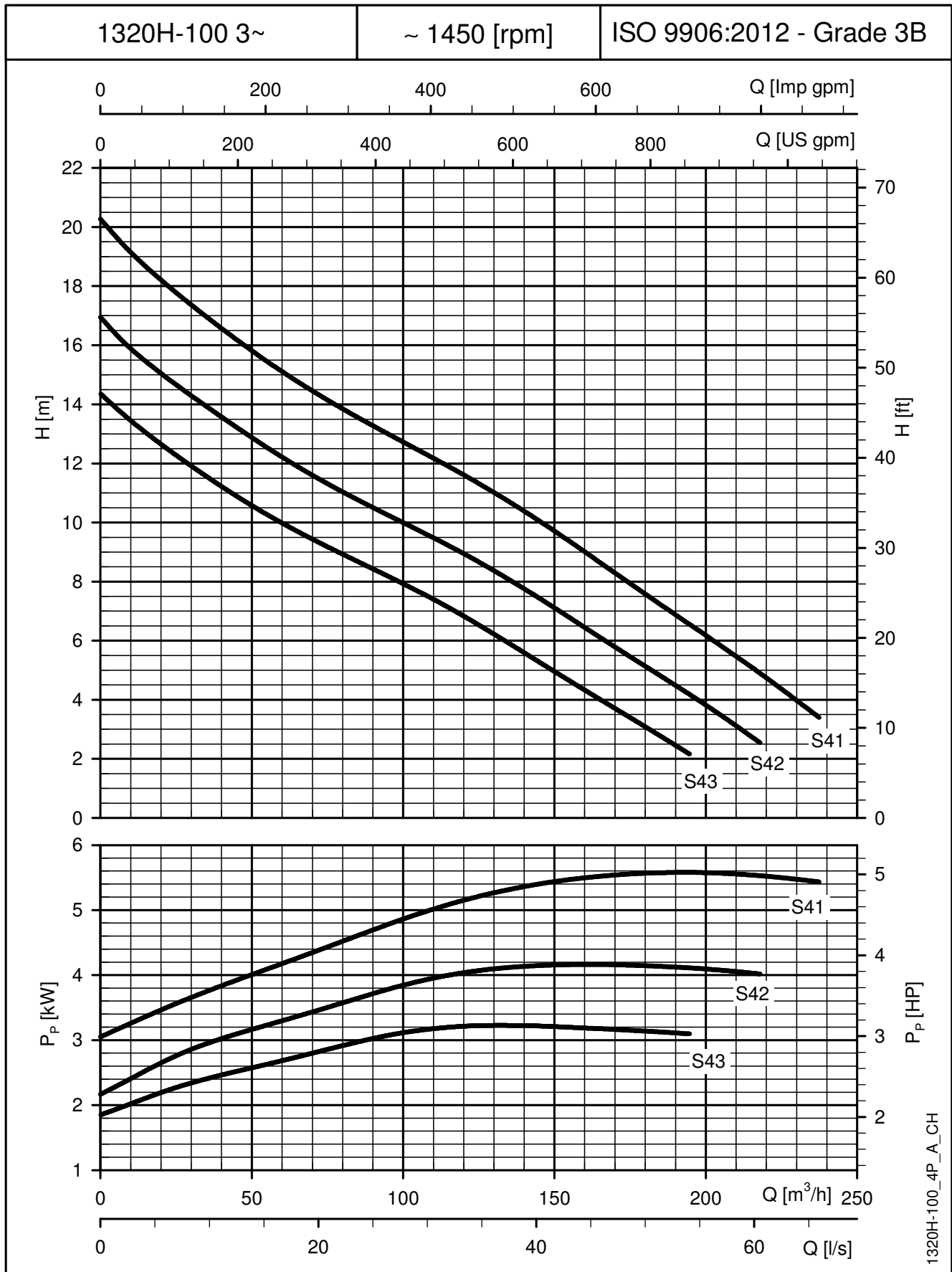

1320H-100\_4P\_A\_CH

Die angegebenen Leistungen gelten für Fördermedien mit einer Dichte von  $\rho = 1,0 \text{ kg/dm}^3$  und einer kinematischen Viskosität  $\nu = 1 \text{ mm}^2/\text{sec}$ .

**1320M mit Kanallauftrad (DN100) (DREHSTROM)**  
**FUNKTIONSKENNLINIEN BEI 50 Hz, 4-POLIG**

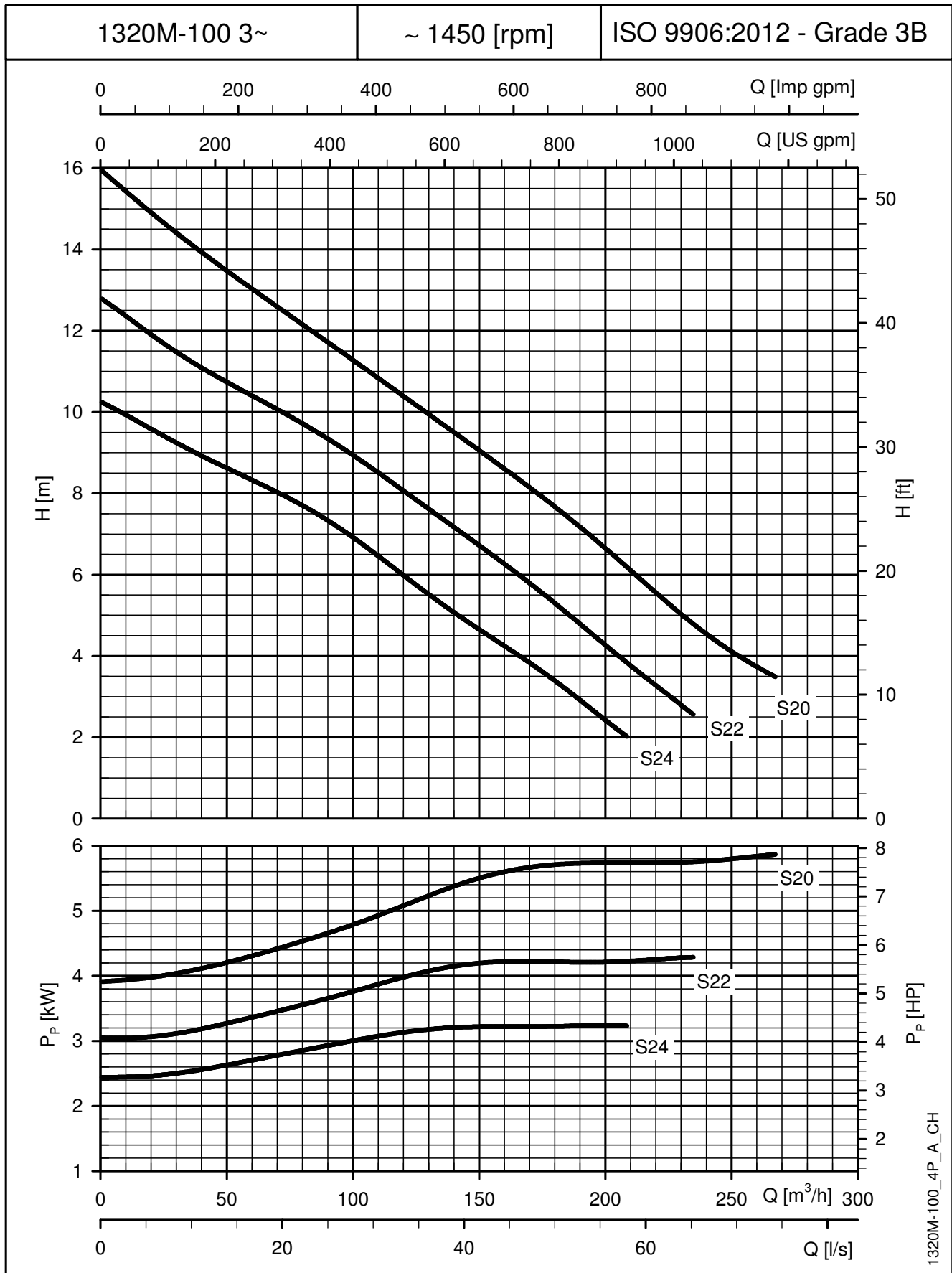

Die angegebenen Leistungen gelten für Fördermedien mit einer Dichte von  $\rho = 1,0 \text{ kg/dm}^3$  und einer kinematischen Viskosität  $\nu = 1 \text{ mm}^2/\text{sec}$ .

**1325S mit Kanallauftrad (DN80) (DREHSTROM)**  
**FUNKTIONSKENNLINIEN BEI 50 Hz, 2-POLIG**

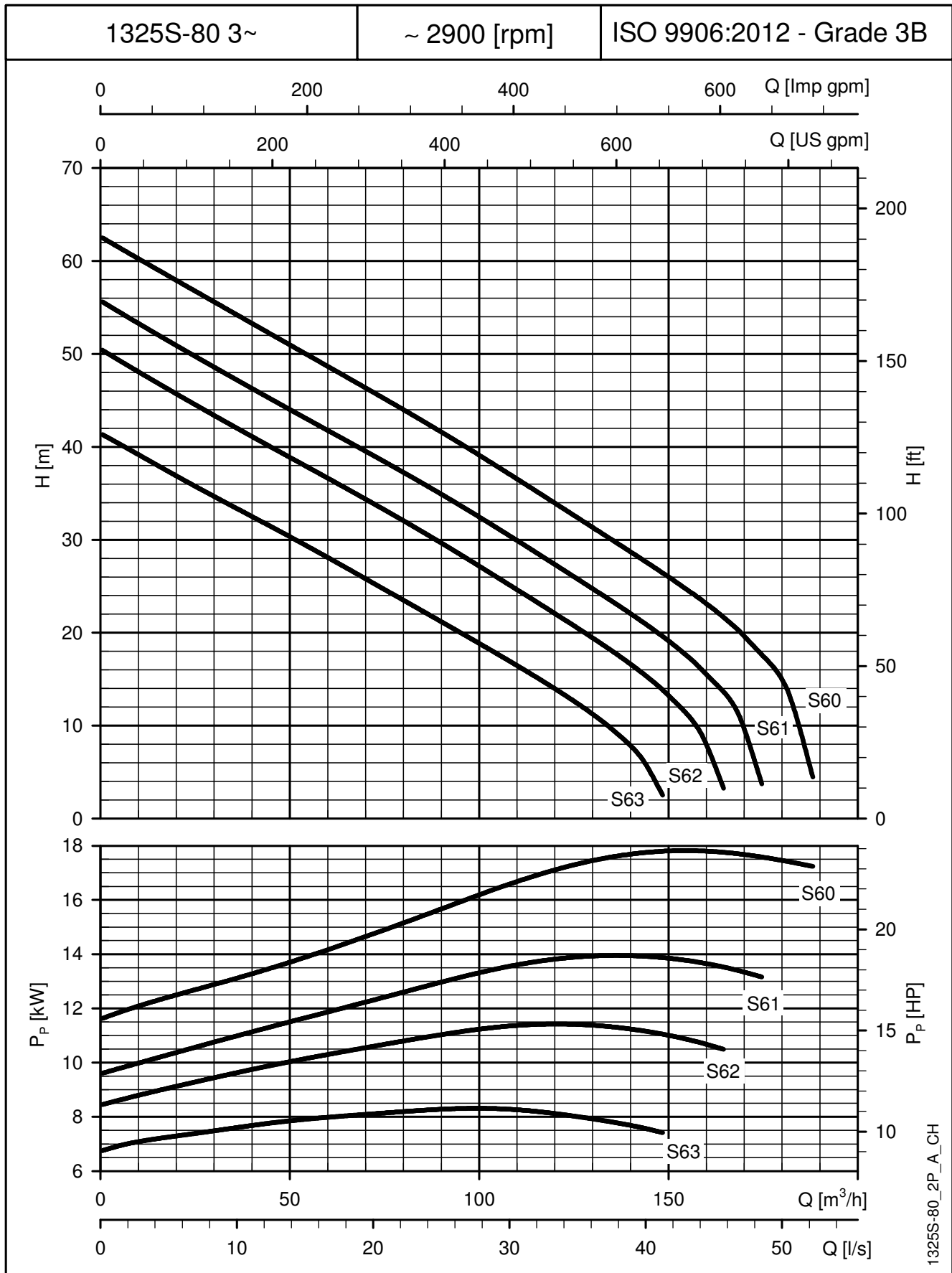

1325S-80\_2P\_A\_CH

Die angegebenen Leistungen gelten für Fördermedien mit einer Dichte von  $\rho = 1,0 \text{ kg/dm}^3$  und einer kinematischen Viskosität  $\nu = 1 \text{ mm}^2/\text{sec}$ .

**1325H mit Kanallauftrad (DN100) (DREHSTROM)  
FUNKTIONSKENNLINIEN BEI 50 Hz, 4-POLIG**

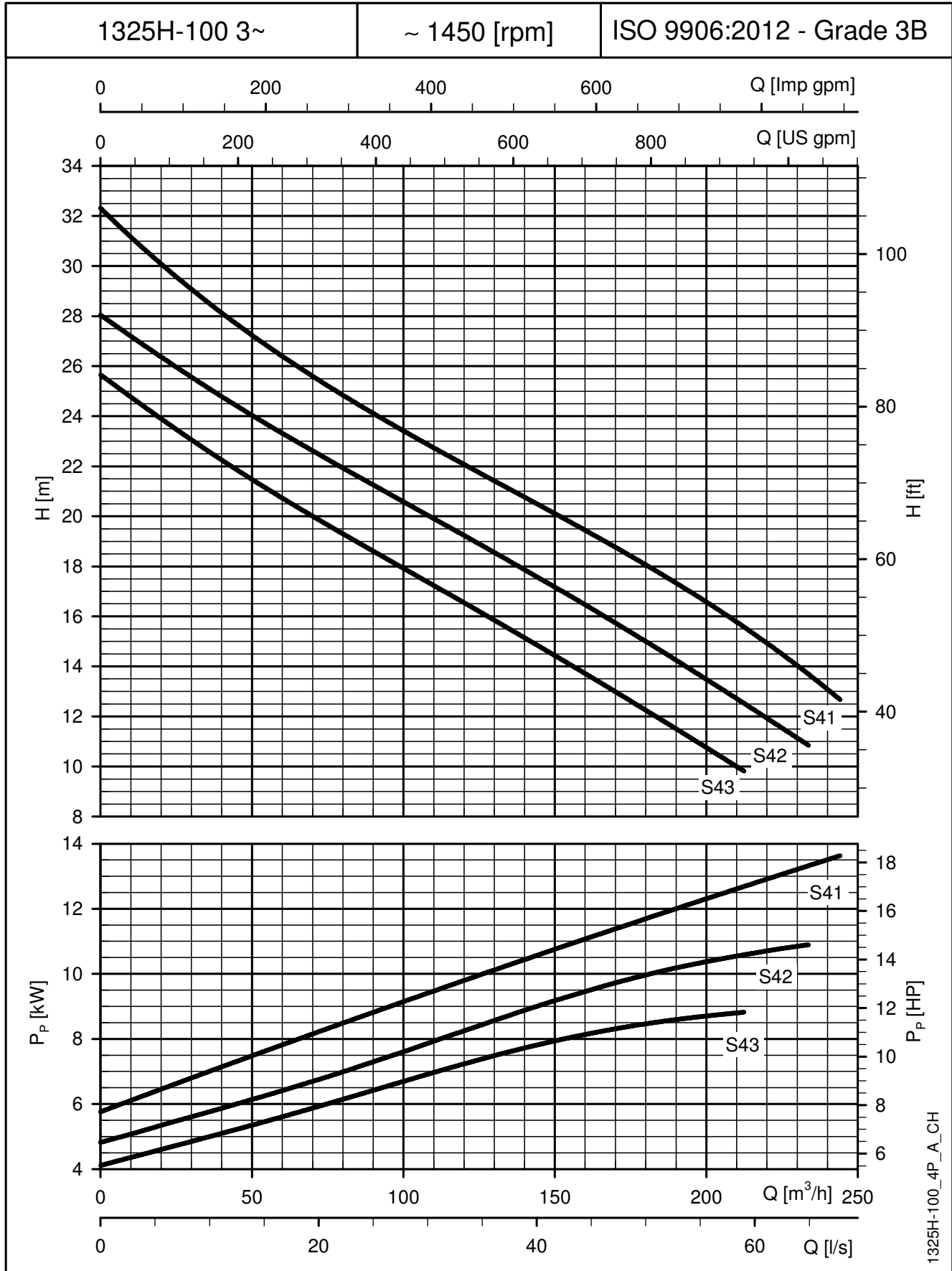

Die angegebenen Leistungen gelten für Fördermedien mit einer Dichte von  $\rho = 1,0 \text{ kg/dm}^3$  und einer kinematischen Viskosität  $\nu = 1 \text{ mm}^2/\text{sec}$ .

**1325M mit Kanallauftrad (DN150) (DREHSTROM)  
FUNKTIONSKENNLINIEN BEI 50 Hz, 4-POLIG**

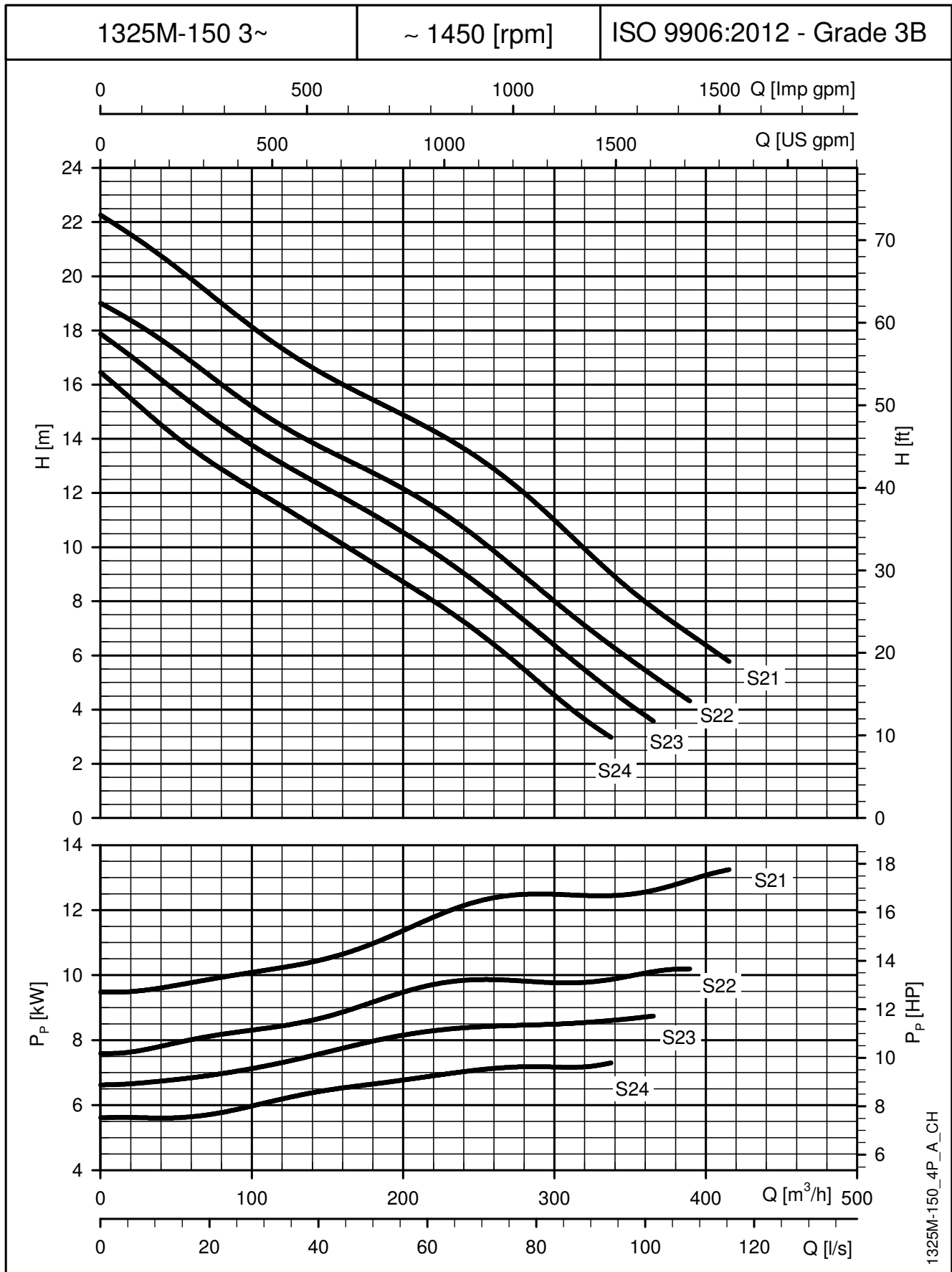

1325M-150\_4P\_A\_CH

Die angegebenen Leistungen gelten für Fördermedien mit einer Dichte von  $\rho = 1,0 \text{ kg/dm}^3$  und einer kinematischen Viskosität  $\nu = 1 \text{ mm}^2/\text{sec}$ .

# **BAUREIHE 1300 mit KANALLAUFRAD ABMESSUNGEN UND GEWICHT**

# 1305S mit Kanallaufwerk (DN50) ABMESSUNGEN UND GEWICHT

W-AUFSTELLUNG: GETAUCHT

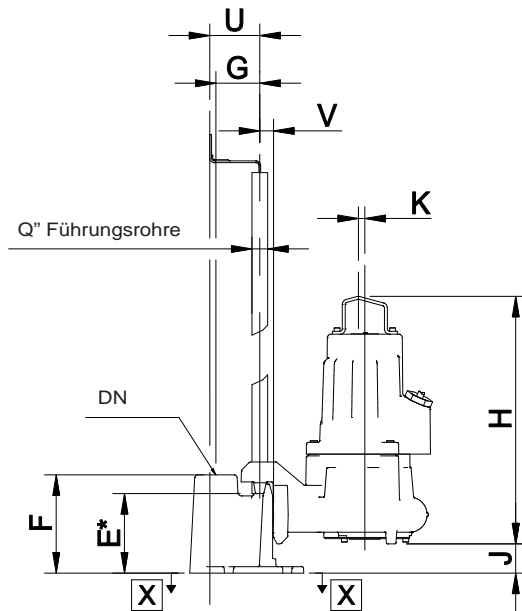

Laufwerk	Wirbel- laufwerk (V)	Kanal- laufwerk (S)
Druck	H	S
Pumpenaus- lass	DN50	DN50
Pumpenge- wicht (kg)	34	32
H	423	397
min J	50	56
K	11	11
M	104	97
N	114	120
P	116	116
R	156	156

Max. Gewicht ohne Kabel

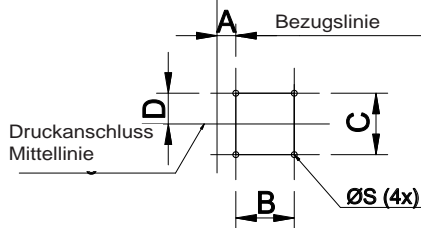
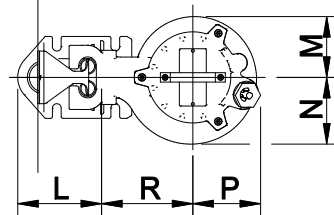

Druckan- schluss	DN50
Gewicht (kg)	7
A	33
B	100
C	105
D	53
E	136
F	168
G	75
L	143
Q	3/4
S	M12
U	86
V	24

ANSICHT **X** - **X** \* Abmessungen am Rohrende

PUMPENTYP	GEWICHT (KG)		
	PUMPE		Auslassabmes- sungen (DN50)
	/10	/20	
1305S-50W.251.S66...	35	38	7
1305S-50W.251.S64...	35	38	7
1305S-50W.253.S66...	35	38	7
1305S-50W.253.S62...	35	38	7
1305S-50W.253.S60...	35	38	7

Max. Gewicht ohne Kabel

1305S-50W-2p50-de\_a\_td

## 1305S mit Kanallaufwerk (DN50) ABMESSUNGEN UND GEWICHT

T-AUFSTELLUNG: FREISTEHEND

Laufwerk	Wirbel- laufwerk (V)	Kanal- laufwerk (S)
Druck	<b>H</b>	<b>S</b>
Auslass Pum- pengehäuse	<b>DN50</b>	<b>DN50</b>
Gewinde EN/ ANSI	<b>ISO G2" /2- 11 1/2 NPT</b>	<b>ISO G2" /2- 11 1/2 NPT</b>
Pumpenge- wicht (kg)	<b>33</b>	<b>32</b>
<b>C</b>	<b>180</b>	-
<b>H</b>	<b>465</b>	<b>418</b>
<b>J</b>	<b>53</b>	<b>35</b>
<b>K</b>	<b>11</b>	<b>11</b>
<b>M</b>	<b>103</b>	<b>97</b>
<b>N</b>	<b>114</b>	<b>119</b>
<b>P</b>	<b>116</b>	<b>116</b>
<b>R</b>	<b>183</b>	<b>182</b>
<b>U</b>	<b>M6</b>	-
<b>Y</b>	<b>3</b>	-
<b>W</b>	<b>148</b>	<b>121</b>

Max. Gewicht ohne Kabel

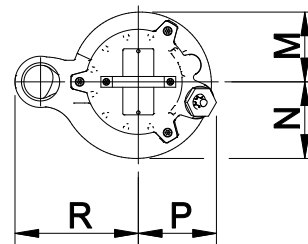
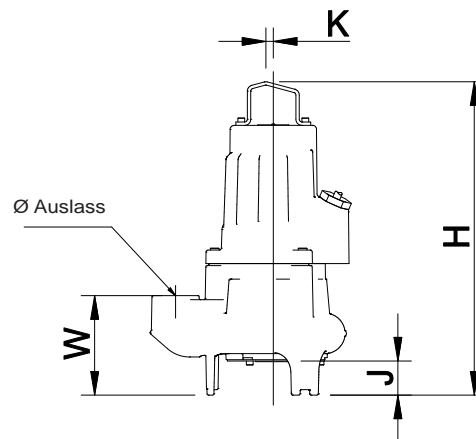
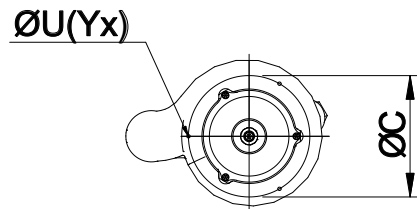

PUMPENTYP	GEWICHT (KG)	
	PUMPE	
	/10	/20
1305S-50T.251.S66...	35	38
1305S-50T.251.S64...	35	38
1305S-50T.253.S66...	35	38
1305S-50T.253.S62...	35	38
1305S-50T.253.S60...	35	38

Max. Gewicht ohne Kabel

1305S-50T-2p50-de\_a\_td

# 1310S mit Kanallaufwerk (DN50) ABMESSUNGEN UND GEWICHT

## W-AUFSTELLUNG: GETAUCHT

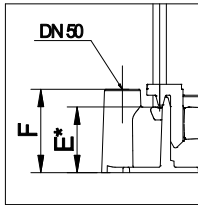

Laufwerk	Wirbelläufer (V)						Kanallaufwerk (S)				
	L		M		H		S				
Druck	DN65	DN80	DN65	DN80	DN65	DN80	DN50	DN65	DN65	DN80	DN80
Pumpenauslass	DN65	DN80	DN65	DN80	DN65	DN80	DN50	DN65	DN65	DN80	DN80
Phasenanzahl	1/3	1/3	1	3	1	3	1/3	1/3	1	3	3
Polanzahl	4	4	2	2	2	2	2	2	2	2	2
Pumpengewicht (kg)	41	41	40	40	40	40	35	35	38	38	38
H	465	465	535	501	535	501	455	422	491	457	491
min J	55	75	78	78	98	98	58	55	71	71	91
K	11	11	11	11	11	11	11	11	11	11	11
M	146	146	106	106	106	106	114	103	103	103	103
N	146	146	106	106	106	106	124	123	123	123	123
P	146	146	99	99	99	99	119	112	118	118	118
R	200	200	160	160	160	160	166	175	200	200	200

Max. Gewicht ohne Kabel

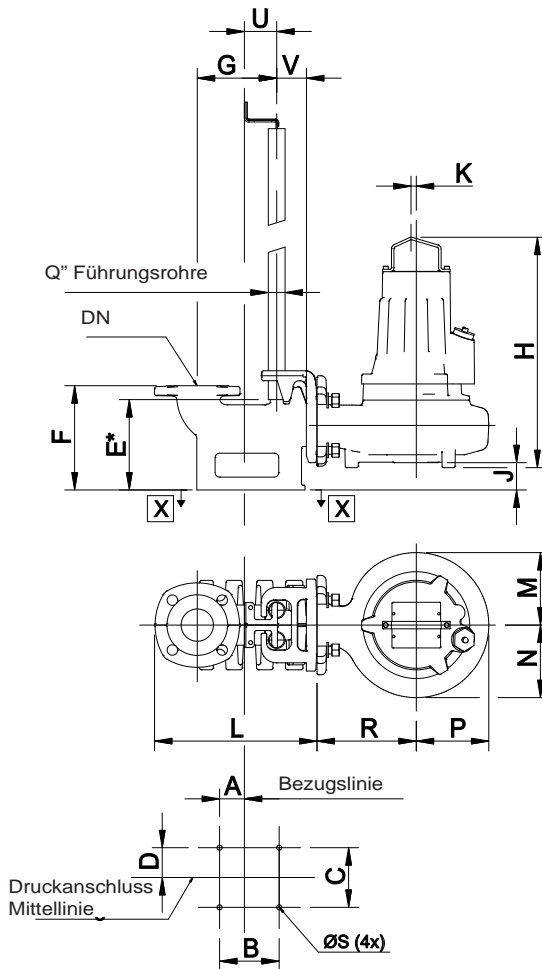

Druckanschluss	DN80	DN65	DN50
Gewicht (kg)	19	14	7
A	60	50	33
B	130	120	100
C	170	120	105
D	85	60	53
E	212	186	136
F	255	210	168
G	160	160	75
L	337	326	143
Q	1	1	3/4
S	M12	M12	M12
U	65	65	86
V	60	60	24

ANSICHT  -  \* Abmessungen am Rohrende

PUMPENTYP	GEWICHT (KG)		Auslassabmessungen (DN50)
	PUMPE /10	PUMPE /20	
1310S-50W.251.S64...	38	41	7
1310S-50W.251.S62...	38	41	7
1310S-50W.251.S60...	38	41	7
1310S-50W.253.S64...	38	41	7
1310S-50W.253.S62...	38	41	7
1310S-50W.253.S60...	38	41	7

Max. Gewicht ohne Kabel

1310S-50W-2p50-de\_a\_td

# 1310S mit Kanallaufwerk (DN50)

## ABMESSUNGEN UND GEWICHT

### T-AUFSTELLUNG: FREISTEHEND

Laufwerk	Wirbelaufwerk (V)						Kanallaufwerk (S)					
	L		M		H		S					
Druck												
Pumpenauslass	DN65	DN80	DN65	DN65	DN80	DN80	DN50	DN50	DN65	DN65	DN80	DN80
Phasenanzahl	1/3	1/3	1	3	1	3	1/3	1/3	1	3	1	3
Polanzahl	4	4	2	2	2	2	2	2	2	2	2	2
Pumpengewicht (kg)	41	41	40	40	40	40	35	35	38	38	38	38
H	465	465	535	501	535	501	503	433	491	457	491	457
J	65	65	50	50	50	50	61	32	49	49	49	49
K	11	11	11	11	11	11	11	11	11	11	11	11
M	146	146	106	106	106	106	115	103	103	103	103	103
N	146	146	106	106	106	106	125	123	123	123	123	123
P	146	146	99	99	99	99	120	112	118	118	118	118
R	200	200	160	160	160	160	152	152	200	200	200	200
W	85	85	100	100	100	100	-	-	100	100	100	100

Max. Gewicht ohne Kabel

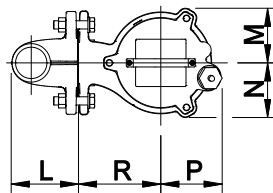
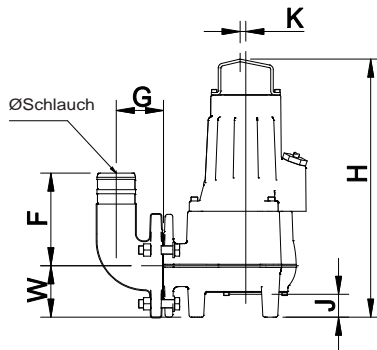
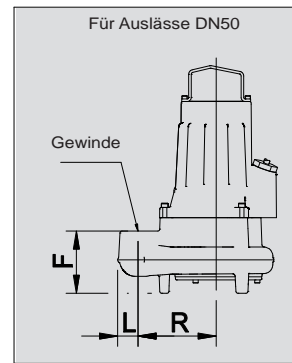
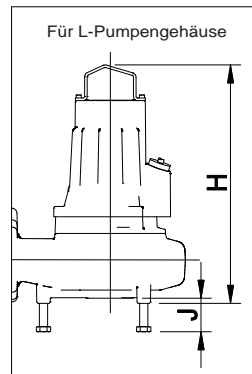

Auslass Pumpengehäuse	DN80	DN80	DN65	DN65	DN50	DN50
Druck	L/M/S	L/M/S	L/M/S	L/M/S	H	S
Auslasstyp	Schlauch	Innengewinde	Schlauch	Innengewinde	Innengewinde	Innengewinde
ØSchlauch/Gewinde	Ø75	ISO G3* / 3"-8 NPSM	Ø75	ISO G3*	ISO G2*	ISO G2* / 2-11 1/2 NPT
Gewicht (kg)	7	8	7	8	-	-
F	180	155	180	155	157	121
G	90	90	90	90	-	-
L	129	136	129	136	40	40

PUMPENTYP	GEWICHT (KG)	
	PUMPE	
	/10	/20
1310S-50T.251.S64...	38	41
1310S-50T.251.S62...	38	41
1310S-50T.251.S60...	38	41
1310S-50T.253.S64...	38	41
1310S-50T.253.S62...	38	41
1310S-50T.253.S60...	38	41

Max. Gewicht ohne Kabel

1310S-50T-2p50-de\_a\_td

# 1310S mit Kanallaufwerk (DN65, 80)

## ABMESSUNGEN UND GEWICHT

**PUMPENTYP X: BASISVERSION**

Laufwerk	Wirbelaufwerk (V)						Kanallaufwerk (S)			
	L		M				S			
Druck										
Pumpenauslass	DN65	DN80	DN65	DN65	DN80	DN80	DN65	DN65	DN80	DN80
Phasenanzahl	1/3	1/3	1	3	1	3	1	3	1	3
Polanzahl	4	4	2	2	2	2	2	2	2	2
Pumpengewicht (kg)	41	41	40	40	40	40	38	38	38	38
Bohrung	EN ANSI	EN ANSI	EN ANSI	EN ANSI	EN ANSI	EN ANSI	EN ANSI	EN ANSI	EN ANSI	EN ANSI
A	59	59	67	67	67	67	65	65	65	65
B	142	160/152.4	142	142	160/152.4	160/152.4	142	142	160/152.4	160/152.4
C	260	260	-	-	-	-	-	-	-	-
H	465	465	535	501	535	501	491	457	491	457
K	11	11	11	11	11	11	11	11	11	11
M	146	146	106	106	106	106	103	103	103	103
N	146	146	106	106	106	106	123	123	123	123
P	146	146	99	99	99	99	118	118	118	118
Q	45	45	45	45	22.5/45	22.5/45	45	45	22.5/45	22.5/45
R	200	200	160	160	160	160	200	200	200	200
S	18	18	21	21	18/21	18/21	21	21	18	18
U	M6	M6	-	-	-	-	-	-	-	-
W	85	85	100	100	100	100	100	100	100	100
Y	3	3	-	-	-	-	-	-	-	-
Z	4	4	4	4	8/4	8/4	4	4	8/4	8/4

Max. Gewicht ohne Kabel

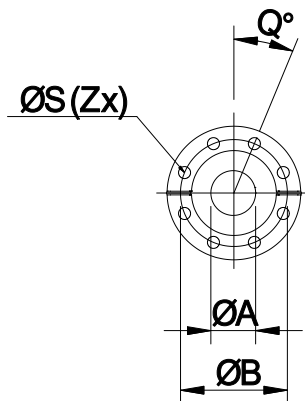

ANSICHT X-X

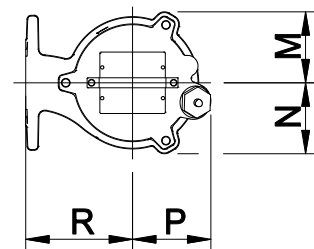
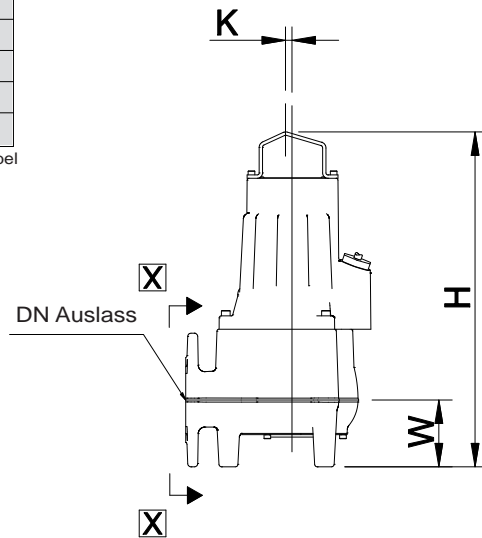
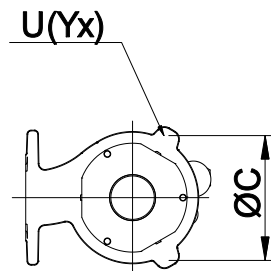

## 1310S mit Kanallauftrad (DN65, 80) ABMESSUNGEN UND GEWICHT

**PUMPENTYP X: BASISVERSION**

PUMPENTYP	GEWICHT (KG)	
	PUMPE	
	/10	/20
1310S-65X.251.S64...	41	44
1310S-65X.251.S62...	41	44
1310S-65X.251.S60...	41	44
1310S-65X.253.S64...	41	44
1310S-65X.253.S62...	41	44
1310S-65X.253.S60...	41	44

Max. Gewicht ohne Kabel

1310S-65X-2p50-de\_a\_td

PUMPENTYP	GEWICHT (KG)	
	PUMPE	
	/10	/20
1310S-80X.251.S64...	41	44
1310S-80X.251.S62...	41	44
1310S-80X.251.S60...	41	44
1310S-80X.253.S64...	41	44
1310S-80X.253.S62...	41	44
1310S-80X.253.S60...	41	44

Max. Gewicht ohne Kabel

1310S-80X-2p50-de\_a\_td

# 1310S mit Kanallaufwerk (DN65, 80) ABMESSUNGEN UND GEWICHT

**W-AUFSTELLUNG: GETAUCHT**

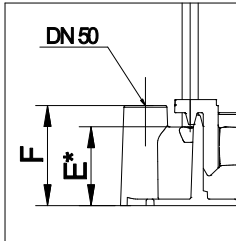

Laufwerk	Wirbelaufwerk (V)						Kanallaufwerk (S)					
	L		M				H	S				
Druck	DN65	DN80	DN65	DN65	DN80	DN80	DN50	DN50	DN65	DN65	DN80	DN80
Pumpenauslass	DN65	DN80	DN65	DN65	DN80	DN80	DN50	DN50	DN65	DN65	DN80	DN80
Phasenanzahl	1/3	1/3	1	3	1	3	1/3	1/3	1	3	1	3
Polanzahl	4	4	2	2	2	2	2	2	2	2	2	2
Pumpengewicht (kg)	41	41	40	40	40	40	35	35	38	38	38	38
<b>H</b>	465	465	535	501	535	501	455	422	491	457	491	457
<b>min J</b>	55	75	78	78	98	98	58	55	71	71	91	91
<b>K</b>	11	11	11	11	11	11	11	11	11	11	11	11
<b>M</b>	146	146	106	106	106	106	114	103	103	103	103	103
<b>N</b>	146	146	106	106	106	106	124	123	123	123	123	123
<b>P</b>	146	146	99	99	99	99	119	112	118	118	118	118
<b>R</b>	200	200	160	160	160	160	166	175	200	200	200	200

Max. Gewicht ohne Kabel

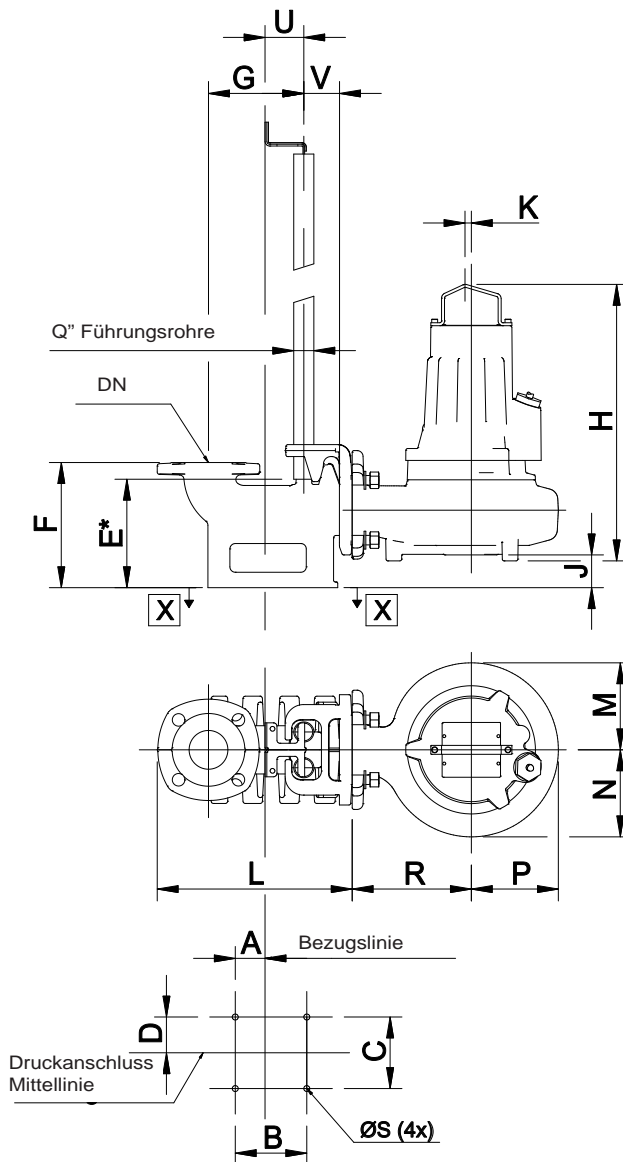

Druckanschluss	DN80	DN65	DN50
Gewicht (kg)	19	14	7
<b>A</b>	60	50	33
<b>B</b>	130	120	100
<b>C</b>	170	120	105
<b>D</b>	85	60	53
<b>E</b>	212	186	136
<b>F</b>	255	210	168
<b>G</b>	160	160	75
<b>L</b>	337	326	143
<b>Q</b>	1	1	3/4
<b>S</b>	M12	M12	M12
<b>U</b>	65	65	86
<b>V</b>	60	60	24

ANSICHT **X** - **X** \* Abmessungen am Rohrende

## 1310S mit Kanallauftrad (DN65, 80) ABMESSUNGEN UND GEWICHT

W-AUFSTELLUNG: GETAUCHT

PUMPENTYP	GEWICHT (KG)		
	PUMPE		Auslassabmes- sungen (DN65)
	/10	/20	
1310S-65X.251.S64...	41	44	14
1310S-65X.251.S62...	41	44	14
1310S-65X.251.S60...	41	44	14
1310S-65X.253.S64...	41	44	14
1310S-65X.253.S62...	41	44	14
1310S-65X.253.S60...	41	44	14

Max. Gewicht ohne Kabel

1310S-65W-2p50-de\_a\_td

PUMPENTYP	GEWICHT (KG)		
	PUMPE		Auslassabmes- sungen (DN80)
	/10	/20	
1310S-80X.251.S64...	41	44	19
1310S-80X.251.S62...	41	44	19
1310S-80X.251.S60...	41	44	19
1310S-80X.253.S64...	41	44	19
1310S-80X.253.S62...	41	44	19
1310S-80X.253.S60...	41	44	19

Max. Gewicht ohne Kabel

1310S-80W-2p50-de\_a\_td

## 1310S mit Kanallaufwerk (DN65, 80) ABMESSUNGEN UND GEWICHT

### T-AUFSTELLUNG: FREISTEHEND

Laufwerk	Wirbelaufwerk (V)						Kanallaufwerk (S)						
	L		M				H	S					
Druck													
Pumpenauslass	DN65	DN80	DN65	DN65	DN80	DN80	DN50	DN50	DN65	DN65	DN80	DN80	
Phasenzahl	1/3	1/3	1	3	1	3	1/3	1/3	1	3	1	3	
Polanzahl	4	4	2	2	2	2	2	2	2	2	2	2	
Pumpengewicht (kg)	41	41	40	40	40	40	35	35	38	38	38	38	
H	465	465	535	501	535	501	503	433	491	457	491	457	
J	65	65	50	50	50	50	61	32	49	49	49	49	
K	11	11	11	11	11	11	11	11	11	11	11	11	
M	146	146	106	106	106	106	115	103	103	103	103	103	
N	146	146	106	106	106	106	125	123	123	123	123	123	
P	146	146	99	99	99	99	120	112	118	118	118	118	
R	200	200	160	160	160	160	152	152	200	200	200	200	
W	85	85	100	100	100	100	-	-	100	100	100	100	

Max. Gewicht ohne Kabel

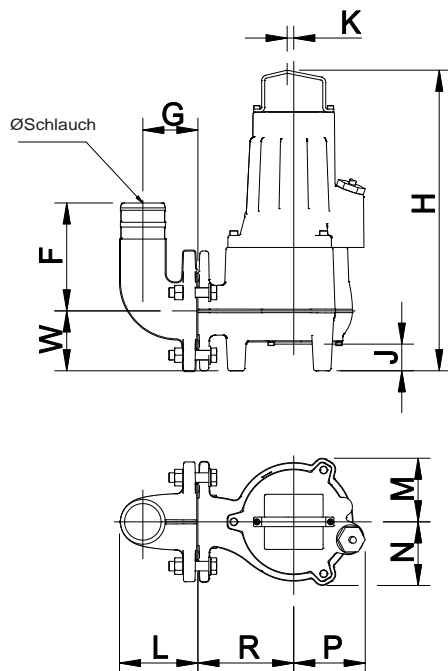
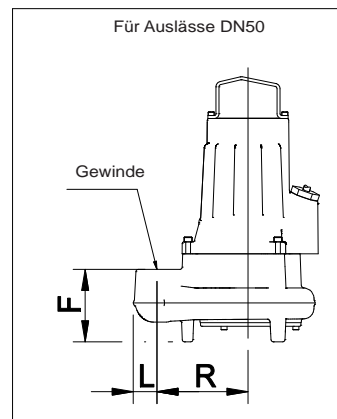
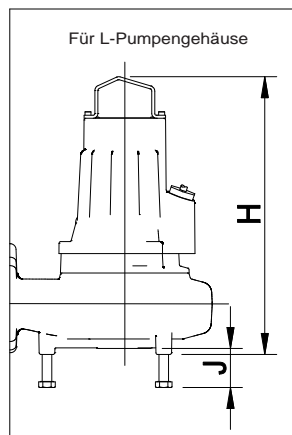

Auslass Pumpengehäuse	DN80	DN80	DN65	DN65	DN50	DN50
Druck	L/MS	L/MS	L/MS	L/MS	H	S
Auslastyp	Schlauch	Innenge- winde	Schlauch	Innenge- winde	Innenge- winde	Innenge- winde
ØSchlauch/ Gewinde	Ø75	ISO G3" 3/8 NPSM	Ø75	ISO G3"	ISO G2"	ISO G2" / 2- 11 1/2 NPT
Gewicht (kg)	7	8	7	8	-	-
F	180	155	180	155	157	121
G	90	90	90	90	-	-
L	129	136	129	136	40	40

## 1310S mit Kanallaufwerk (DN65, 80) ABMESSUNGEN UND GEWICHT

T-AUFSTELLUNG: FREISTEHEND

PUMPENTYP	GEWICHT (KG)			
	PUMPE		MONTAGE- SATZ T (DN65)	MONTAGE- SATZ H (DN65)
	/10	/20		
1310S-65X.251.S64...	41	44	8	7
1310S-65X.251.S62...	41	44	8	7
1310S-65X.251.S60...	41	44	8	7
1310S-65X.253.S64...	41	44	8	7
1310S-65X.253.S62...	41	44	8	7
1310S-65X.253.S60...	41	44	8	7

Max. Gewicht ohne Kabel

1310S-65T-H-2p50-de\_a\_td

PUMPENTYP	GEWICHT (KG)			
	PUMPE		MONTAGE- SATZ T (DN80)	MONTAGE- SATZ H (DN80)
	/10	/20		
1310S-80X.251.S64...	41	44	8	7
1310S-80X.251.S62...	41	44	8	7
1310S-80X.251.S60...	41	44	8	7
1310S-80X.253.S64...	41	44	8	7
1310S-80X.253.S62...	41	44	8	7
1310S-80X.253.S60...	41	44	8	7

Max. Gewicht ohne Kabel

1310S-80T-H-2p50-de\_a\_td

# 1315S, M mit Kanallaufwerk (DN65, 80, 100) ABMESSUNGEN UND GEWICHT

**PUMPENTYP X: BASISVERSION**

Laufwerk	Wirbelaufwerk (V)			Kanallaufwerk (S)		
	M	H		M	S	
Druck						
Pumpenauslass	DN100	DN65	DN80	DN100	DN65	DN80
Pumpengewicht (kg)	89	81	80	84	81	80
Bohrung	EN/ANSI	EN/ANSI	EN/ANSI	EN/ANSI	EN/ANSI	EN/ANSI
A	102	67	67	100	67	67
B	180/190.5	142/-	160/152.4	180/190.5	142/-	160/152.4
C	180	180	180	180	180	180
H	573	523	523	524	508	508
K	65	65	65	65	65	65
M	148	144	144	161	148	148
N	147	145	145	194	148	148
P	147	142	142	179	147	147
Q	22.5	45/-	22.5/45	22.5	45/-	22.5/45
R	225	200	200	285	230	230
S	18/19	21/-	18	18/19	21/-	18
U	M12	M12	M12	M12	M12	M12
W	120	100	100	120	100	100
Y	4	4	4	4	4	4
Z	8	4/-	8/4	8	4/-	8/4

Max. Gewicht ohne Kabel

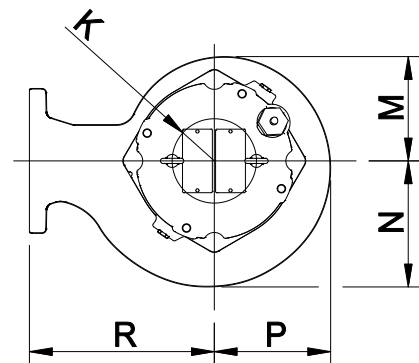
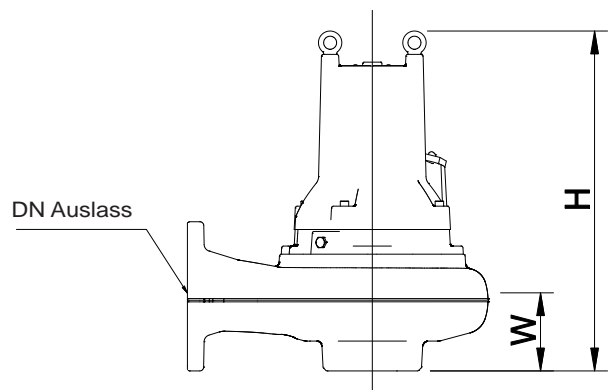
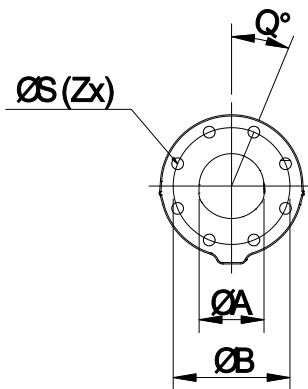
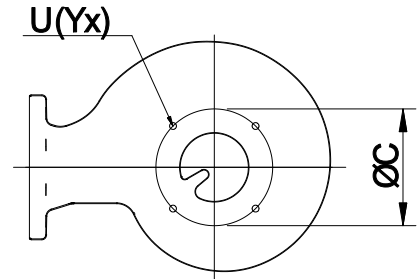

## 1315S, M mit Kanallauftrad (DN65, 80, 100) ABMESSUNGEN UND GEWICHT

### PUMPENTYP X: BASISVERSION

PUMPENTYP	GEWICHT (KG)	
	PUMPE	
	/10	/20
1315S-65X.253.S63...	87	93
1315S-65X.253.S62...	87	93
1315S-65X.253.S61...	87	93

Max. Gewicht ohne Kabel

1315S-65X-2p50-de\_a\_td

PUMPENTYP	GEWICHT (KG)	
	PUMPE	
	/10	/20
1315S-80X.253.S63...	86	92
1315S-80X.253.S62...	86	92
1315S-80X.253.S61...	86	92

Max. Gewicht ohne Kabel

1315S-80X-2p50-de\_a\_td

PUMPENTYP	GEWICHT (KG)	
	PUMPE	
	/10	/20
1315M-100X.453.S23...	87	90
1315M-100X.453.S22...	87	90
1315M-100X.453.S21...	87	90
1315M-100X.453.S20...	87	90

Max. Gewicht ohne Kabel

1315M-100X-2p50-de\_a\_td

# 1315S, M mit Kanallaufwerk (DN65, 80, 100) ABMESSUNGEN UND GEWICHT

W-AUFSTELLUNG: GETAUCHT

Laufwerk	Wirbelaufwerk (V)			Kanallaufwerk (S)		
	M	H		M	S	
Druck	DN100	DN65	DN80	DN100	DN65	DN80
Pumpenauslass	DN100	DN65	DN80	DN100	DN65	DN80
Pumpengewicht (kg)	89	81	80	84	81	80
H	573	523	523	524	508	508
min J	60	50	50	60	50	50
K	65	65	65	65	65	65
M	148	144	144	161	148	148
N	147	145	145	194	148	148
P	147	142	142	179	147	147
R	225	200	200	285	230	230

Max. Gewicht ohne Kabel

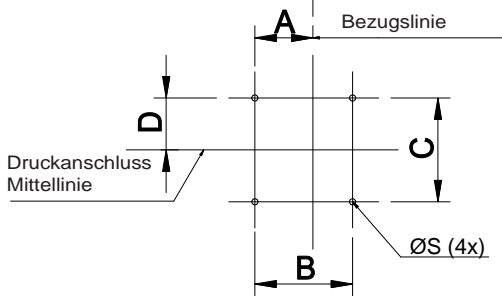
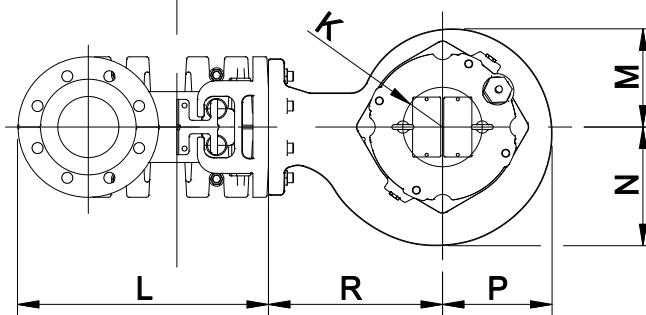
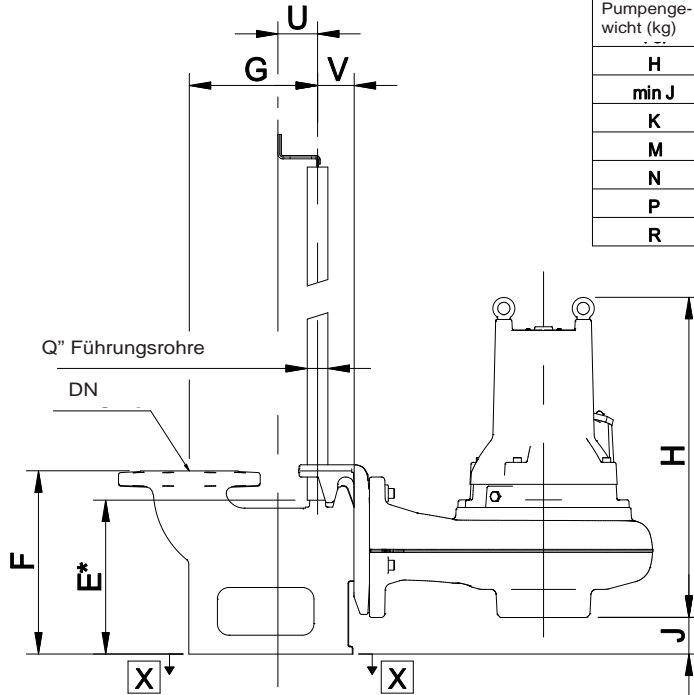

ANSICHT X - X \* Abmessungen am Rohrende

Druckanschluss	DN100	DN80	DN65
Gewicht (kg)	32	24	18
A	95	60	50
B	160	130	120
C	170	170	120
D	85	85	60
E	252	212	186
F	300	255	210
G	210	160	160
L	411	337	326
Q	1	1	1
S	M16	M12	M12
U	65	65	65
V	60	60	60

## 1315S, M mit Kanallauftrad (DN65, 80, 100) ABMESSUNGEN UND GEWICHT

W-AUFSTELLUNG: GETAUCHT

PUMPENTYP	GEWICHT (KG)		
	PUMPE		Auslassabmes- sungen (DN65)
	/10	/20	
1315S-65X.253.S63...	87	93	18
1315S-65X.253.S62...	87	93	18
1315S-65X.253.S61...	87	93	18

Max. Gewicht ohne Kabel

1315S-65W-2p50-de\_a\_td

PUMPENTYP	GEWICHT (KG)		
	PUMPE		Auslassabmes- sungen (DN65)
	/10	/20	
1315S-65X.253.S63...	87	93	18
1315S-65X.253.S62...	87	93	18
1315S-65X.253.S61...	87	93	18

Max. Gewicht ohne Kabel

1315S-65W-2p50-de\_a\_td

PUMPENTYP	GEWICHT (KG)		
	PUMPE		Auslassabmes- sungen (DN100)
	/10	/20	
1315M-100X.453.S23...	87	90	32
1315M-100X.453.S22...	87	90	32
1315M-100X.453.S21...	87	90	32
1315M-100X.453.S20...	87	90	32

Max. Gewicht ohne Kabel

1315M-100W-2p50-de\_a\_td

## 1315S, M mit Kanallaufwerk (DN65, 80, 100) ABMESSUNGEN UND GEWICHT

### T-AUFSTELLUNG: FREISTEHEND

Laufwerk	Wirbelaufwerk (V)			Kanallaufwerk (S)		
	M	H		M	S	
Auslass Pumpengehäuse	DN100	DN65	DN80	DN100	DN65	DN80
Pumpengewicht (kg)	89	81	80	84	81	80
H	573	523	523	524	508	508
J	100	100	100	100	100	100
K	65	65	65	65	65	65
M	148	144	144	161	148	148
N	147	145	145	194	148	148
P	147	142	142	179	147	147
R	225	200	200	285	230	230
W	120	100	100	120	100	100

Max. Gewicht ohne Kabel

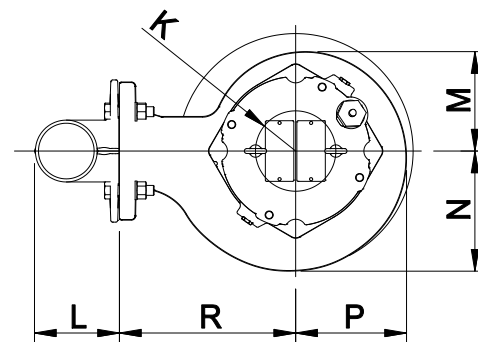
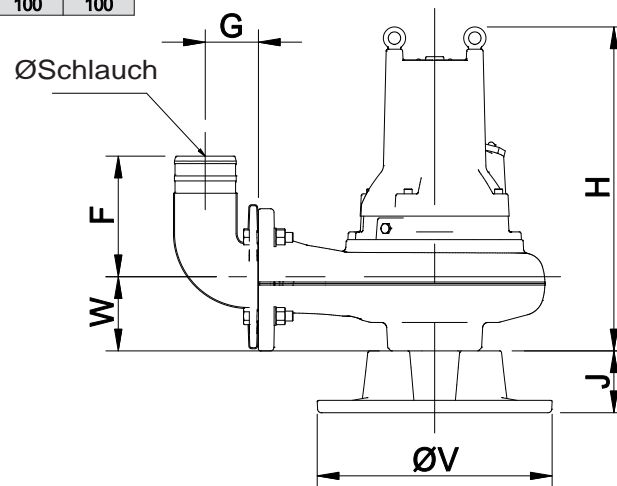

Auslass Pumpengehäuse	DN100	DN100	DN80	DN80	DN65	DN65
Auslasstyp	Schlauch	Innengewinde	Schlauch	Innengewinde	Schlauch	Innengewinde
ØSchlauch/ Gewinde	Ø100	ISO G4" / 4"-8 NPSM	Ø75	ISO G3" / 3"-8 NPSM	Ø75	ISO G3"
Gewicht (kg)	6	7	7	8	7	8
F	195	195	180	155	180	155
L	137	146	129	136	129	136
G	85	85	90	90	90	90
V	380	380	380	380	380	380

## 1315S, M mit Kanallauftrad (DN65, 80, 100) ABMESSUNGEN UND GEWICHT

T-AUFSTELLUNG: FREISTEHEND

PUMPENTYP	GEWICHT (KG)			
	PUMPE		MONTAGE- SATZ T (DN65)	MONTAGE- SATZ H (DN65)
	/10	/20		
1315S-65X.253.S63...	87	93	8	7
1315S-65X.253.S62...	87	93	8	7
1315S-65X.253.S61...	87	93	8	7

Max. Gewicht ohne Kabel

1315S-65T-H-2p50-de\_a\_td

PUMPENTYP	GEWICHT (KG)			
	PUMPE		MONTAGE- SATZ T (DN80)	MONTAGE- SATZ H (DN80)
	/10	/20		
1315S-80X.253.S63...	86	92	8	7
1315S-80X.253.S62...	86	92	8	7
1315S-80X.253.S61...	86	92	8	7

Max. Gewicht ohne Kabel

1315S-80T-H-2p50-de\_a\_td

PUMPENTYP	GEWICHT (KG)			
	PUMPE		MONTAGE- SATZ T (DN100)	MONTAGE- SATZ H (DN100)
	/10	/20		
1315M-100X.453.S23...	87	90	7	6
1315M-100X.453.S22...	87	90	7	6
1315M-100X.453.S21...	87	90	7	6
1315M-100X.453.S20...	87	90	7	6

Max. Gewicht ohne Kabel

1315M-100T-H-2p50-de\_a\_td

# 1320S, H, M mit Kanallaufwerk (DN80, 100) ABMESSUNGEN UND GEWICHT

**PUMPENTYP X: BASISVERSION**

Laufwerk	Wirbelaufwerk (V)		Kanallaufwerk (S)		
	M	H	M	H	S
Pumpenauslass	DN100	DN80	DN100	DN100	DN80
Pumpengewicht (kg)	134	125	134	134	115
Bohrung	EN/ANSI	EN/ANSI	EN/ANSI	EN/ANSI	EN/ANSI
	A	102	67	100	100
B	180/190.5	160/152.4	180/190.5	180/190.5	160/152.4
C	180	180	240	180	180
H	674	610	618	592	570
K	52	52	52	52	52
M	166	152	180	194	148
N	167	152	214	232	172
P	167	150	199	213	155
Q	22.5	22.5/45	22.5	22.5	22.5/45
R	245	210	310	310	260
S	18/19	18	18/19	18/19	18
U	M12	M12	M16	M12	M12
W	123	100	124	123	100
Y	4	4	4	4	4
Z	8	8/4	8	8	8/4

Max. Gewicht ohne Kabel

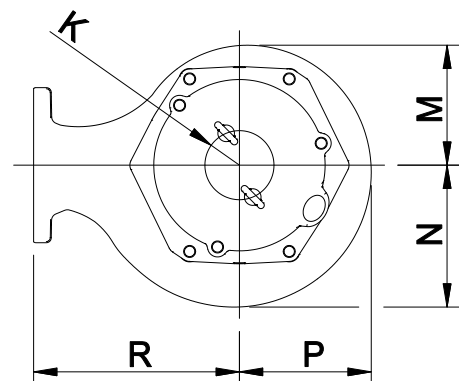
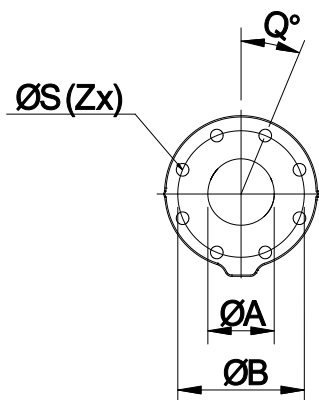
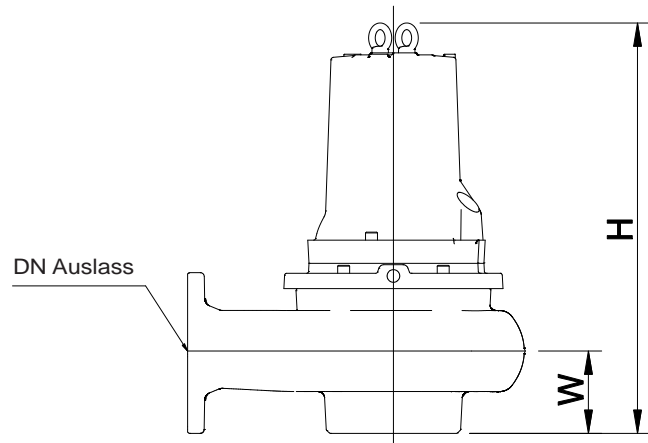
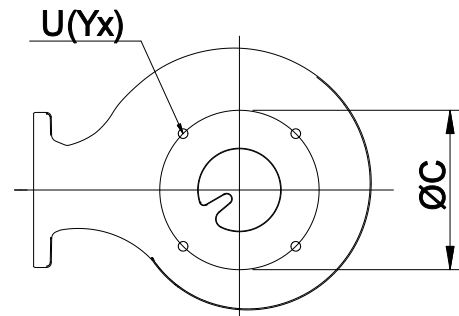

## 1320S, H, M mit Kanallauftrad (DN80, 100) ABMESSUNGEN UND GEWICHT

### PUMPENTYP X: BASISVERSION

PUMPENTYP	GEWICHT (KG)	
	PUMPE	
	/10	/20
1320S-80X.253.S64...	121	127
1320S-80X.253.S62...	121	127
1320S-80X.253.S60...	121	127

Max. Gewicht ohne Kabel

1320S-80X-2p50-de\_a\_td

PUMPENTYP	GEWICHT (KG)	
	PUMPE	
	/10	/20
1320H-100X.453.S43...	140	146
1320H-100X.453.S42...	140	146
1320H-100X.453.S41...	140	146
1320M-100X.453.S24...	140	146
1320M-100X.453.S22...	140	146
1320M-100X.453.S20...	140	146

Max. Gewicht ohne Kabel

1320H-1320M-100X-2p50-de\_a\_td

# 1320S, H, M mit Kanallaufwerk (DN80, 100) ABMESSUNGEN UND GEWICHT

W-AUFSTELLUNG: GETAUCHT

Laufwerk	Wirbelaufwerk (V)		Kanallaufwerk (S)		
	M	H	M	H	S
Druck					
Druckstutzen Auslass	DN100	DN80	DN100	DN100	DN80
Pumpengewicht (kg)	134	125	134	134	115
H	674	610	618	592	570
min J	57	50	53	57	50
K	52	52	52	52	52
M	166	152	180	194	148
N	167	152	214	232	172
P	167	150	199	213	155
R	245	210	310	310	260

Max. Gewicht ohne Kabel

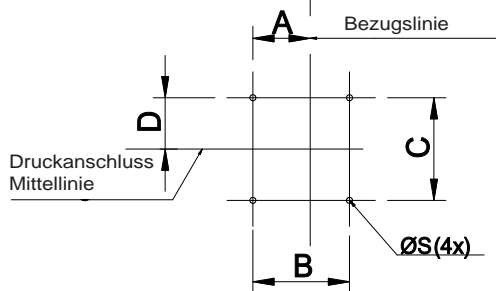
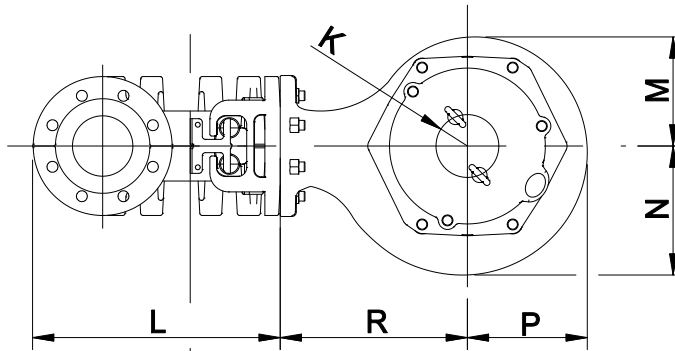
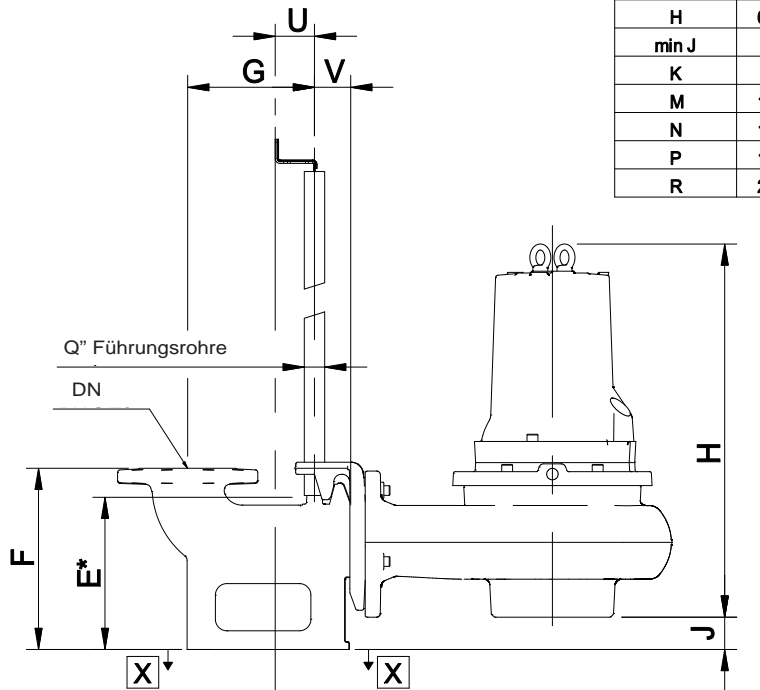

ANSICHT X - X \* Abmessungen am Rohrende

Druckanschluss	DN100	DN80
Gewicht (kg)	32	24
A	95	60
B	160	130
C	170	170
D	85	85
E	252	212
F	300	255
G	210	160
L	411	337
Q	1	1
S	M16	M12
U	65	65
V	60	60

## 1320S, H, M mit Kanallauftrad (DN80, 100) ABMESSUNGEN UND GEWICHT

W-AUFSTELLUNG: GETAUCHT

PUMPENTYP	GEWICHT (KG)		
	PUMPE		Auslassabmes- sungen (DN80)
	/10	/20	
1320S-80X.253.S64...	121	127	24
1320S-80X.253.S62...	121	127	24
1320S-80X.253.S60...	121	127	24

Max. Gewicht ohne Kabel

1320S-80W-2p50-de\_a\_td

PUMPENTYP	GEWICHT (KG)		
	PUMPE		Auslassabmes- sungen (DN100)
	/10	/20	
1320H-100X.453.S43...	140	146	32
1320H-100X.453.S42...	140	146	32
1320H-100X.453.S41...	140	146	32
1320M-100X.453.S24...	140	146	32
1320M-100X.453.S22...	140	146	32
1320M-100X.453.S20...	140	146	32

Max. Gewicht ohne Kabel

1320H-1320M-100W-2p50-de\_a\_td

## 1320S, H, M mit Kanallaufwerk (DN80, 100) ABMESSUNGEN UND GEWICHT

### T-AUFSTELLUNG: FREISTEHEND

Laufwerk	Wirbellaufwerk (V)		Kanallaufwerk (S)		
	M	H	M	H	S
Druck					
Auslass Pumpengehäuse	DN100	DN80	DN100	DN100	DN80
Pumpengewicht (kg)	134	125	134	134	115
H	674	610	618	592	570
J	100	100	100	100	100
K	52	52	52	52	52
M	166	152	180	194	148
N	167	152	214	232	172
P	167	150	199	213	155
R	245	210	310	310	260
W	123	100	124	123	100

Max. Gewicht ohne Kabel

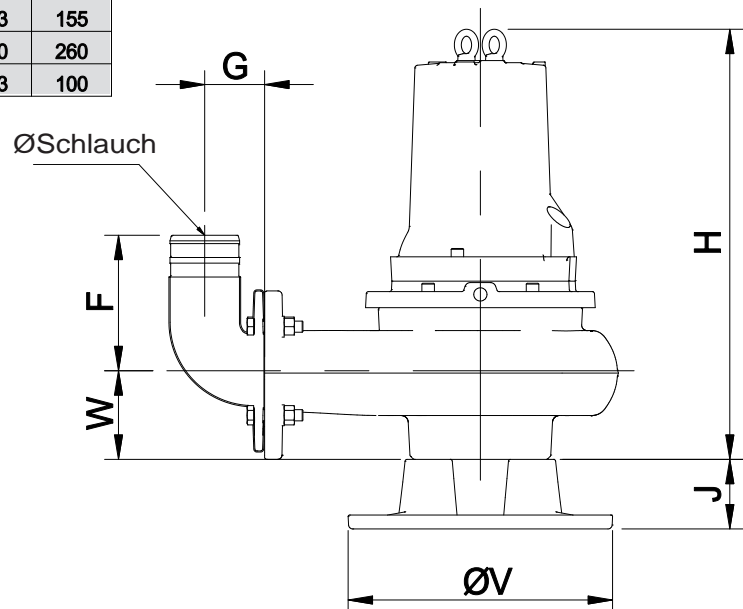

Auslass Pumpengehäuse	DN100	DN100	DN80	DN80
Auslasstyp	Schlauch	Innengewinde	Schlauch	Innengewinde
ØSchlauch/Gewinde	Ø100	ISO G4" / 4"8 NPSM	Ø75	ISO G3" / 3"8 NPSM
Gewicht (kg)	6	7	7	8
F	195	195	180	155
L	137	146	129	136
G	85	85	90	90
V	380	380	380	380

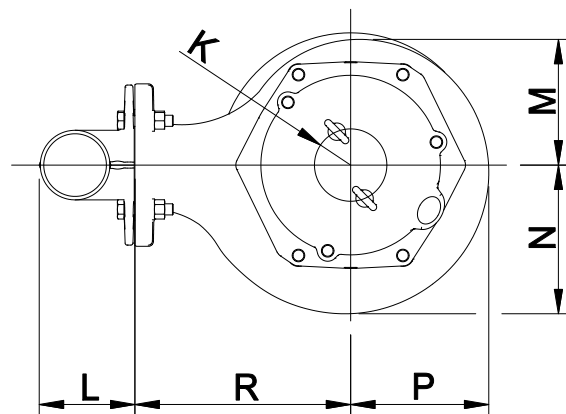

## 1320S, H, M mit Kanallauftrad (DN80, 100) ABMESSUNGEN UND GEWICHT

T-AUFSTELLUNG: FREISTEHEND

PUMPENTYP	GEWICHT (KG)			
	PUMPE		MONTAGE- SATZ T (DN80)	MONTAGE- SATZ H (DN80)
	/10	/20		
1320S-80X.253.S64...	121	127	8	7
1320S-80X.253.S62...	121	127	8	7
1320S-80X.253.S60...	121	127	8	7

Max. Gewicht ohne Kabel

1320S-80T-H-2p50-de\_a\_td

PUMPENTYP	GEWICHT (KG)			
	PUMPE		MONTAGE- SATZ T (DN100)	MONTAGE- SATZ H (DN100)
	/10	/20		
1320H-100X.453.S43...	140	146	7	6
1320H-100X.453.S42...	140	146	7	6
1320H-100X.453.S41...	140	146	7	6
1320M-100X.453.S24...	140	146	7	6
1320M-100X.453.S22...	140	146	7	6
1320M-100X.453.S20...	140	146	7	6

Max. Gewicht ohne Kabel

1320H-1320M-100T-H-2p50-de\_a\_td

## 1325S, H, M mit Kanallaufwerk (DN80, 100, 150) ABMESSUNGEN UND GEWICHT

### PUMPENTYP X: BASISVERSION

Laufwerk	Kanallaufwerk (S)		
	M	H	S
Druck			
Pumpenauslass	DN150	DN100	DN80
Pumpengewicht (kg)	179	164	172
Bohrung	EN/ANSI	EN/ANSI	EN/ANSI
A	139	98	78
B	240	180/190.5	160/152.4
C	240	240	240
H	663	667	650
K	52	52	52
M	187	185	175
N	259	220	175
P	220	201	175
Q	22.5	22.5	22.5/45
R	330	330	330
S	23	18/19	18
U	M16	M16	M16
W	137	110	82
Y	4	4	4
Z	8	8	8/4

Max. Gewicht ohne Kabel

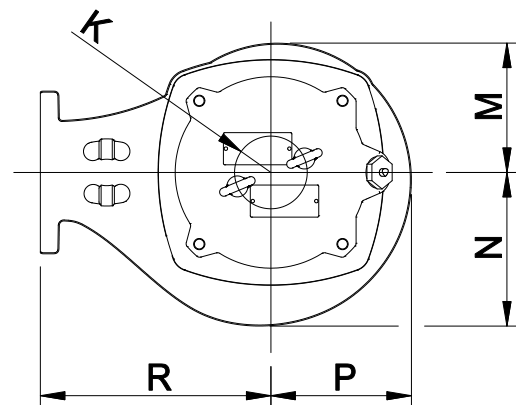
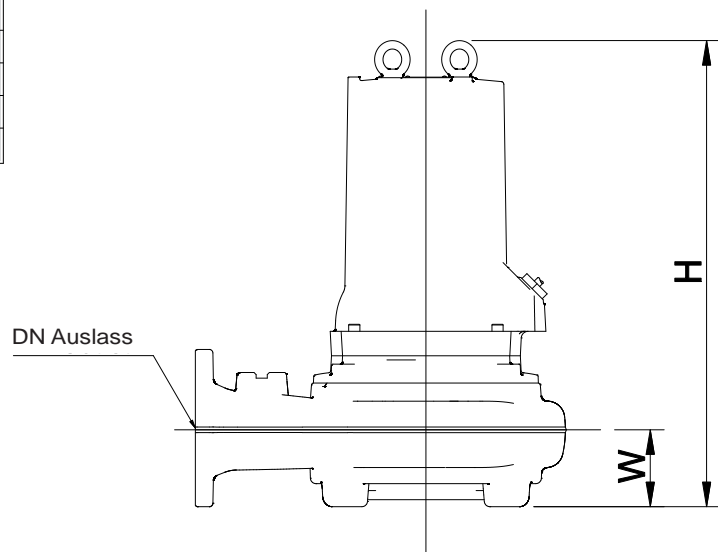
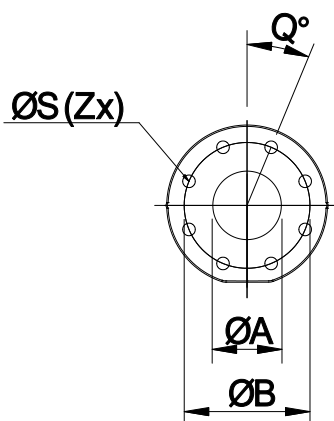
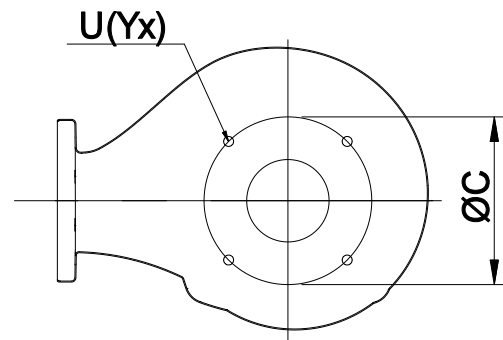

## 1325S, H, M mit Kanallaufrad (DN80, 100, 150) ABMESSUNGEN UND GEWICHT

### PUMPENTYP X: BASISVERSION

PUMPENTYP	GEWICHT (KG)	
	PUMPE	
	/10	/20
1325S-80X.253.S63...	178	184
1325S-80X.253.S62...	178	184
1325S-80X.253.S61...	178	184
1325S-80X.253.S60...	178	184

Max. Gewicht ohne Kabel

1325S-80X-2p50-de\_a\_td

PUMPENTYP	GEWICHT (KG)	
	PUMPE	
	/10	/20
1325H-100X.453.S43...	170	176
1325H-100X.453.S42...	170	176
1325H-100X.453.S41...	170	176

Max. Gewicht ohne Kabel

1325H-100X-2p50-de\_a\_td

PUMPENTYP	GEWICHT (KG)	
	PUMPE	
	/10	/20
1325M-150X.453.S24...	185	191
1325M-150X.453.S23...	185	191
1325M-150X.453.S22...	185	191
1325M-150X.453.S21...	185	191

Max. Gewicht ohne Kabel

1325M-150X-2p50-de\_a\_td

# 1325S, H, M mit Kanallaufwerk (DN80, 100, 150) ABMESSUNGEN UND GEWICHT

W-AUFSTELLUNG: GETAUCHT

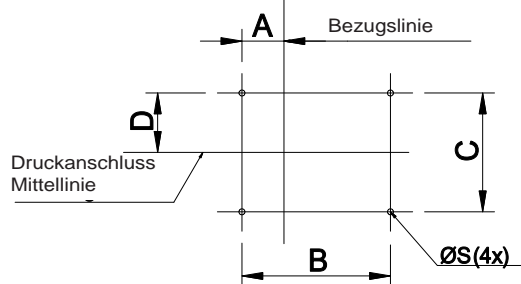
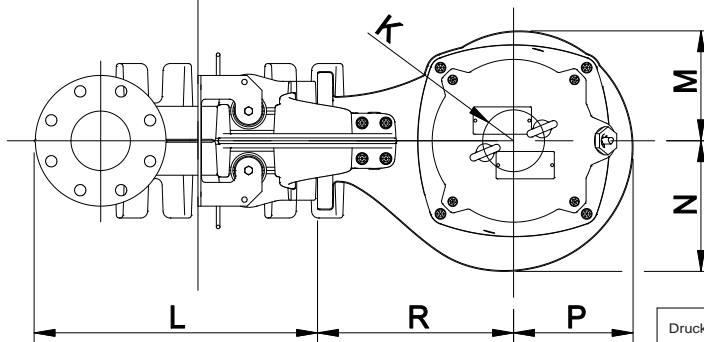
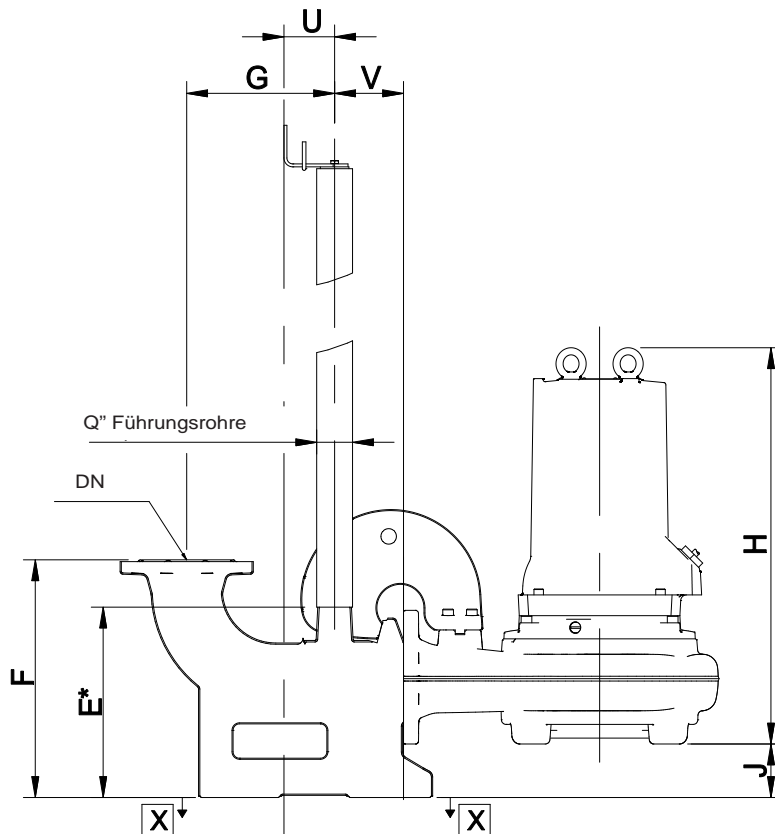

ANSICHT X - X \* Abmessungen am Rohrende

Laufwerk	Kanallaufwerk (S)		
	M	H	S
Druck			
Druckstützen Auslass	DN150	DN100	DN80
Pumpengewicht (kg)	179	164	172
H	663	667	650
min J	113	80	72
K	52	52	52
M	187	185	175
N	259	220	175
P	220	201	175
R	330	330	330

Max. Gewicht ohne Kabel

Druckanschluss	DN150	DN100	DN80
Gewicht (kg)	80	52	42
A	108	71	59
B	280	250	250
C	250	200	200
D	125	100	100
E	392	320	263
F	450	400	400
G	279	249	239
L	542	475	482
Q	2	2	2
S	M16	M16	M16
U	85	85	85
V	116	116	116

## 1325S, H, M mit Kanallauftrad (DN80, 100, 150) ABMESSUNGEN UND GEWICHT

W-AUFSTELLUNG: GETAUCHT

PUMPENTYP	GEWICHT (KG)		
	PUMPE		Auslassabmes- sungen (DN80)
	/10	/20	
1325S-80X.253.S63...	178	184	42
1325S-80X.253.S62...	178	184	42
1325S-80X.253.S61...	178	184	42
1325S-80X.253.S60...	178	184	42

Max. Gewicht ohne Kabel

1325S-80W-2p50-de\_a\_td

PUMPENTYP	GEWICHT (KG)		
	PUMPE		Auslassabmes- sungen (DN100)
	/10	/20	
1325H-100X.453.S43...	170	176	52
1325H-100X.453.S42...	170	176	52
1325H-100X.453.S41...	170	176	52

Max. Gewicht ohne Kabel

1325H-100W-2p50-de\_a\_td

PUMPENTYP	GEWICHT (KG)		
	PUMPE		Auslassabmes- sungen (DN150)
	/10	/20	
1325M-150X.453.S24...	185	191	80
1325M-150X.453.S23...	185	191	80
1325M-150X.453.S22...	185	191	80
1325M-150X.453.S21...	185	191	80

Max. Gewicht ohne Kabel

1325M-150W-2p50-de\_a\_td

## 1325S, H, M mit Kanallaufrad (DN80, 100, 150) ABMESSUNGEN UND GEWICHT

### T-AUFSTELLUNG: FREISTEHEND

Lauftrad	Kanallaufrad (S)		
	M	H	S
Druck			
Auslass Pumpengehäuse	DN150	DN100	DN80
Pumpengewicht (kg)	179	164	172
H	663	667	650
J	110	110	104
K	52	52	52
M	187	185	175
N	259	220	175
P	220	201	175
R	330	330	330
W	137	110	82

Max. Gewicht ohne Kabel

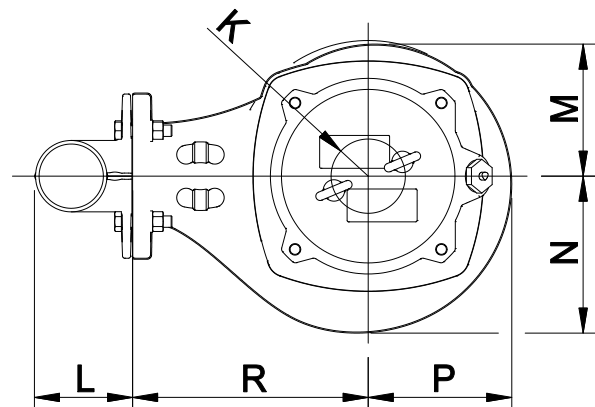
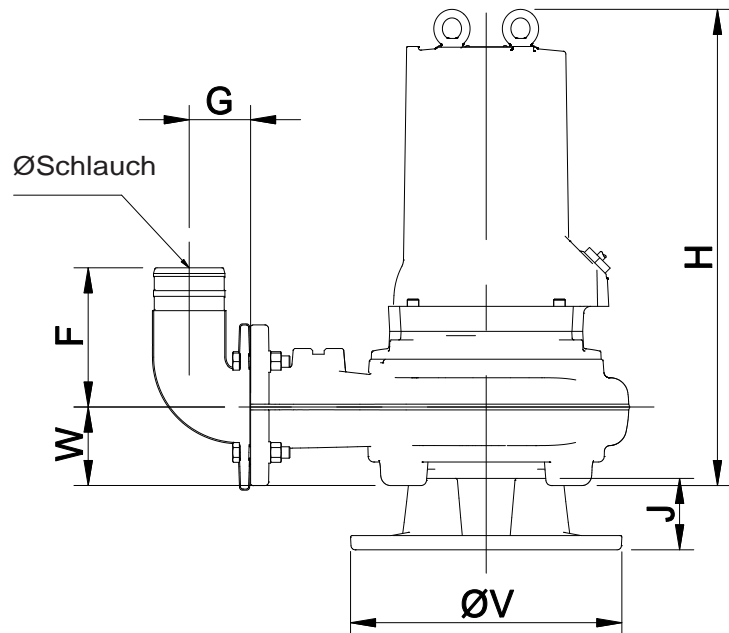

Auslass Pumpengehäuse	DN150	DN150	DN100	DN100	DN80	DN80
Auslasstyp	Schlauch	Innenge- winde	Schlauch	Innenge- winde	Schlauch	Innenge- winde
ØSchlauch/ Gewinde	Ø150	6"-8 NPSM	Ø100	ISO G4"/ 4"-8 NPSM	Ø75	ISO G3"/ 3"-8 NPSM
Gewicht (kg)	16	18	6	7	7	8
F	250	250	195	195	180	155
L	206	211	137	146	129	136
G	129	129	85	85	90	90
V	380	380	380	380	380	380

## 1325S, H, M mit Kanallauftrad (DN80, 100, 150) ABMESSUNGEN UND GEWICHT

T-AUFSTELLUNG: FREISTEHEND

PUMPENTYP	GEWICHT (KG)			
	PUMPE		MONTAGE- SATZ T (DN80)	MONTAGE- SATZ H (DN80)
	/10	/20		
1325S-80X.253.S63...	178	184	8	7
1325S-80X.253.S62...	178	184	8	7
1325S-80X.253.S61...	178	184	8	7
1325S-80X.253.S60...	178	184	8	7

Max. Gewicht ohne Kabel

1325S-80T-H-2p50-de\_a\_td

PUMPENTYP	GEWICHT (KG)			
	PUMPE		MONTAGE- SATZ T (DN100)	MONTAGE- SATZ H (DN100)
	/10	/20		
1325H-100X.453.S43...	170	176	7	6
1325H-100X.453.S42...	170	176	7	6
1325H-100X.453.S41...	170	176	7	6

Max. Gewicht ohne Kabel

1325H-100T-H-2p50-de\_a\_td

PUMPENTYP	GEWICHT (KG)			
	PUMPE		MONTAGE- SATZ T (DN150)	MONTAGE- SATZ H (DN150)
	/10	/20		
1325M-150X.453.S24...	185	191	18	16
1325M-150X.453.S23...	185	191	18	16
1325M-150X.453.S22...	185	191	18	16
1325M-150X.453.S21...	185	191	18	16

Max. Gewicht ohne Kabel

1325M-150T-H-2p50-de\_a\_td



## Tauchmotor- pumpen

### Baureihe 1300 mit Wirbelauftrad



#### EINSATZGEBIETE

HAUS UND GEBÄUDETECHNIK, INDUSTRIE.

#### ANWENDUNGEN

- Tauchmotorpumpen zum Fördern von sauberem Wasser, Oberflächenwasser und Abwasser mit Feststoffen oder langfaserigem Material. Das Wirbelauftrad ist die beste Wahl für geringe Fördermengen, hohe Förderhöhen und Fördermedien mit Sand und anderen schleifenden Feststoffe.

#### SPEZIFIKATIONEN

- **Fördermenge:** bis 54 l/s
- **Förderhöhe:** bis 29 m
- **Freier Durchgang:** bis 100 mm
- **Druckstutzen:** DN 50, 65, 80, 100 mm
- **Motorleistung:** bis 7,5 kW
- **Max. Mediumstemperatur:** 40 °C.
- **Max. Eintauchtiefe:** 20 m.
- **pH-Wert des Mediums:** 5,5-14.
- **Max. Mediumsdichte:** 1100 kg/m<sup>3</sup>.
- Motor mit Schutzart IP68 und Isolationsklasse 155°C (F)
- **Stromversorgung** 230V Wechselstrom, 400V Drehstrom, 50 Hz
- Abweichung **von der Nennspannung:**
  - Dauerbetrieb: max ±5%
  - Aussetzbetrieb: max ±10%
- Phasen**asymmetrie:** max 2%.
- **Max. Einschalthäufigkeit pro Stunde:** 30.

#### OPTIONEN

- 20 m-Kabel
- Abweichende Spannungen: 380V und 415V für Drehstromausführungen  
220V und 240V für Wechselstromausführungen

#### ZUBEHÖR / INSTALLATION

- Nassmontagesatz für Führungsrohre
- Montagesatz für freistehende Aufstellung, mit Gewinde- oder Schlauchanschluss
- Ersatzmontagesatz für Aufrüstung
- Kugelrückschlagventil
- Abwasserpegelregler
- Steuer- und Kontrolltafeln
- Hebeketten

#### KONSTRUKTIONS- MERKMALE

- Robuste Gusseisenkonstruktion
- Offenes Wirbelauftrad
- **Doppeltes Dichtungssystem:** verschiedene Werkstoffe je nach Modell. Siehe nächste Seite.
- **Kabel** (10 m Standardausführung):
  - Direktanlauf: SUBCAB® 4G1,5+2x1,5
  - Stern-Dreieck-Anlauf: SUBCAB® 7G2,5+2x1,5
- **Überlastschutz** des Motors: Eingriff bei 125°C  
Isolationsklasse F (155°C)

## Baureihe 1300 mit Wirbellauftrad PUMPENQUERSCHNITT UND WERKSTOFFÜBERSICHT

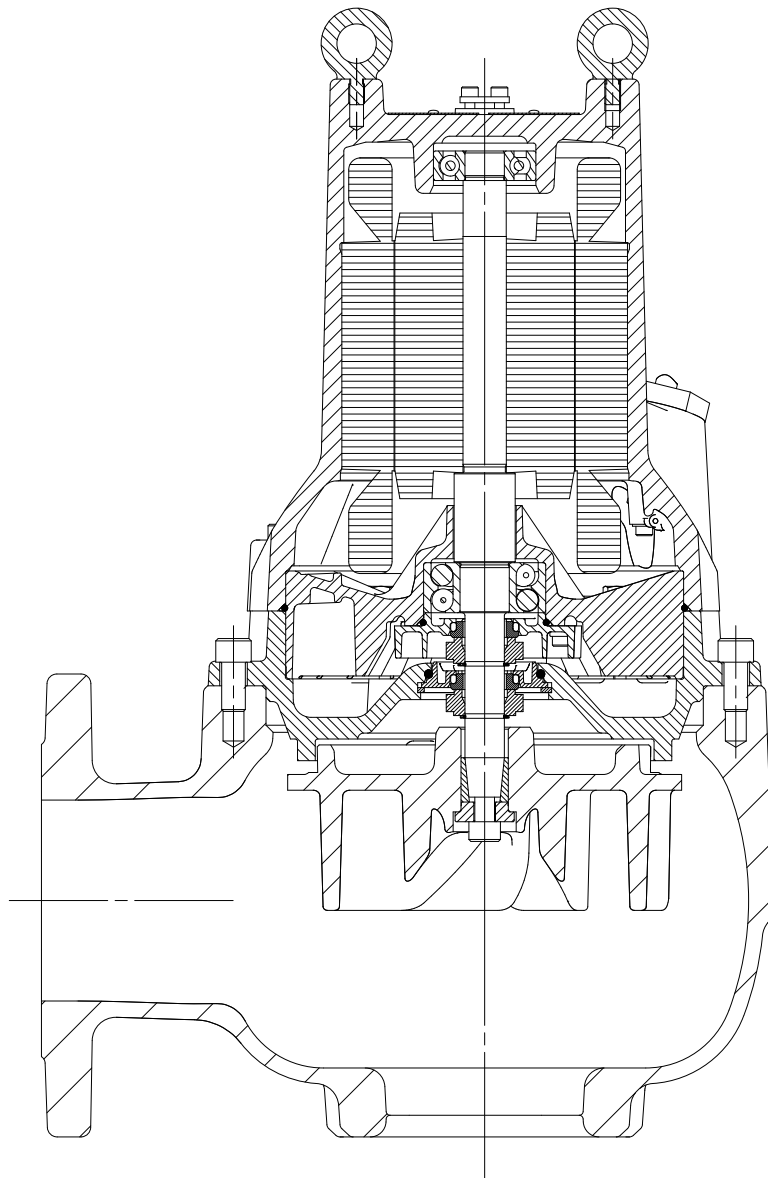

TEIL	WERKSTOFF	
	1305 - 1310 - 1315	1320
Lauftrad	Grauguss	
Pumpengehäuse	Grauguss	
Statorgehäuse	Grauguss	
Welle	Edelstahl	
Interne Gleitringdichtung	Carbon / Aluminiumoxid	Carbon / Hartmetall
Externe Gleitringdichtung	Hartmetall / Aluminiumoxid	Hartmetall / Hartmetall
O-Ringe	Nitril	
Kabelmantel	Nitril	

1300V-de\_A\_tm

## Baureihe 1300 mit Wirbelauftrad

### ELEKTRISCHE LEISTUNGSTABELLE BEI 50 Hz

PUMPENTYP	min <sup>-1</sup>	Pabs (P1) kW *	Prated (P2) kW **	VOLT / PHASEN ***	STROM		START	STROM- KABEL- TYP	BETRIEBS- KONDEN- SATOR µF/V	START- KONDEN- SATOR µF/V	ISOLATIONS- KLASSE
					AUFNAHME I <sub>abs</sub> (A)	EINSCHALTEN I <sub>sp</sub> (A)					
1305H-50T.251.V92...	2825	0,95	0,75	230/1	4,2	19	DOL	4G1,5 + 2x1,5	14/400	-	F
1305H-50W.251.V92...	2825	0,95	0,75	230/1	4,2	19	DOL	4G1,5 + 2x1,5	14/400	-	F
1305H-50T.253.V92...	2785	0,95	0,75	400/3	2,2	17	Y	4G1,5 + 2x1,5	-	-	F
1305H-50T.253.V90...	2785	1,5	1,2	400/3	2,8	17	Y	4G1,5 + 2x1,5	-	-	F
1305H-50W.253.V92...	2785	0,95	0,75	400/3	2,8	17	Y	4G1,5 + 2x1,5	-	-	F
1305H-50W.253.V90...	2785	1,5	1,2	400/3	2,2	17	Y	4G1,5 + 2x1,5	-	-	F
1310H-50T.251.V94...	2905	1,8	1,4	230/1	8,4	48	DOL	4G1,5 + 2x1,5	45/400	150/330	F
1310H-50T.251.V92...	2880	2,2	1,7	230/1	10	48	DOL	4G1,5 + 2x1,5	45/400	150/330	F
1310H-50T.251.V90...	2810	3,2	2,4	230/1	14	48	DOL	4G1,5 + 2x1,5	45/400	150/330	F
1310H-50W.251.V94...	2905	1,8	1,4	230/1	8,4	48	DOL	4G1,5 + 2x1,5	45/400	150/330	F
1310H-50W.251.V92...	2880	2,2	1,7	230/1	10	48	DOL	4G1,5 + 2x1,5	45/400	150/330	F
1310H-50W.251.V90...	2810	3,2	2,4	230/1	14	48	DOL	4G1,5 + 2x1,5	45/400	150/330	F
1310M-65X.251.V89...	2905	1,8	1,4	230/1	8,4	48	DOL	4G1,5 + 2x1,5	45/400	150/330	F
1310M-65X.251.V87...	2880	2,2	1,7	230/1	10	48	DOL	4G1,5 + 2x1,5	45/400	150/330	F
1310M-65X.251.V85...	2810	3,2	2,4	230/1	14	48	DOL	4G1,5 + 2x1,5	45/400	150/330	F
1310M-80X.251.V89...	2905	1,8	1,4	230/1	8,4	48	DOL	4G1,5 + 2x1,5	45/400	150/330	F
1310M-80X.251.V87...	2880	2,2	1,7	230/1	10	48	DOL	4G1,5 + 2x1,5	45/400	150/330	F
1310M-80X.251.V85...	2810	3,2	2,4	230/1	14	48	DOL	4G1,5 + 2x1,5	45/400	150/330	F
1310H-50T.253.V94...	2885	1,7	1,4	400/3	3,3	27	Y	4G1,5 + 2x1,5	-	-	F
1310H-50T.253.V92...	2855	2	1,7	400/3	3,8	27	Y	4G1,5 + 2x1,5	-	-	F
1310H-50T.253.V90...	2780	3	2,4	400/3	5,1	27	Y	4G1,5 + 2x1,5	-	-	F
1310H-50W.253.V94...	2885	1,7	1,4	400/3	3,3	27	Y	4G1,5 + 2x1,5	-	-	F
1310H-50W.253.V92...	2855	2	1,7	400/3	3,8	27	Y	4G1,5 + 2x1,5	-	-	F
1310H-50W.253.V90...	2780	3	2,4	400/3	5,1	27	Y	4G1,5 + 2x1,5	-	-	F
1310M-65X.253.V89...	2885	1,7	1,4	400/3	3,3	27	Y	4G1,5 + 2x1,5	-	-	F
1310M-65X.253.V87...	2855	2	1,7	400/3	3,8	27	Y	4G1,5 + 2x1,5	-	-	F
1310M-65X.253.V85...	2780	3	2,4	400/3	5,1	27	Y	4G1,5 + 2x1,5	-	-	F
1310M-80X.253.V89...	2885	1,7	1,4	400/3	3,3	27	Y	4G1,5 + 2x1,5	-	-	F
1310M-80X.253.V87...	2855	2	1,7	400/3	3,8	27	Y	4G1,5 + 2x1,5	-	-	F
1310M-80X.253.V85...	2780	3	2,4	400/3	5,1	27	Y	4G1,5 + 2x1,5	-	-	F
1310L-65-80X.453.V84...	1425	1,7	1,2	400/3	3,4	19	Y	4G1,5 + 2x1,5	-	-	F
1310L-65-80X.453.V83...	1425	1,7	1,2	400/3	3,4	19	Y	4G1,5 + 2x1,5	-	-	F
1310L-65-80X.453.V82...	1425	1,7	1,2	400/3	3,4	19	Y	4G1,5 + 2x1,5	-	-	F
1310L-65-80X.453.V81...	1405	2,1	1,5	400/3	3,9	19	Y	4G1,5 + 2x1,5	-	-	F
1310L-65-80X.453.V80...	1355	2,9	2	400/3	4,9	19	Y	4G1,5 + 2x1,5	-	-	F
1315H-65X.253.V94...	2900	3,9	3,3	400/3	6,6	49	YD	7G2,5 + 2x1,5	-	-	F
1315H-65X.253.V93...	2900	3,9	3,3	400/3	6,6	49	YD	7G2,5 + 2x1,5	-	-	F
1315H-65X.253.V91...	2855	5,4	4,4	400/3	8,6	49	YD	7G2,5 + 2x1,5	-	-	F
1315H-80X.253.V94...	2900	3,9	3,3	400/3	6,6	49	YD	7G2,5 + 2x1,5	-	-	F
1315H-80X.253.V93...	2900	3,9	3,3	400/3	6,6	49	YD	7G2,5 + 2x1,5	-	-	F
1315H-80X.253.V91...	2855	5,4	4,4	400/3	8,6	49	YD	7G2,5 + 2x1,5	-	-	F
1315M-100X.453.V83...	1435	2,7	2,2	400/3	5,4	33	Y	4G1,5 + 2x1,5	-	-	F
1315M-100X.453.V82...	1395	4,3	3,3	400/3	7,4	33	Y	4G1,5 + 2x1,5	-	-	F
1315M-100X.453.V81...	1395	4,3	3,3	400/3	7,4	33	Y	4G1,5 + 2x1,5	-	-	F
1320H-80X.253.V94...	2935	5,4	4,8	400/3	9,8	107	YD	7G2,5 + 2x1,5	-	-	F
1320H-80X.253.V93...	2915	7	6,2	400/3	12	107	YD	7G2,5 + 2x1,5	-	-	F
1320H-80X.253.V92...	2915	7	6,2	400/3	12	107	YD	7G2,5 + 2x1,5	-	-	F
1320H-80X.253.V91...	2895	8,6	7,5	400/3	14	107	YD	7G2,5 + 2x1,5	-	-	F
1320M-100X.453.V84...	1465	4,1	3,5	400/3	8,8	60	YD	7G2,5 + 2x1,5	-	-	F
1320M-100X.453.V83...	1455	5,3	4,5	400/3	10	60	YD	7G2,5 + 2x1,5	-	-	F
1320M-100X.453.V81...	1435	7,1	5,9	400/3	13	60	YD	7G2,5 + 2x1,5	-	-	F

Stator-Überlastschutz in allen Modellen enthalten.

1300V-de\_a\_te

\* Max. Stromaufnahme im Betriebsbereich

\*\* P2 = Wellennennleistung

\*\*\* Die Pumpen sind auch mit 220V und 240V (Wechselstrom) und 380V und 415V (Drehstrom) verfügbar.

**Baureihe 1300 mit Wirbellauftrad**  
**HYDRAULISCHER LEISTUNGSBEREICH BEI 50 Hz, 2-POLIG**

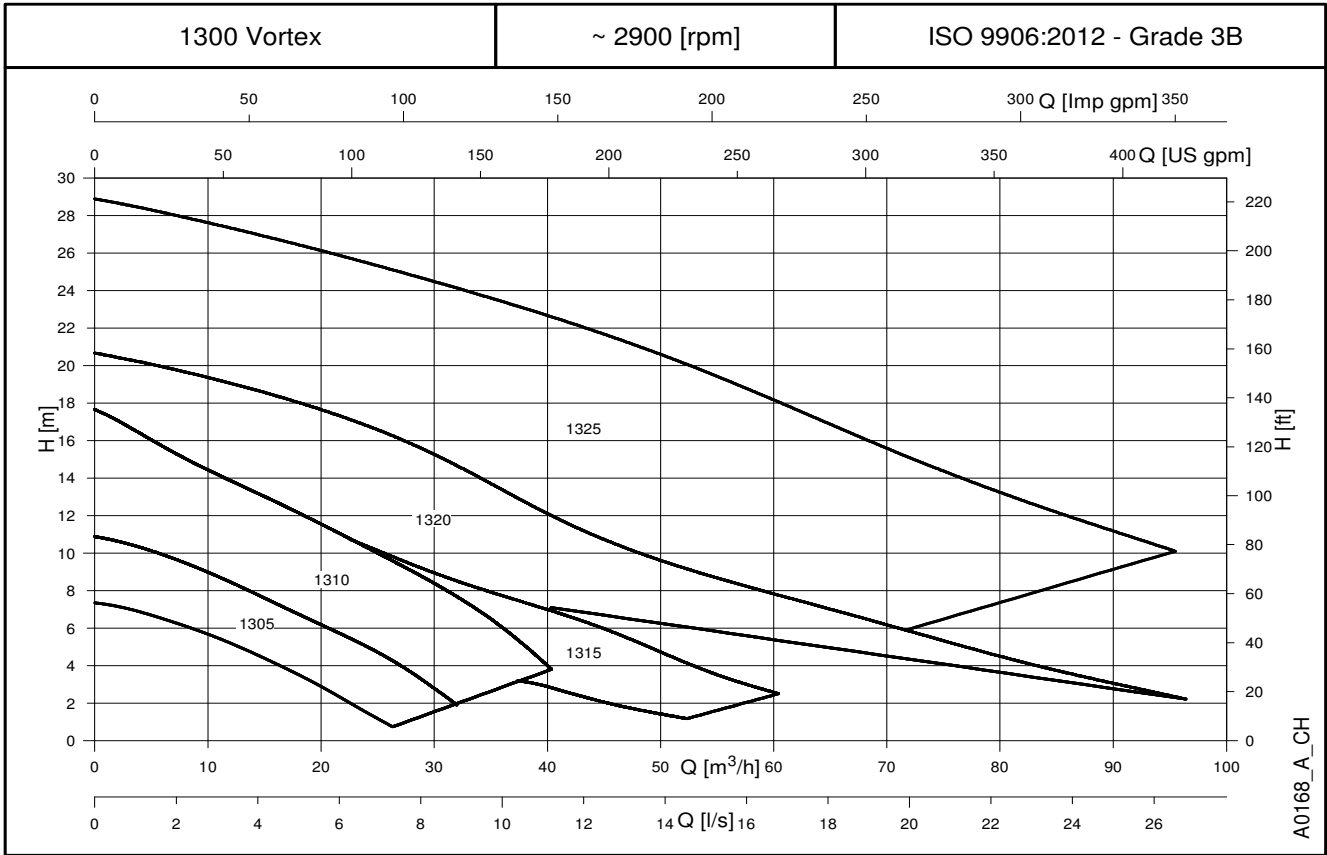

**Baureihe 1300 mit Wirbellauftrad**  
**HYDRAULISCHER LEISTUNGSBEREICH BEI 50 Hz, 4-POLIG**

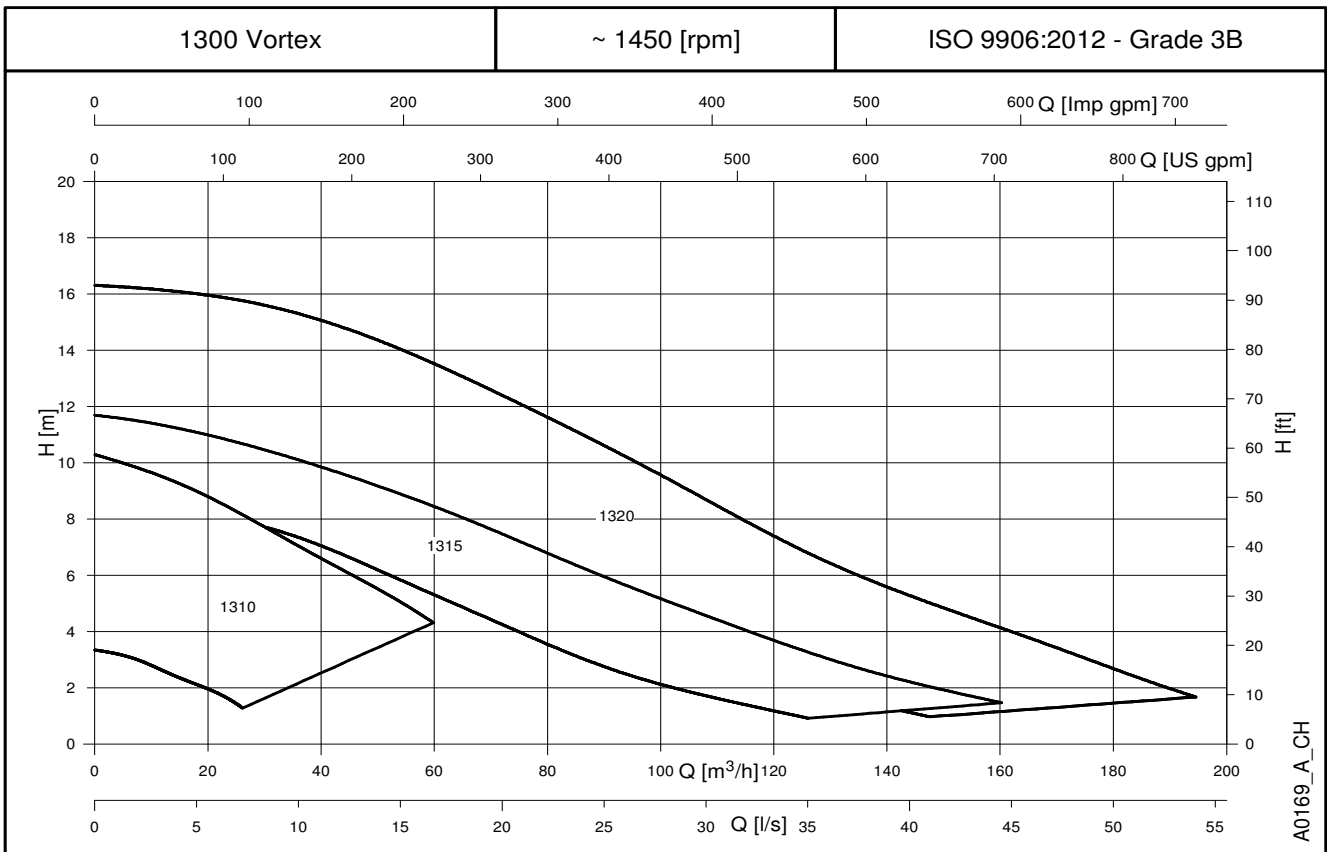

## Baureihe 1300 mit Wirbellauftrad HYDRAULISCHE LEISTUNGSTABELLEN BEI 50 Hz

PUMPENTYP	Pabs (P1) kW *	Prated (P2) kW **	D Laufrad mm	$\eta_p$ %	min <sup>-1</sup>	Q = FÖRDERMENGE														
						l/s 0	0,5	1,5	2,0	2,5	3,5	4,0	4,5	5,5	6,0	6,5	7,5	8,0	9,0	9,5
						m <sup>3</sup> /h Q	1,8	5,4	7,2	9,0	12,6	14,4	16,2	19,8	21,6	23,4	27,0	28,8	32,4	34,2
H = FÖRDERHÖHE IN METER WASSERSÄULE																				
1305H-50T.251.V92...	0,95	0,75	90	32,0	2825	7,8	7,5	6,8	6,4	6,0	5,0	4,4	3,9	2,7	2,1	1,4				
1305H-50W.251.V92...	0,95	0,75	90	32,4	2825	7,4	7,2	6,6	6,3	5,9	5,0	4,6	4,1	2,9	2,3	1,7				
1305H-50T.253.V92...	0,95	0,75	90	32,0	2785	7,9	7,6	7,0	6,5	6,1	5,1	4,6	4,0	2,8	2,2	1,6				
1305H-50T.253.V90...	1,5	1,2	103	37,4	2785	10,9	10,7	10,1	9,7	9,2	8,3	7,8	7,3	6,3	5,7	5,2	4,0	3,3		
1305H-50W.253.V92...	0,95	0,75	90	32,4	2785	7,5	7,3	6,7	6,4	6,0	5,2	4,7	4,2	3,1	2,5	1,9				
1305H-50W.253.V90...	1,5	1,2	103	39,8	2785	10,6	10,4	9,9	9,7	9,3	8,6	8,2	7,8	6,9	6,4	6,0	5,0	4,4	3,0	2,2

PUMPENTYP	Pabs (P1) kW *	Prated (P2) kW **	D Laufrad mm	$\eta_p$ %	min <sup>-1</sup>	Q = FÖRDERMENGE															
						l/s 0	1	2	4	5	6	7	8	10	11	12	13	14	15	16	
						m <sup>3</sup> /h Q	3,6	7,2	14,4	18,0	21,6	25,2	28,8	36,0	39,6	43,2	46,8	50,4	54,0	57,6	
H = FÖRDERHÖHE IN METER WASSERSÄULE																					
1310H-50T.251.V94...	1,8	1,4	104	25,7	2905	10,5	9,5	8,4	6,3	5,2	4,2	3,1	1,7								
1310H-50T.251.V92...	2,2	1,7	118	33,6	2880	14,4	13,2	12,2	10,2	9,1	7,9	6,6	5,1								
1310H-50T.251.V90...	3,2	2,4	128	33,1	2810	17,7	16,5	15,3	13,2	12,1	11,1	10,0	8,8	6,0	4,2						
1310H-50W.251.V94...	1,8	1,4	104	26,0	2905	10,5	9,5	8,5	6,6	5,6	4,6	3,5	2,3								
1310H-50W.251.V92...	2,2	1,7	118	34,2	2880	13,8	12,8	12,0	10,4	9,5	8,4	7,1	5,8								
1310H-50W.251.V90...	3,2	2,4	128	35,0	2810	16,4	15,4	14,5	12,9	12,1	11,2	10,3	9,4	7,1	5,5						
1310M-65X.251.V89...	1,8	1,4	105	27,3	2905	9,8	9,4	8,9	7,5	6,8	6,0	5,3	4,6	3,5	3,0	2,5	1,9	1,4			
1310M-65X.251.V87...	2,2	1,7	117	33,1	2880	12,0	11,4	11,0	9,8	9,0	8,1	7,3	6,5	5,2	4,6	3,9	3,2	2,5	1,9		
1310M-65X.251.V85...	3,2	2,4	129	37,9	2810	14,9	14,2	13,7	12,5	11,7	10,9	10,1	9,3	7,8	7,0	6,3	5,5	4,7	3,8	3,0	
1310M-80X.251.V89...	1,8	1,4	105	27,3	2905	9,8	9,4	8,9	7,5	6,8	6,0	5,3	4,6	3,5	3,0	2,5	1,9	1,4			
1310M-80X.251.V87...	2,2	1,7	117	33,1	2880	12,0	11,4	11,0	9,8	9,0	8,1	7,3	6,5	5,2	4,6	3,9	3,2	2,5	1,9		
1310M-80X.251.V85...	3,2	2,4	129	37,9	2810	14,9	14,2	13,7	12,5	11,7	10,9	10,1	9,3	7,8	7,0	6,3	5,5	4,7	3,8	3,0	
1310H-50T.253.V94...	1,7	1,4	104	25,7	2885	10,4	9,4	8,3	6,2	5,2	4,1	3,0	1,6								
1310H-50T.253.V92...	2	1,7	118	33,6	2855	14,3	13,1	12,0	10,0	8,9	7,7	6,4	5,0								
1310H-50T.253.V90...	3	2,4	128	33,1	2780	17,5	16,3	15,1	12,9	11,9	10,8	9,7	8,5	5,8	3,9						
1310H-50W.253.V94...	1,7	1,4	104	26,0	2885	10,4	9,5	8,4	6,5	5,5	4,5	3,5	2,2								
1310H-50W.253.V92...	2	1,7	118	34,2	2855	13,6	12,7	11,8	10,2	9,3	8,2	7,0	5,6								
1310H-50W.253.V90...	3	2,4	128	35,0	2780	16,3	15,2	14,3	12,7	11,9	11,0	10,1	9,1	6,9	5,1						
1310M-65X.253.V89...	1,7	1,4	105	27,3	2885	9,7	9,3	8,8	7,4	6,7	5,9	5,2	4,5	3,4	2,9	2,4	1,8	1,3			
1310M-65X.253.V87...	2	1,7	117	33,1	2855	11,9	11,3	10,8	9,6	8,8	8,0	7,1	6,4	5,1	4,5	3,8	3,1	2,4	1,8		
1310M-65X.253.V85...	3	2,4	129	37,9	2780	14,7	14,0	13,5	12,3	11,5	10,7	9,9	9,0	7,6	6,9	6,1	5,3	4,5	3,6	2,8	
1310M-80X.253.V89...	1,7	1,4	105	27,3	2885	9,7	9,3	8,8	7,4	6,7	5,9	5,2	4,5	3,4	2,9	2,4	1,8	1,3			
1310M-80X.253.V87...	2	1,7	117	33,1	2855	11,9	11,3	10,8	9,6	8,8	8,0	7,1	6,4	5,1	4,5	3,8	3,1	2,4	1,8		
1310M-80X.253.V85...	3	2,4	129	37,9	2780	14,7	14,0	13,5	12,3	11,5	10,7	9,9	9,0	7,6	6,9	6,1	5,3	4,5	3,6	2,8	
1310L-65-80X.453.V84...	1,7	1,2	105	20,9	1425	3,3	3,2	3,0	2,4	2,1	1,8	1,4									
1310L-65-80X.453.V83...	1,7	1,2	125	29,1	1425	5,1	5,0	4,8	4,2	3,8	3,5	3,2	2,9								
1310L-65-80X.453.V82...	1,7	1,2	145	35,2	1425	6,7	6,6	6,4	5,9	5,6	5,3	4,9	4,5	3,7	3,2						
1310L-65-80X.453.V81...	2,1	1,5	165	40,3	1405	8,4	8,3	8,1	7,7	7,4	7,1	6,7	6,4	5,5	5,1	4,6	4,2	3,7			
1310L-65-80X.453.V80...	2,9	2	185	43,7	1355	10,3	10,1	9,9	9,3	9,0	8,6	8,3	7,9	7,0	6,6	6,3	5,9	5,5	5,1	4,6	

Hydraulikleistungen gemäß ISO 9906:2012 - Grade 3B (einst ISO 9906:1999 - Anhang A)

1305-10V-de\_a\_th

\* Max. Stromaufnahme im Betriebsbereich

\*\* P2 = Wellennennleistung

## Baureihe 1300 mit Wirbellauftrad HYDRAULISCHE LEISTUNGSTABELLEN BEI 50 Hz

PUMPENTYP	Pabs (P1) kW *	Prated (P2) kW **	D Lauftrad mm	ηp %	min <sup>-1</sup>	Q = FÖRDERMENGE															
						l/s 0	3	6	10	13	16	19	22	25	29	32	35	38	41	44	
						m <sup>3</sup> /h Q	10,8	21,6	36,0	46,8	57,6	68,4	79,2	90,0	104,4	115,2	126,0	136,8	147,6	158,4	
H = FÖRDERHÖHE IN METER WASSERSÄULE																					
1315H-65X.253.V94...	3,9	3,3	130	39,2	2900	14,8	13,8	11,9	8,2												
1315H-65X.253.V93...	3,9	3,3	142	40,0	2900	18,0	16,8	14,9	11,0	8,1	5,9										
1315H-65X.253.V91...	5,4	4,4	155	40,2	2855	20,7	19,3	17,4	13,4	10,4	8,1	6,4	4,7	2,9							
1315H-80X.253.V94...	3,9	3,3	130	39,2	2900	14,8	13,8	11,9	8,2												
1315H-80X.253.V93...	3,9	3,3	142	40,0	2900	18,0	16,8	14,9	11,0	8,1	5,9										
1315H-80X.253.V91...	5,4	4,4	155	40,2	2855	20,7	19,3	17,4	13,4	10,4	8,1	6,4	4,7	2,9							
1315M-100X.453.V83...	2,7	2,2	175	43,7	1435	8,8	8,5	8,1	7,3	6,5	5,5	4,5	3,6	2,8	1,9	1,4	0,9				
1315M-100X.453.V82...	4,3	3,3	188	45,9	1395	10,2	9,9	9,5	8,8	8,1	7,2	6,3	5,4	4,5	3,4	2,7	2,1				
1315M-100X.453.V81...	4,3	3,3	200	46,4	1395	11,7	11,4	10,9	10,1	9,4	8,6	7,8	6,9	6,0	4,8	4,0	3,3				

PUMPENTYP	Pabs (P1) kW *	Prated (P2) kW **	D Lauftrad mm	ηp %	min <sup>-1</sup>	Q = FÖRDERMENGE															
						l/s 0	4	8	12	15	19	23	27	31	35	39	43	46	50	54	
						m <sup>3</sup> /h Q	14,4	28,8	43,2	54,0	68,4	82,8	97,2	111,6	126,0	140,4	154,8	165,6	180,0	194,4	
H = FÖRDERHÖHE IN METER WASSERSÄULE																					
1320H-80X.253.V94...	5,4	4,8	145	38,8	2935	18,5	17,0	15,0	12,0	9,5	6,8										
1320H-80X.253.V93...	7	6,2	154	40,4	2915	22,0	20,2	18,1	15,1	12,3	8,8										
1320H-80X.253.V92...	7	6,2	162	42,3	2915	25,8	23,9	21,7	19,0	16,4	12,6	9,5									
1320H-80X.253.V91...	8,6	7,5	168	43,7	2895	28,9	27,0	24,7	22,1	19,6	16,0	12,6									
1320M-100X.453.V84...	4,1	3,5	185	45,4	1465	10,8	10,5	9,9	8,9	8,0	6,5	5,1	3,8	2,7	1,9	1,3					
1320M-100X.453.V83...	5,3	4,5	204	48,0	1455	13,2	13,0	12,6	11,8	11,0	9,7	8,4	7,1	5,8	4,6	3,6	2,7				
1320M-100X.453.V81...	7,1	5,9	223	49,2	1435	16,3	16,1	15,6	14,8	14,1	12,8	11,3	9,8	8,3	6,9	5,6	4,5				

Hydraulikleistungen gemäß ISO 9906:2012 - Grade 3B (einst ISO 9906:1999 - Anhang A)

1315-20V-de\_a\_th

\* Max. Stromaufnahme im Betriebsbereich

\*\* P2 = Wellennennleistung

**1305H Wirbelauftrad (DN50) (WECHSELSTROM)**  
**FUNKTIONSKENNLINIEN BEI 50 Hz, 2-POLIG**

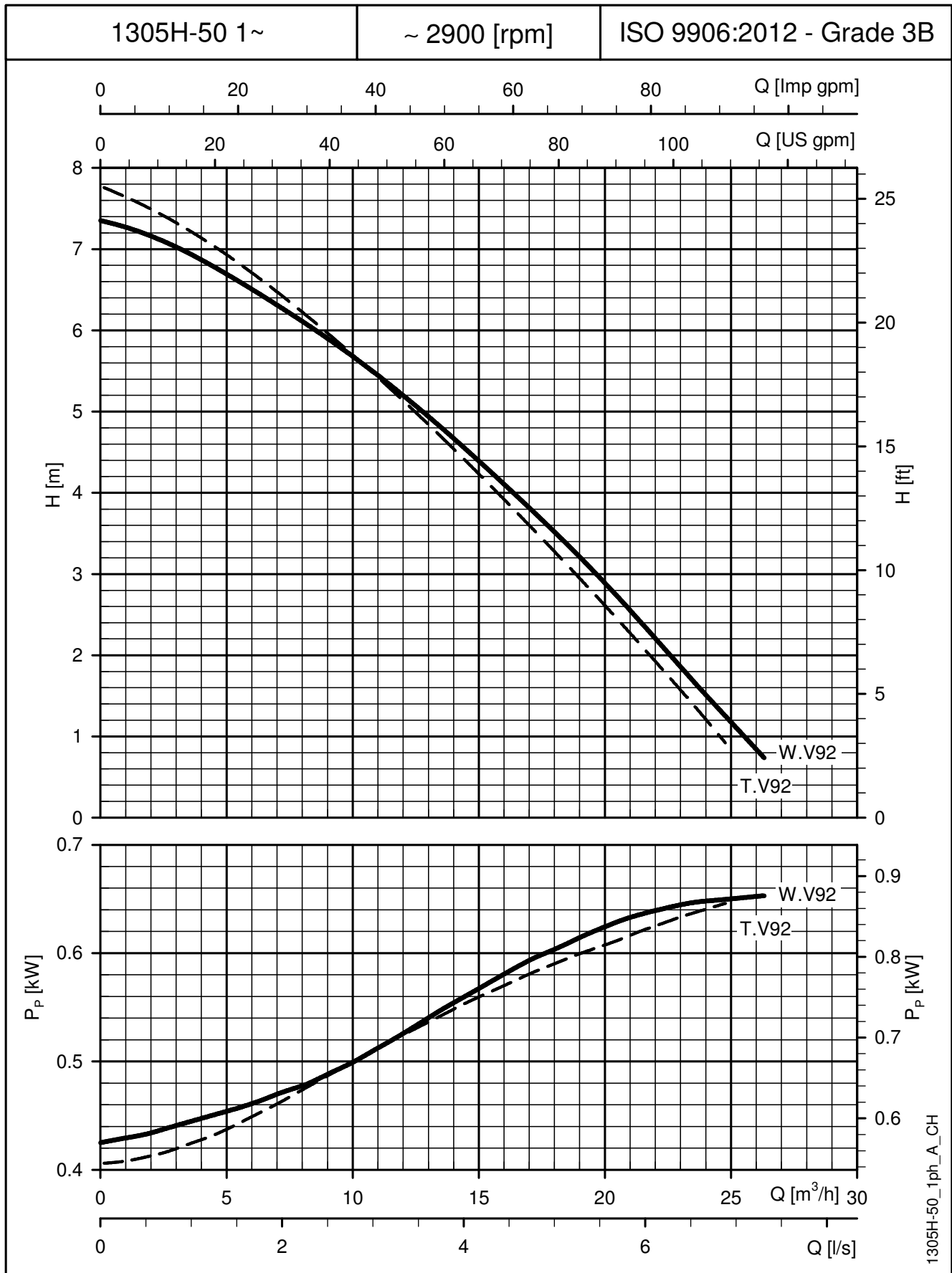

Die angegebenen Leistungen gelten für Fördermedien mit einer Dichte von  $\rho = 1,0 \text{ kg/dm}^3$  und einer kinematischen Viskosität  $\nu = 1 \text{ mm}^2/\text{sec}$ .

**1305H Wirbelauftrad (DN50) (DREHSTROM)**  
**FUNKTIONSKENNLINIEN BEI 50 Hz, 2-POLIG**

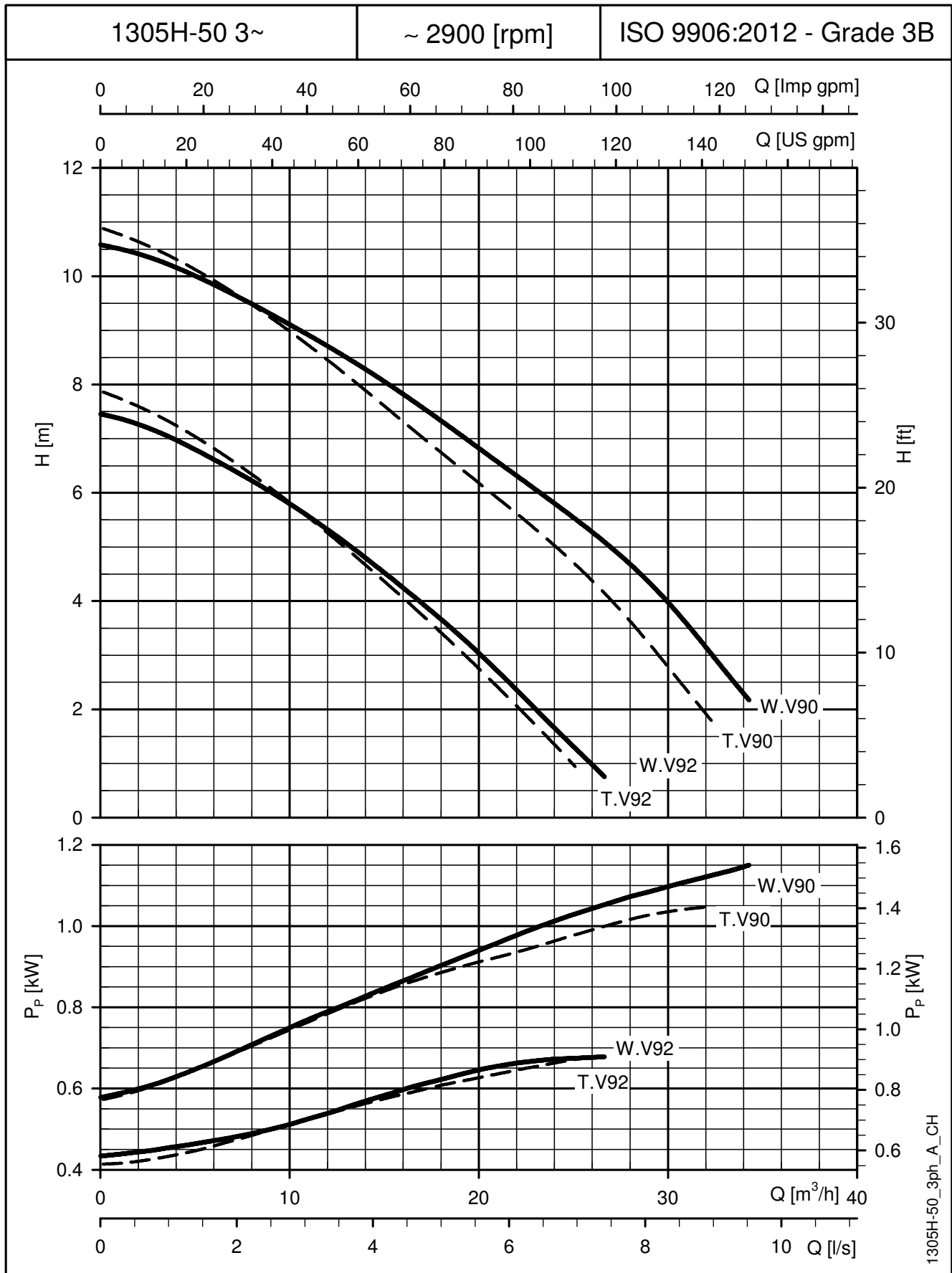

1305H-50\_3ph\_A\_CH

Die angegebenen Leistungen gelten für Fördermedien mit einer Dichte von  $\rho = 1,0 \text{ kg/dm}^3$  und einer kinematischen Viskosität  $\nu = 1 \text{ mm}^2/\text{sec}$ .

**1310H Wirbelauftrad (DN50) (WECHSELSTROM)**  
**FUNKTIONSKENNLINIEN BEI 50 Hz, 2-POLIG**

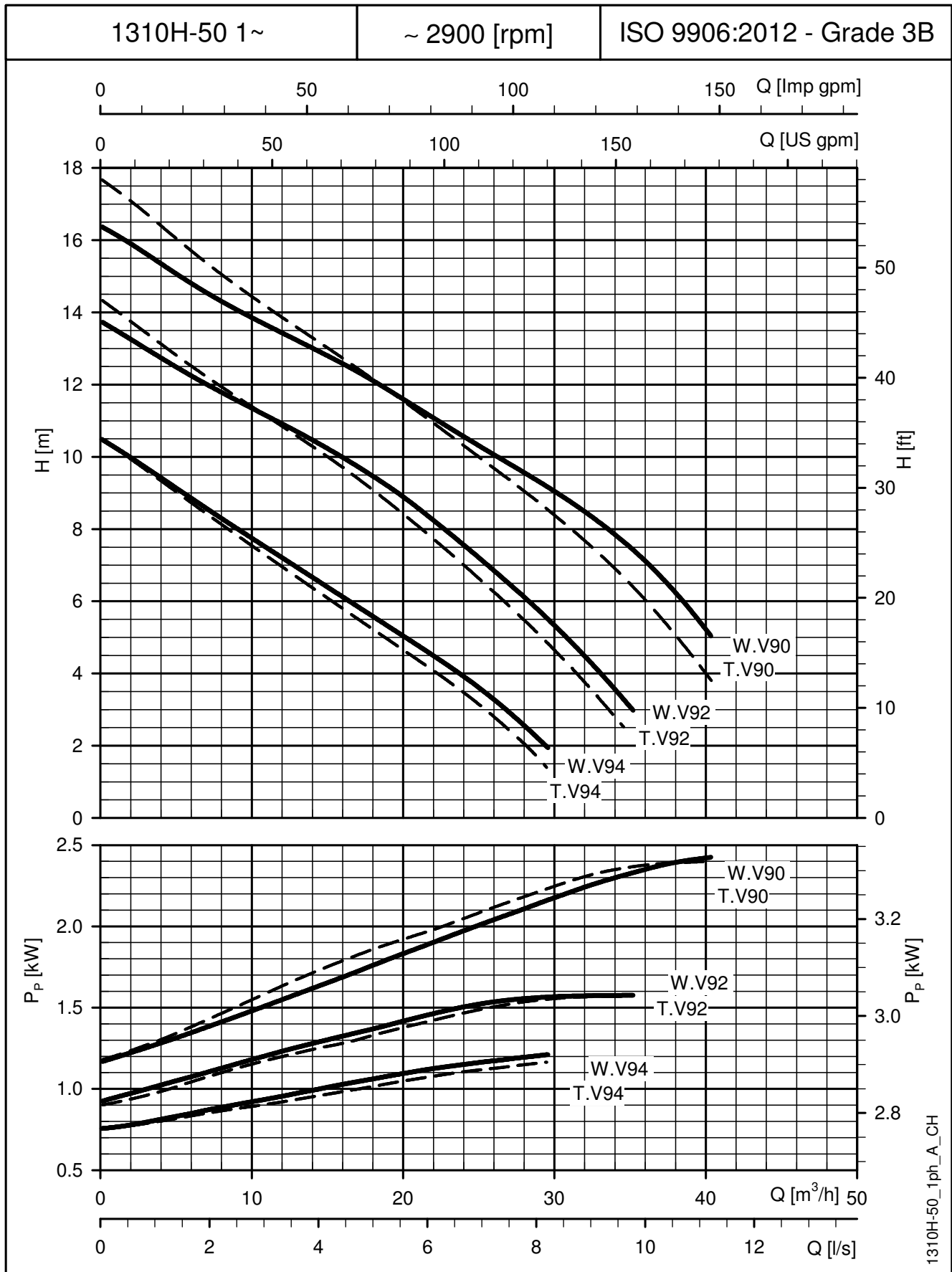

1310H-50\_1ph\_A\_CH

Die angegebenen Leistungen gelten für Fördermedien mit einer Dichte von  $\rho = 1,0 \text{ kg/dm}^3$  und einer kinematischen Viskosität  $\nu = 1 \text{ mm}^2/\text{sec}$ .

**1310H Wirbelauftrad (DN50) (DREHSTROM)**  
**FUNKTIONSKENNLINIEN BEI 50 Hz, 2-POLIG**

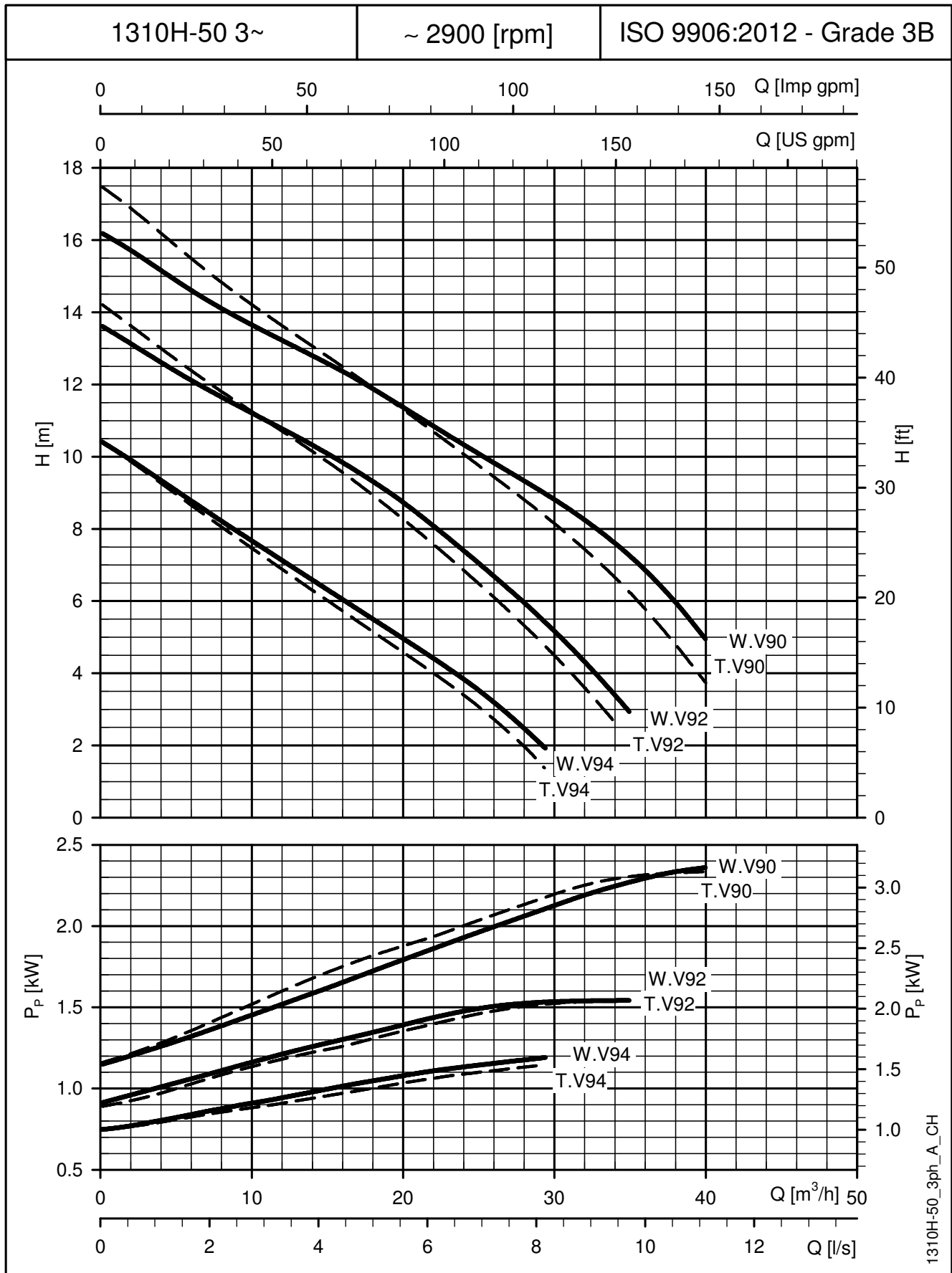

Die angegebenen Leistungen gelten für Fördermedien mit einer Dichte von  $\rho = 1,0 \text{ kg/dm}^3$  und einer kinematischen Viskosität  $\nu = 1 \text{ mm}^2/\text{sec}$ .

**1310M Wirbelauftrad (DN65, 80) (WECHSELSTROM)  
FUNKTIONSKENNLINIEN BEI 50 Hz, 2-POLIG**

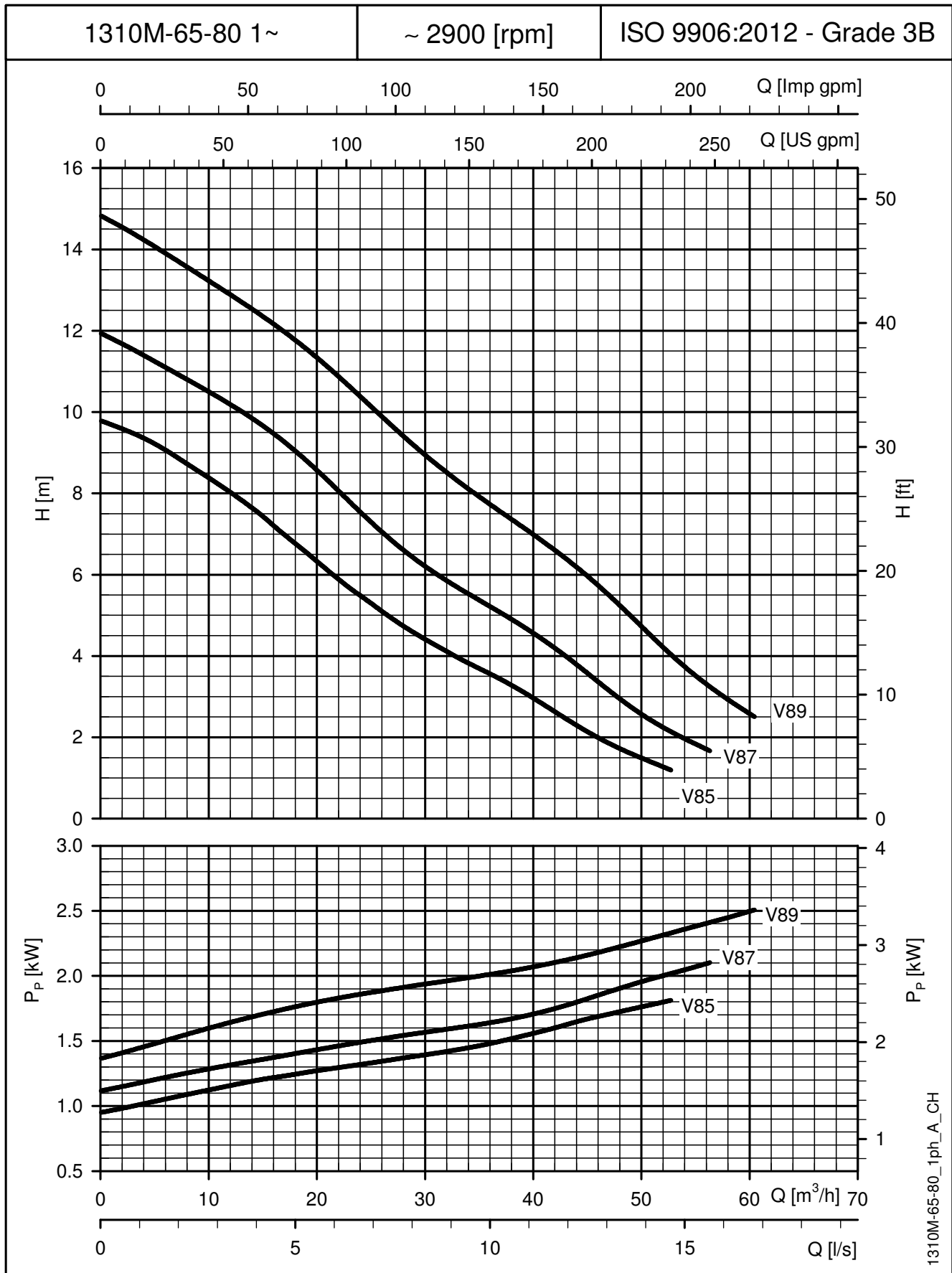

1310M-65-80\_1ph\_A\_CH

Die angegebenen Leistungen gelten für Fördermedien mit einer Dichte von  $\rho = 1,0 \text{ kg/dm}^3$  und einer kinematischen Viskosität  $\nu = 1 \text{ mm}^2/\text{sec}$ .

**1310M Wirbelauftrad (DN65, 80) (DREHSTROM)  
FUNKTIONSKENNLINIEN BEI 50 Hz, 2-POLIG**

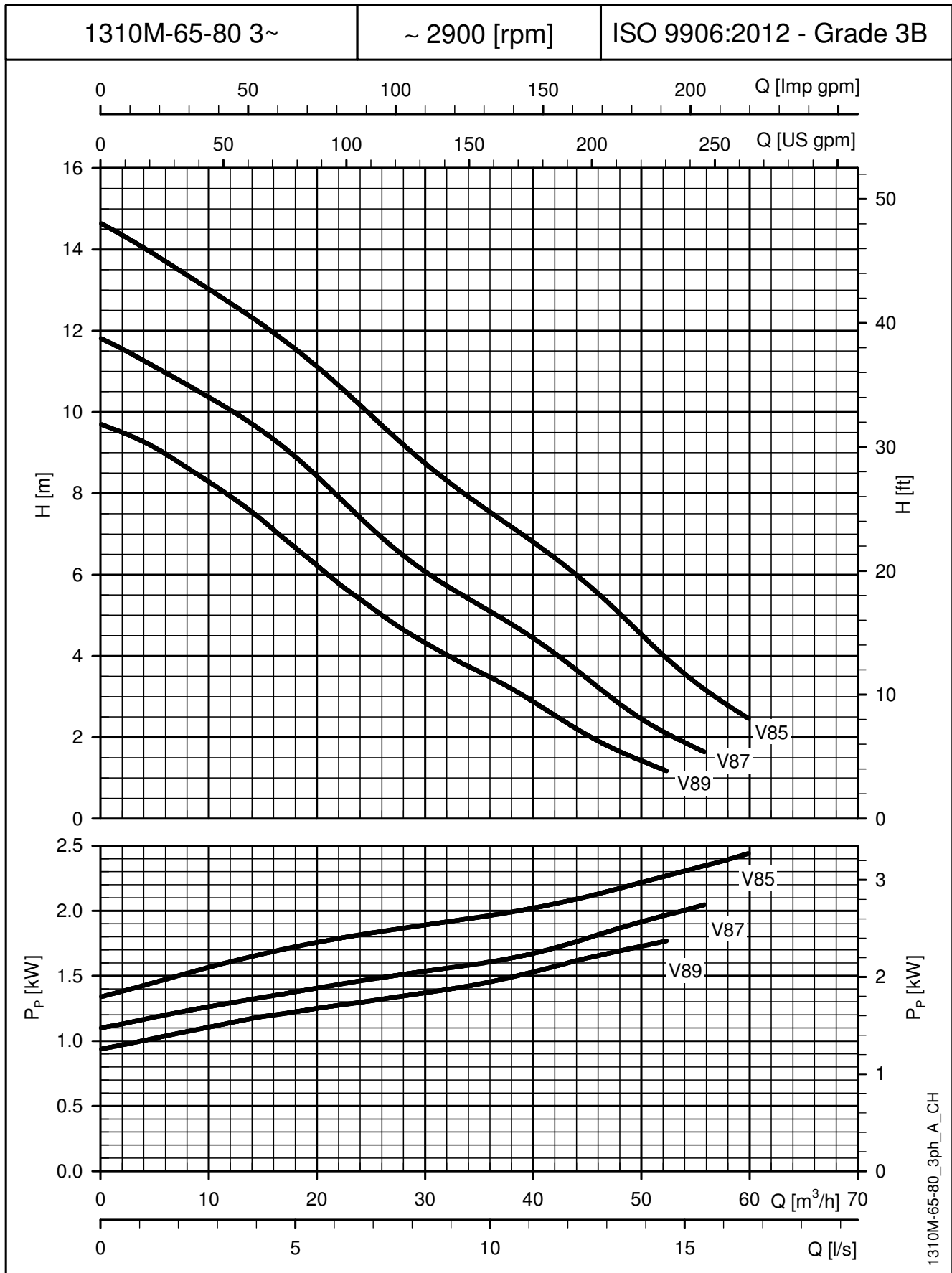

Die angegebenen Leistungen gelten für Fördermedien mit einer Dichte von  $\rho = 1,0 \text{ kg/dm}^3$  und einer kinematischen Viskosität  $\nu = 1 \text{ mm}^2/\text{sec}$ .

**1310L Wirbelauftrad (DN65, 80) (DREHSTROM)  
FUNKTIONSKENNLINIEN BEI 50 Hz, 4-POLIG**

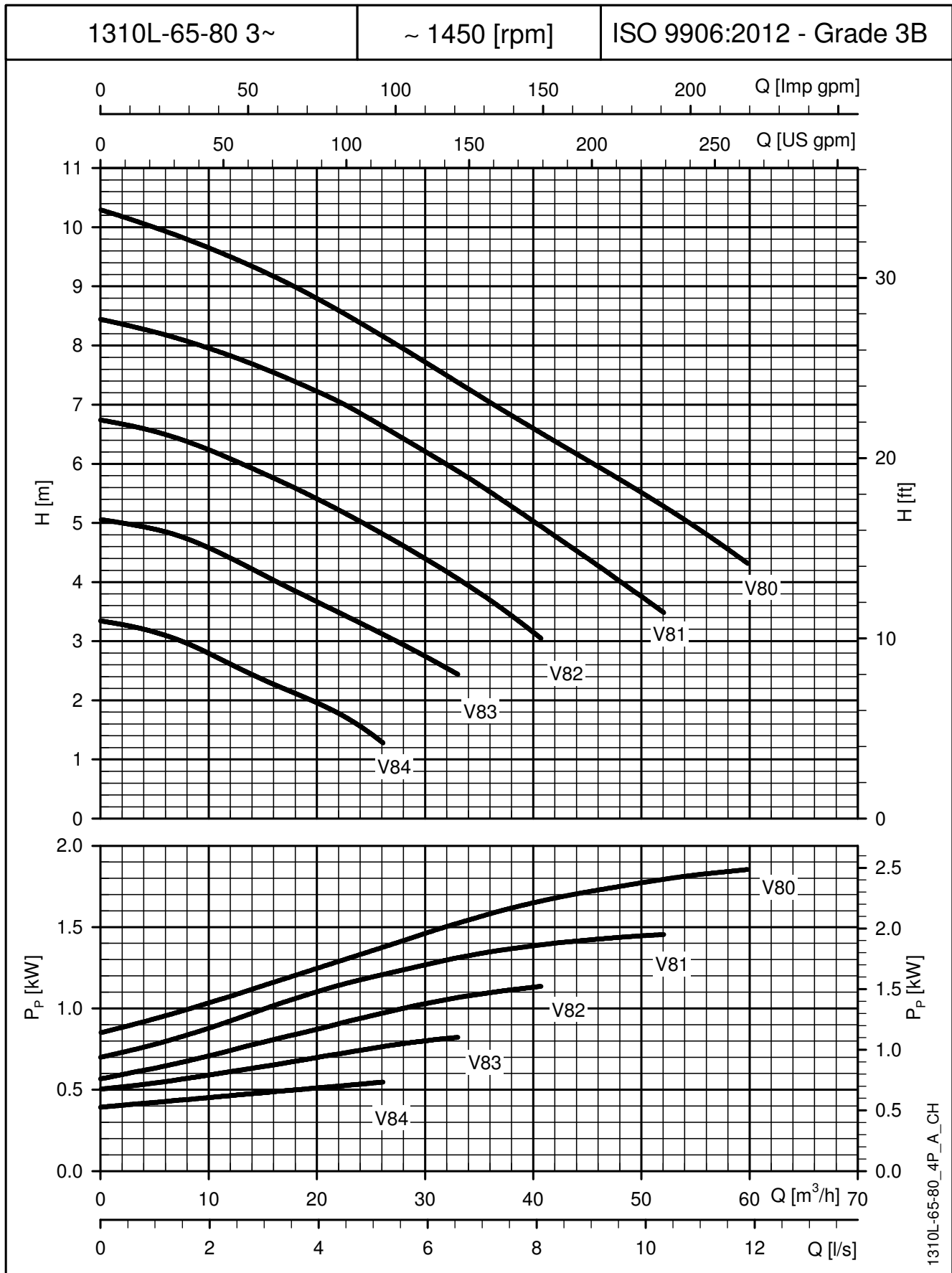

1310L-65-80\_4P\_A\_CH

Die angegebenen Leistungen gelten für Fördermedien mit einer Dichte von  $\rho = 1,0 \text{ kg/dm}^3$  und einer kinematischen Viskosität  $\nu = 1 \text{ mm}^2/\text{sec}$ .

**1315H Wirbelauftrad (DN65, 80) (DREHSTROM)**  
**FUNKTIONSKENNLINIEN BEI 50 Hz, 2-POLIG**

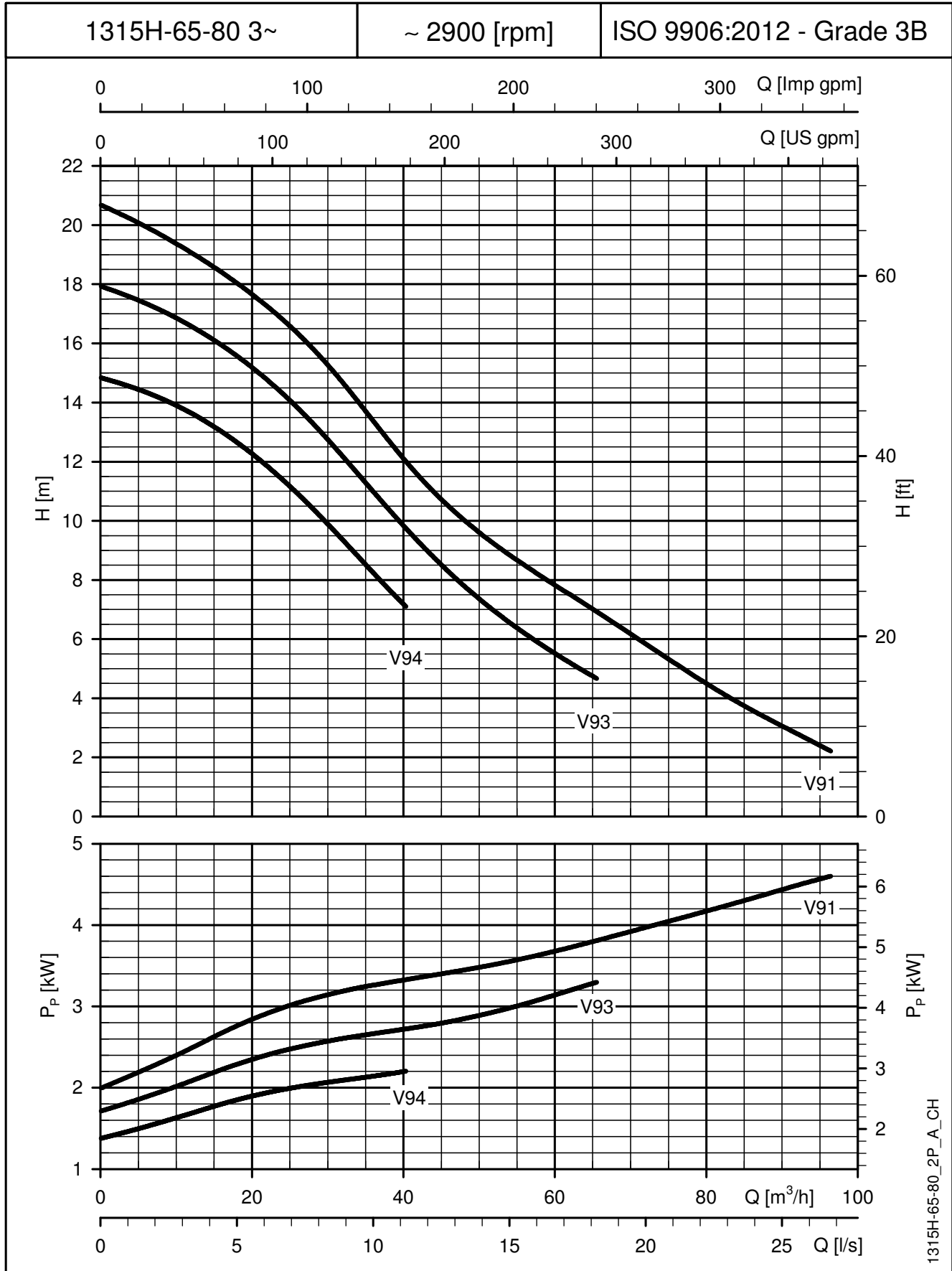

1315H-65-80\_2P\_A\_CH

Die angegebenen Leistungen gelten für Fördermedien mit einer Dichte von  $\rho = 1,0 \text{ kg/dm}^3$  und einer kinematischen Viskosität  $\nu = 1 \text{ mm}^2/\text{sec}$ .

**1315M Wirbelauftrad (DN100) (DREHSTROM)**  
**FUNKTIONSKENNLINIEN BEI 50 Hz, 4-POLIG**

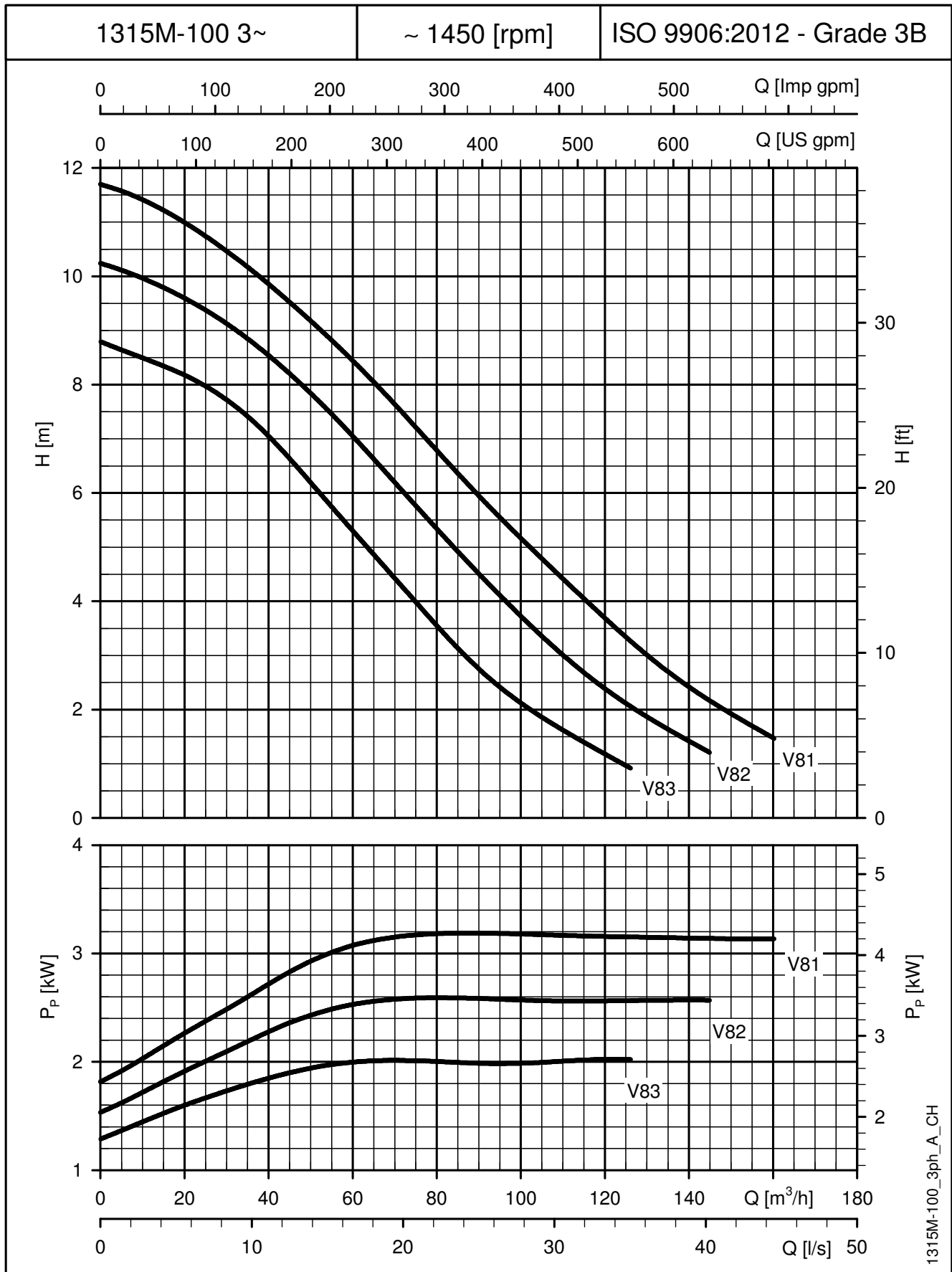

1315M-100\_3ph\_A\_CH

Die angegebenen Leistungen gelten für Fördermedien mit einer Dichte von  $\rho = 1,0 \text{ kg/dm}^3$  und einer kinematischen Viskosität  $\nu = 1 \text{ mm}^2/\text{sec}$ .

**1320H Wirbelauftrad (DN80) (DREHSTROM)**  
**FUNKTIONSKENNLINIEN BEI 50 Hz, 2-POLIG**

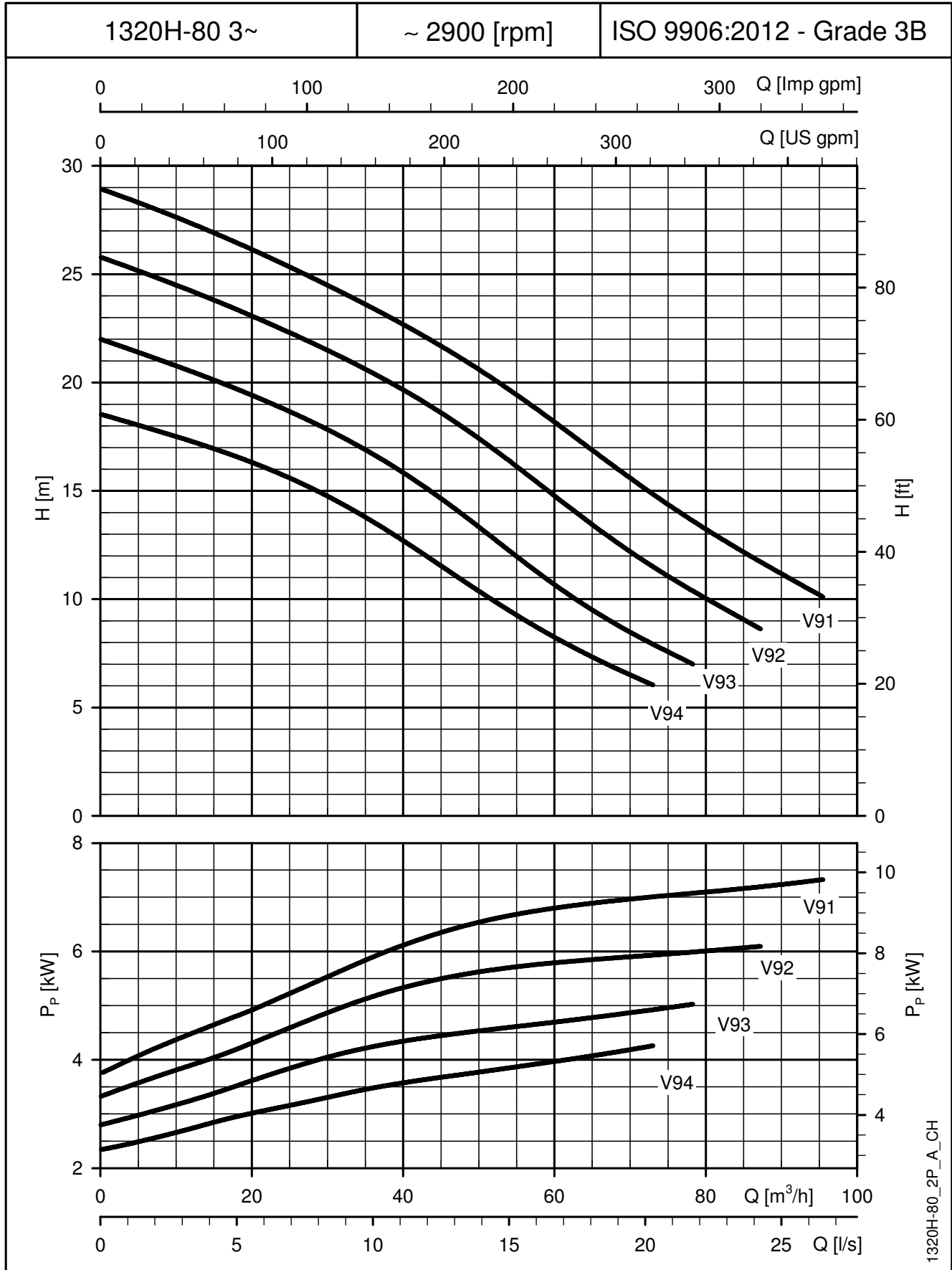

1320H-80\_2P\_A\_CH

Die angegebenen Leistungen gelten für Fördermedien mit einer Dichte von  $\rho = 1,0 \text{ kg/dm}^3$  und einer kinematischen Viskosität  $\nu = 1 \text{ mm}^2/\text{sec}$ .

**1320M Wirbelauftrad (DN100) (DREHSTROM)**  
**FUNKTIONSKENNLINIEN BEI 50 Hz, 4-POLIG**

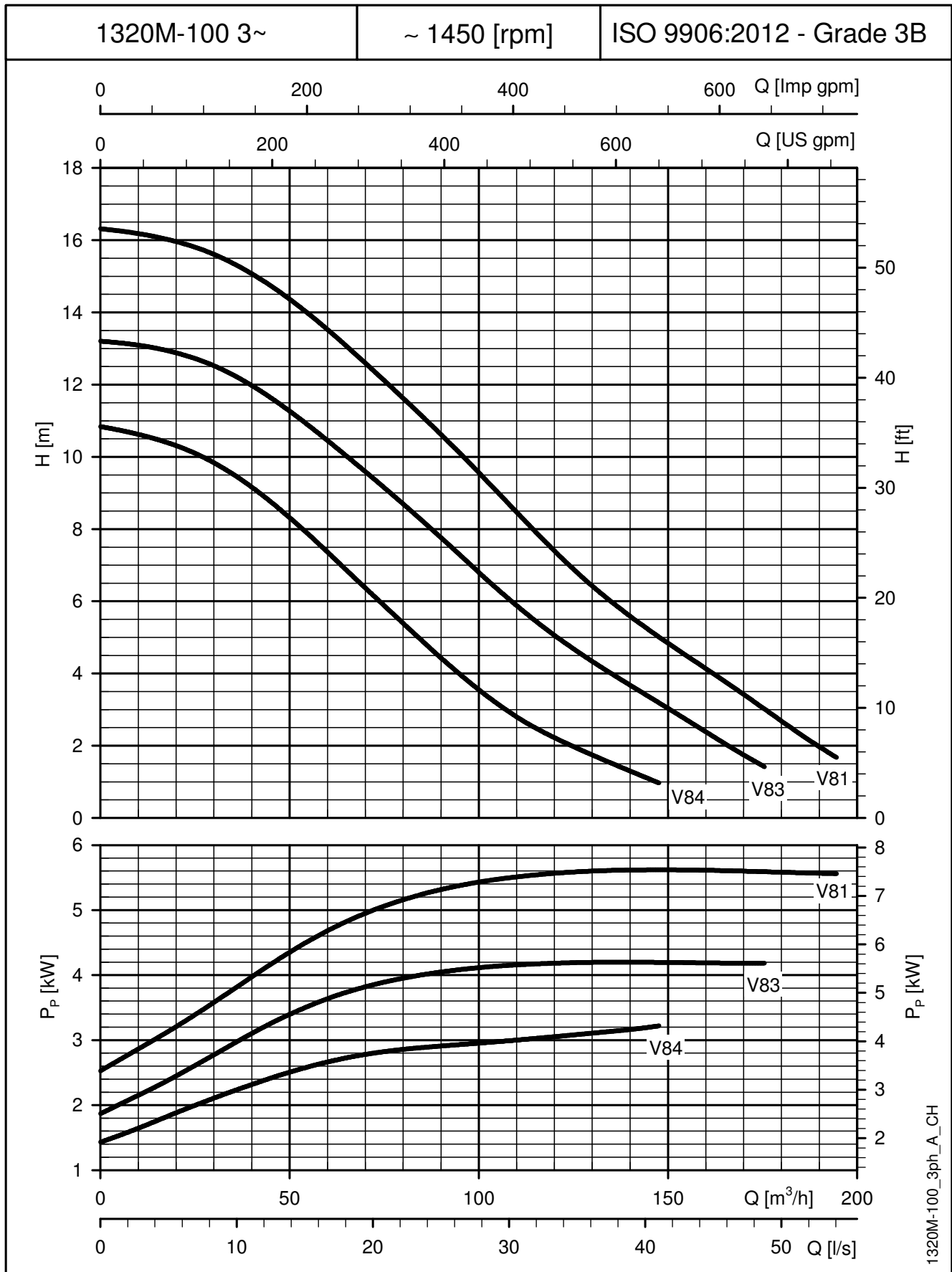

Die angegebenen Leistungen gelten für Fördermedien mit einer Dichte von  $\rho = 1,0 \text{ kg/dm}^3$  und einer kinematischen Viskosität  $\nu = 1 \text{ mm}^2/\text{sec}$ .



# **BAUREIHE 1300 WIRBELLAUFRAD ABMESSUNGEN UND GEWICHT**

# 1305H Wirbelauftrad (DN50) ABMESSUNGEN UND GEWICHT

W-AUFSTELLUNG: GETAUCHT

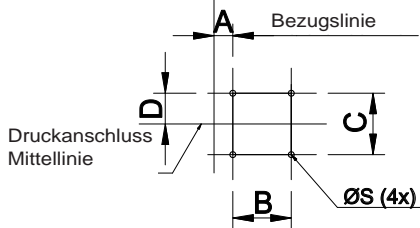
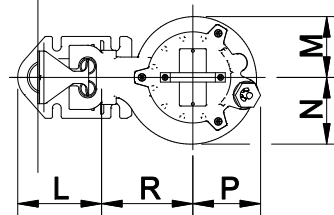
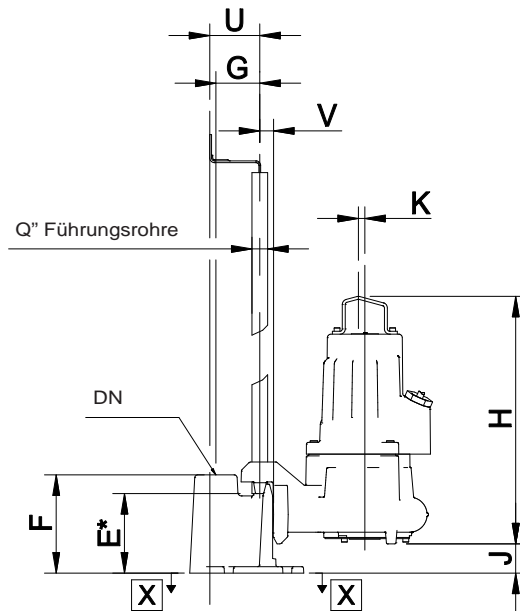

ANSICHT **X** - **X** \* Abmessungen am Rohrende

Laufrad	Wirbelauftrad (V)	Kanallauftrad (S)
Druck	<b>H</b>	<b>S</b>
Pumpenauslass	<b>DN50</b>	<b>DN50</b>
Pumpengewicht (kg)	<b>34</b>	<b>32</b>
<b>H</b>	<b>423</b>	<b>397</b>
<b>min J</b>	<b>50</b>	<b>56</b>
<b>K</b>	<b>11</b>	<b>11</b>
<b>M</b>	<b>104</b>	<b>97</b>
<b>N</b>	<b>114</b>	<b>120</b>
<b>P</b>	<b>116</b>	<b>116</b>
<b>R</b>	<b>156</b>	<b>156</b>

Max. Gewicht ohne Kabel

Druckanschluss	<b>DN50</b>
Gewicht (kg)	<b>7</b>
<b>A</b>	<b>33</b>
<b>B</b>	<b>100</b>
<b>C</b>	<b>105</b>
<b>D</b>	<b>53</b>
<b>E</b>	<b>136</b>
<b>F</b>	<b>168</b>
<b>G</b>	<b>75</b>
<b>L</b>	<b>143</b>
<b>Q</b>	<b>3/4</b>
<b>S</b>	<b>M12</b>
<b>U</b>	<b>86</b>
<b>V</b>	<b>24</b>

PUMPENTYP	GEWICHT (KG)		Auslassabmessungen (DN50)
	/10	/20	
1305H-50W.251.V92...	37	40	7
1305H-50W.253.V92...	37	40	7
1305H-50W.253.V90...	37	40	7

Max. Gewicht ohne Kabel

1305H-50W-2p50-de\_a\_td

# 1305S Wirbellauftrad (DN50) ABMESSUNGEN UND GEWICHT

T-AUFSTELLUNG: FREISTEHEND

Laufrad	Wirbel- laufrad (V)	Kanal- laufrad (S)
Druck	<b>H</b>	<b>S</b>
Auslass Pum- pengehäuse	<b>DN50</b>	<b>DN50</b>
Gewinde EN/ ANSI	<b>ISO G2" /2- 11 1/2 NPT</b>	<b>ISO G2" /2- 11 1/2 NPT</b>
Pumpengewicht (kg)	<b>33</b>	<b>32</b>
<b>C</b>	<b>180</b>	-
<b>H</b>	<b>465</b>	<b>418</b>
<b>J</b>	<b>53</b>	<b>35</b>
<b>K</b>	<b>11</b>	<b>11</b>
<b>M</b>	<b>103</b>	<b>97</b>
<b>N</b>	<b>114</b>	<b>119</b>
<b>P</b>	<b>116</b>	<b>116</b>
<b>R</b>	<b>183</b>	<b>182</b>
<b>U</b>	<b>M6</b>	-
<b>Y</b>	<b>3</b>	-
<b>W</b>	<b>148</b>	<b>121</b>

Max. Gewicht ohne Kabel

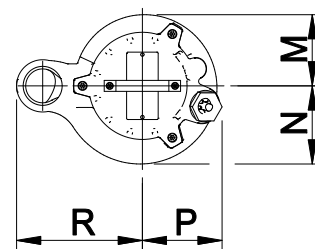
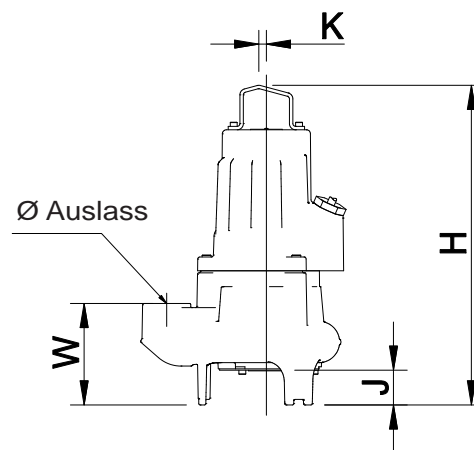
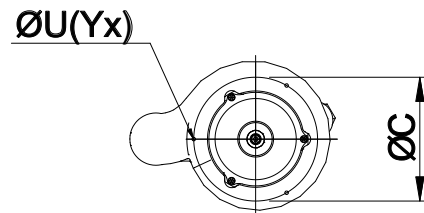

PUMPENTYP	GEWICHT (KG)	
	PUMPE	
	/10	/20
1305H-50T.251.V92...	36	39
1305H-50T.253.V92...	36	39
1305H-50T.253.V90...	36	39

Max. Gewicht ohne Kabel

1305H-50T-2p50-de\_a\_td

# 1310H Wirbellauftrad (DN50) ABMESSUNGEN UND GEWICHT

**W-AUFSTELLUNG: GETAUCHT**

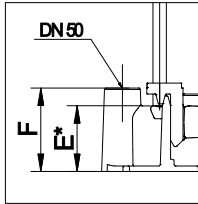

Lauftrad	Wirbellauftrad (V)						Kanallauftrad (S)					
	L		M			H	S					
Druck												
Pumpenauslass	DN65	DN80	DN65	DN65	DN80	DN80	DN50	DN50	DN65	DN65	DN80	DN80
Phasenanzahl	1/3	1/3	1	3	1	3	1/3	1/3	1	3	1	3
Polanzahl	4	4	2	2	2	2	2	2	2	2	2	2
Pumpengewicht (kg)	41	41	40	40	40	40	35	35	38	38	38	38
H	465	465	535	501	535	501	455	422	491	457	491	457
min J	55	75	78	78	98	98	58	55	71	71	91	91
K	11	11	11	11	11	11	11	11	11	11	11	11
M	146	146	106	106	106	106	114	103	103	103	103	103
N	146	146	106	106	106	106	124	123	123	123	123	123
P	146	146	99	99	99	99	119	112	118	118	118	118
R	200	200	160	160	160	160	166	175	200	200	200	200

Max. Gewicht ohne Kabel

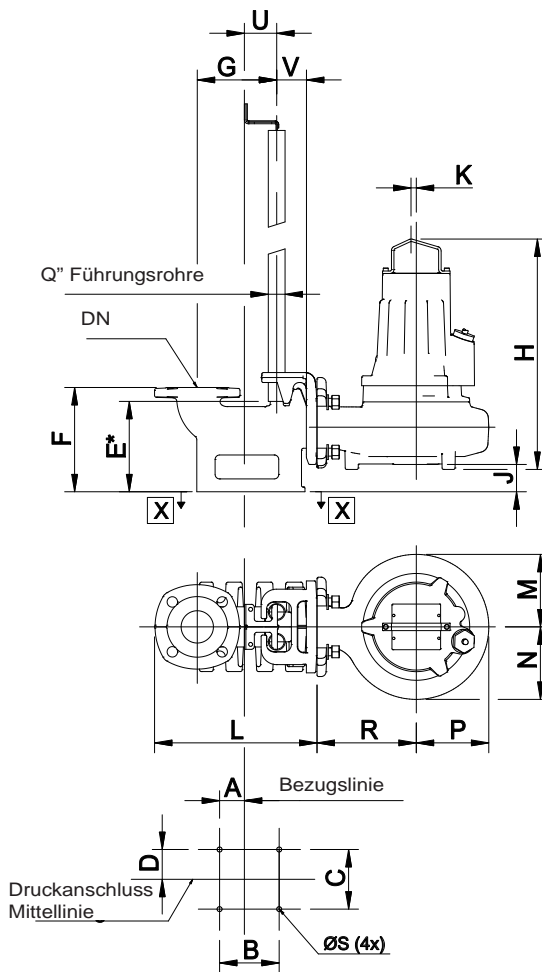

Druckanschluss	DN80	DN65	DN50
Gewicht (kg)	19	14	7
A	60	50	33
B	130	120	100
C	170	120	105
D	85	60	53
E	212	186	136
F	255	210	168
G	160	160	75
L	337	326	143
Q	1	1	3/4
S	M12	M12	M12
U	65	65	86
V	60	60	24

ANSICHT **X** - **X** \* Abmessungen am Rohrende

PUMPENTYP	GEWICHT (KG)		Auslassabmessungen (DN50)
	/10	/20	
1310H-50W.251.V94...	38	41	7
1310H-50W.251.V92...	38	41	7
1310H-50W.251.V90...	38	41	7
1310H-50W.253.V94...	38	41	7
1310H-50W.253.V92...	38	41	7
1310H-50W.253.V90...	38	41	7

Max. Gewicht ohne Kabel

1310H-50W-2p50-de\_a\_td

# 1310H Wirbellauftrad (DN50) ABMESSUNGEN UND GEWICHT

**T-AUFSTELLUNG: FREISTEHEND**

Lauftrad	Wirbellauftrad (V)						Kanallauftrad (S)					
	L		M		H		S					
Druck	DN65	DN80	DN65	DN65	DN80	DN80	DN50	DN50	DN65	DN65	DN80	DN80
Pumpen- auslass	DN65	DN80	DN65	DN65	DN80	DN80	DN50	DN50	DN65	DN65	DN80	DN80
Phasen- anzahl	1/3	1/3	1	3	1	3	1/3	1/3	1	3	1	3
Polanzahl	4	4	2	2	2	2	2	2	2	2	2	2
Pumpenge- wicht (kg)	41	41	40	40	40	40	35	35	38	38	38	38
H	465	465	535	501	535	501	503	433	491	457	491	457
J	65	65	50	50	50	50	61	32	49	49	49	49
K	11	11	11	11	11	11	11	11	11	11	11	11
M	146	146	106	106	106	106	115	103	103	103	103	103
N	146	146	106	106	106	106	125	123	123	123	123	123
P	146	146	99	99	99	99	120	112	118	118	118	118
R	200	200	160	160	160	160	152	152	200	200	200	200
W	85	85	100	100	100	100	-	-	100	100	100	100

Max. Gewicht ohne Kabel

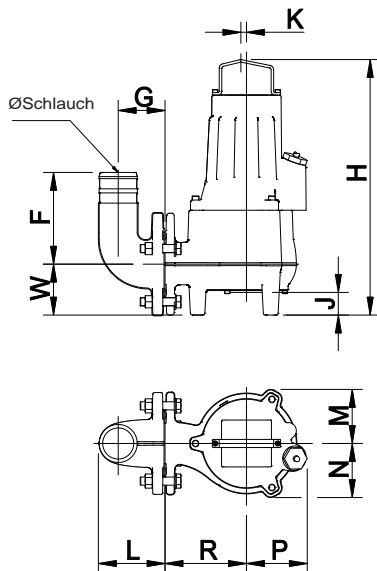
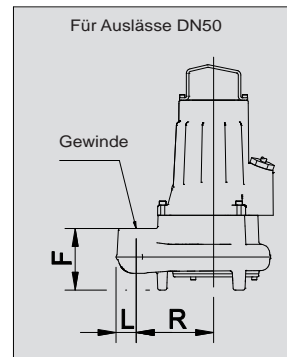
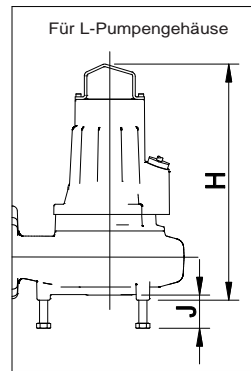

Auslass Pum- pengehäuse	DN80	DN80	DN65	DN65	DN50	DN50
Druck	L/MS	L/MS	L/MS	L/MS	H	S
Auslasstyp	Schlauch	Innenge- winde	Schlauch	Innenge- winde	Innenge- winde	Innenge- winde
ØSchlauch/ Gewinde	Ø75	ISO G3* 3"-8 NPSM	Ø75	ISO G3*	ISO G2*	ISO G2* /2- 11 1/2 NPT
Gewicht (kg)	7	8	7	8	-	-
F	180	155	180	155	157	121
G	90	90	90	90	-	-
L	129	136	129	136	40	40

PUMPENTYP	GEWICHT (KG)	
	PUMPE	
	/10	/20
1310H-50T.251.V94...	38	41
1310H-50T.251.V92...	38	41
1310H-50T.251.V90...	38	41
1310H-50T.253.V94...	38	41
1310H-50T.253.V92...	38	41
1310H-50T.253.V90...	38	41

Max. Gewicht ohne Kabel

1310H-50T-2p50-de\_a\_td

# 1310M, L Wirbellauftrad (DN65, 80) ABMESSUNGEN UND GEWICHT

**PUMPENTYP X: BASISVERSION**

Lauftrad	Wirbellauftrad (V)						Kanallauftrad (S)			
	L		M				S			
Druck	DN65	DN80	DN65	DN65	DN80	DN80	DN65	DN65	DN80	DN80
Pumpenauslass	DN65	DN80	DN65	DN65	DN80	DN80	DN65	DN65	DN80	DN80
Phasenanzahl	1/3	1/3	1	3	1	3	1	3	1	3
Polanzahl	4	4	2	2	2	2	2	2	2	2
Pumpengewicht (kg)	41	41	40	40	40	40	38	38	38	38
Bohrung	EN/ANSI	EN/ANSI	EN/ANSI	EN/ANSI	EN/ANSI	EN/ANSI	EN/ANSI	EN/ANSI	EN/ANSI	EN/ANSI
A	59	59	67	67	67	67	65	65	65	65
B	142	160/152.4	142	142	160/152.4	160/152.4	142	142	160/152.4	160/152.4
C	260	260	-	-	-	-	-	-	-	-
H	465	465	535	501	535	501	491	457	491	457
K	11	11	11	11	11	11	11	11	11	11
M	146	146	106	106	106	106	103	103	103	103
N	146	146	106	106	106	106	123	123	123	123
P	146	146	99	99	99	99	118	118	118	118
Q	45	45	45	45	22.5/45	22.5/45	45	45	22.5/45	22.5/45
R	200	200	160	160	160	160	200	200	200	200
S	18	18	21	21	18/21	18/21	21	21	18	18
U	M6	M6	-	-	-	-	-	-	-	-
W	85	85	100	100	100	100	100	100	100	100
Y	3	3	-	-	-	-	-	-	-	-
Z	4	4	4	4	8/4	8/4	4	4	8/4	8/4

Max. Gewicht ohne Kabel

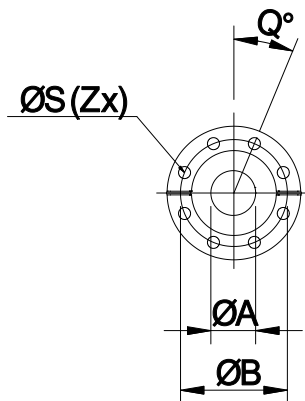

ANSICHT X-X

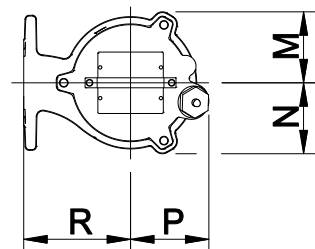
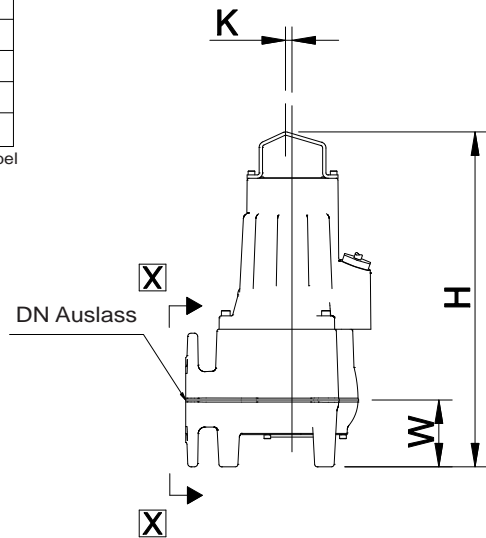
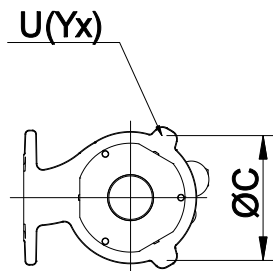

## 1310M, L Wirbelauftrad (DN65, 80) ABMESSUNGEN UND GEWICHT

### PUMPENTYP X: BASISVERSION

PUMPENTYP	GEWICHT (KG)	
	PUMPE	
	/10	/20
1310M-65X.251.V89...	43	46
1310M-65X.251.V87...	43	46
1310M-65X.251.V85...	43	46
1310M-65X.253.V89...	43	46
1310M-65X.253.V87...	43	46
1310M-65X.253.V85...	43	46

Max. Gewicht ohne Kabel

1310M-65X-2p50-de\_a\_td

PUMPENTYP	GEWICHT (KG)	
	PUMPE	
	/10	/20
1310M-80X.251.V89...	43	46
1310M-80X.251.V87...	43	46
1310M-80X.251.V85...	43	46
1310M-80X.253.V89...	43	46
1310M-80X.253.V87...	43	46
1310M-80X.253.V85...	43	46

Max. Gewicht ohne Kabel

1310M-80X-2p50-de\_a\_td

PUMPENTYP	GEWICHT (KG)	
	PUMPE	
	/10	/20
1310L-65-80X.453.V84...	44	47
1310L-65-80X.453.V83...	44	47
1310L-65-80X.453.V82...	44	47
1310L-65-80X.453.V81...	44	47
1310L-65-80X.453.V80...	44	47

Max. Gewicht ohne Kabel

1310L-65-80X-2p50-de\_a\_td

# 1310M, L Wirbellauftrad (DN65, 80) ABMESSUNGEN UND GEWICHT

**W-AUFSTELLUNG: GETAUCHT**

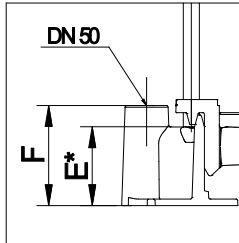

Laufrad	Wirbellauftrad (V)						Kanallauftrad (S)					
	L		M				H	S				
Druck	DN65	DN80	DN65	DN65	DN80	DN80	DN50	DN50	DN65	DN65	DN80	DN80
Pumpenauslass	DN65	DN80	DN65	DN65	DN80	DN80	DN50	DN50	DN65	DN65	DN80	DN80
Phasenanzahl	1/3	1/3	1	3	1	3	1/3	1/3	1	3	1	3
Polanzahl	4	4	2	2	2	2	2	2	2	2	2	2
Pumpengewicht (kg)	41	41	40	40	40	40	35	35	38	38	38	38
<b>H</b>	465	465	535	501	535	501	455	422	491	457	491	457
<b>min J</b>	55	75	78	78	98	98	58	55	71	71	91	91
<b>K</b>	11	11	11	11	11	11	11	11	11	11	11	11
<b>M</b>	146	146	106	106	106	106	114	103	103	103	103	103
<b>N</b>	146	146	106	106	106	106	124	123	123	123	123	123
<b>P</b>	146	146	99	99	99	99	119	112	118	118	118	118
<b>R</b>	200	200	160	160	160	160	166	175	200	200	200	200

Max. Gewicht ohne Kabel

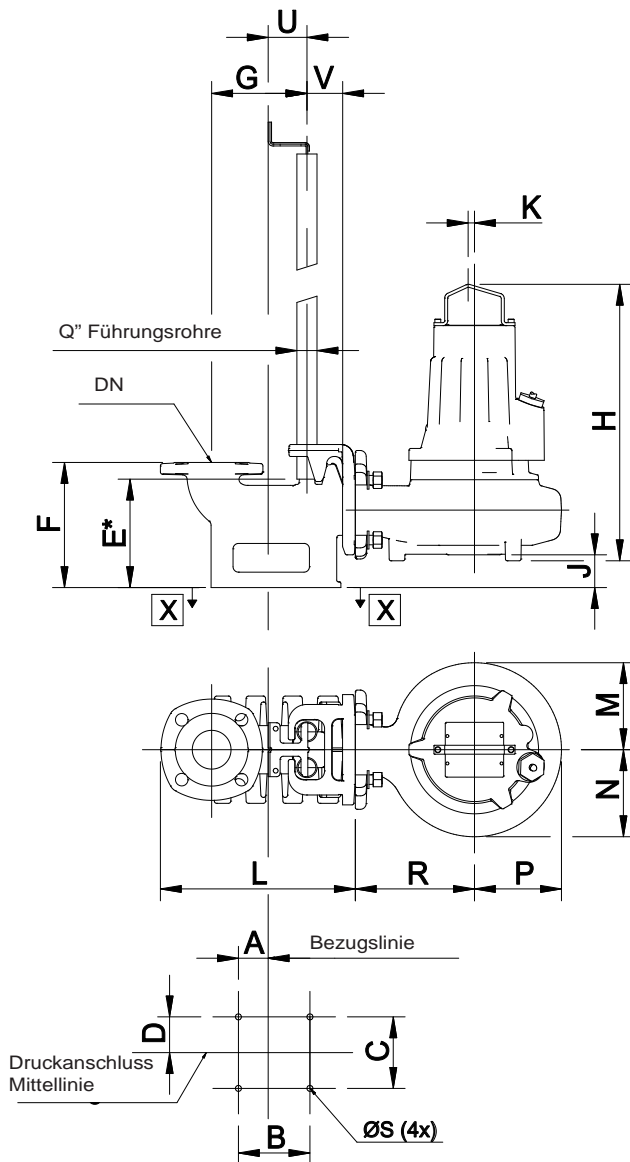

Druckanschluss	DN80	DN65	DN50
Gewicht (kg)	19	14	7
<b>A</b>	60	50	33
<b>B</b>	130	120	100
<b>C</b>	170	120	105
<b>D</b>	85	60	53
<b>E</b>	212	186	136
<b>F</b>	255	210	168
<b>G</b>	160	160	75
<b>L</b>	337	326	143
<b>Q</b>	1	1	3/4
<b>S</b>	M12	M12	M12
<b>U</b>	65	65	86
<b>V</b>	60	60	24

ANSICHT X - X \* Abmessungen am Rohrende

## 1310M, L Wirbelauftrad (DN65, 80) ABMESSUNGEN UND GEWICHT

W-AUFSTELLUNG: GETAUCHT

PUMPENTYP	GEWICHT (KG)		Auslassabmes- sungen (DN65)
	PUMPE		
	/10	/20	
1310M-65X.251.V89...	43	46	14
1310M-65X.251.V87...	43	46	14
1310M-65X.251.V85...	43	46	14
1310M-65X.253.V89...	43	46	14
1310M-65X.253.V87...	43	46	14
1310M-65X.253.V85...	43	46	14

Max. Gewicht ohne Kabel

1310M-65W-2p50-de\_a\_td

PUMPENTYP	GEWICHT (KG)		Auslassabmes- sungen (DN80)
	PUMPE		
	/10	/20	
1310M-80X.251.V89...	43	46	19
1310M-80X.251.V87...	43	46	19
1310M-80X.251.V85...	43	46	19
1310M-80X.253.V89...	43	46	19
1310M-80X.253.V87...	43	46	19
1310M-80X.253.V85...	43	46	19

Max. Gewicht ohne Kabel

1310M-80W-2p50-de\_a\_td

PUMPENTYP	GEWICHT (KG)		Auslassabmes- sungen (DN65)
	PUMPE		
	/10	/20	
1310L-65-80X.453.V84...	44	47	14
1310L-65-80X.453.V83...	44	47	14
1310L-65-80X.453.V82...	44	47	14
1310L-65-80X.453.V81...	44	47	14
1310L-65-80X.453.V80...	44	47	14

Max. Gewicht ohne Kabel

1310L-65-80W-2p50-de\_a\_td

## 1310M, L Wirbellauftrad (DN65, 80) ABMESSUNGEN UND GEWICHT

### T-AUFSTELLUNG: FREISTEHEND

Lauftrad	Wirbellauftrad (V)						Kanallauftrad (S)						
	L		M				H	S					
Druck													
Pumpenauslass	DN65	DN80	DN65	DN65	DN80	DN80	DN50	DN50	DN65	DN65	DN80	DN80	
Phasenzahl	1/3	1/3	1	3	1	3	1/3	1/3	1	3	1	3	
Polanzahl	4	4	2	2	2	2	2	2	2	2	2	2	
Pumpengewicht (kg)	41	41	40	40	40	40	35	35	38	38	38	38	
H	465	465	535	501	535	501	503	433	491	457	491	457	
J	65	65	50	50	50	50	61	32	49	49	49	49	
K	11	11	11	11	11	11	11	11	11	11	11	11	
M	146	146	106	106	106	106	115	103	103	103	103	103	
N	146	146	106	106	106	106	125	123	123	123	123	123	
P	146	146	99	99	99	99	120	112	118	118	118	118	
R	200	200	160	160	160	160	152	152	200	200	200	200	
W	85	85	100	100	100	100	-	-	100	100	100	100	

Max. Gewicht ohne Kabel

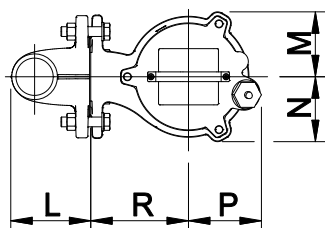
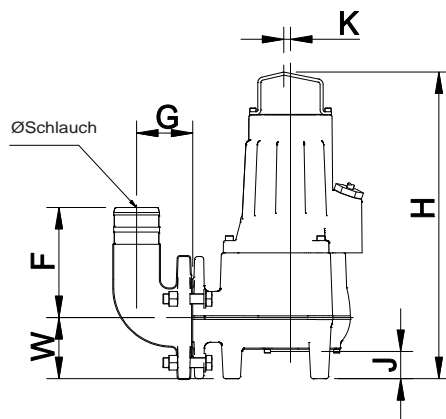
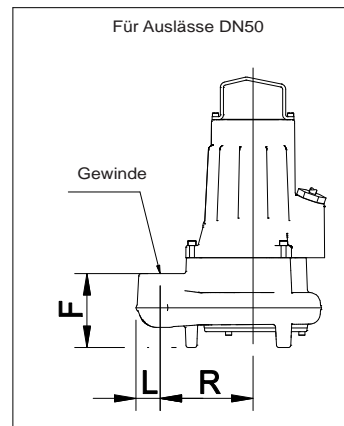
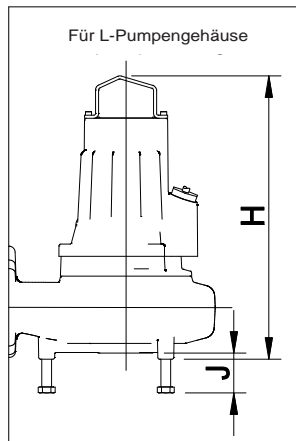

Auslass Pumpengehäuse	DN80	DN80	DN65	DN65	DN50	DN50
Druck	L/MS	L/MS	L/MS	L/MS	H	S
Auslasstyp	Schlauch	Innengewinde	Schlauch	Innengewinde	Innengewinde	Innengewinde
ØSchlauch/ Gewinde	Ø75	ISO G3" /3"-8 NPSM	Ø75	ISO G3"	ISO G2"	ISO G2" /2- 11 1/2 NPT
Gewicht (kg)	7	8	7	8	-	-
F	180	155	180	155	157	121
G	90	90	90	90	-	-
L	129	136	129	136	40	40

## 1310M, L Wirbelauftrad (DN65, 80) ABMESSUNGEN UND GEWICHT

T-AUFSTELLUNG: FREISTEHEND

PUMPENTYP	GEWICHT (KG)			
	PUMPE		MONTAGE- SATZ T (DN65)	MONTAGE- SATZ H (DN65)
	/10	/20		
1310M-65X.251.V89...	43	46	8	7
1310M-65X.251.V87...	43	46	8	7
1310M-65X.251.V85...	43	46	8	7
1310M-65X.253.V89...	43	46	8	7
1310M-65X.253.V87...	43	46	8	7
1310M-65X.253.V85...	43	46	8	7

Max. Gewicht ohne Kabel

1310M-65T-H-2p50-de\_a\_td

PUMPENTYP	GEWICHT (KG)			
	PUMPE		MONTAGE- SATZ T (DN80)	MONTAGE- SATZ H (DN80)
	/10	/20		
1310M-80X.251.V89...	43	46	8	7
1310M-80X.251.V87...	43	46	8	7
1310M-80X.251.V85...	43	46	8	7
1310M-80X.253.V89...	43	46	8	7
1310M-80X.253.V87...	43	46	8	7
1310M-80X.253.V85...	43	46	8	7

Max. Gewicht ohne Kabel

1310M-80T-H-2p50-de\_a\_td

PUMPENTYP	GEWICHT (KG)			
	PUMPE		MONTAGE- SATZ T (DN65)	MONTAGE- SATZ H (DN65)
	/10	/20		
1310L-65-80X.453.V84...	44	47	8	7
1310L-65-80X.453.V83...	44	47	8	7
1310L-65-80X.453.V82...	44	47	8	7
1310L-65-80X.453.V81...	44	47	8	7
1310L-65-80X.453.V80...	44	47	8	7

Max. Gewicht ohne Kabel

1310L-65-80T-H-2p50-de\_a\_td

# 1315H, M Wirbellauftrad (DN65, 80, 100) ABMESSUNGEN UND GEWICHT

**PUMPENTYP X: BASISVERSION**

Lauftrad	Wirbellauftrad (V)			Kanallauftrad (S)		
	M	H		M	S	
Druck						
Pumpenauslass	DN100	DN65	DN80	DN100	DN65	DN80
Pumpengewicht (kg)	89	81	80	84	81	80
Bohrung	EN/ANSI	EN/ANSI	EN/ANSI	EN/ANSI	EN/ANSI	EN/ANSI
A	102	67	67	100	67	67
B	180/190.5	142/-	160/152.4	180/190.5	142/-	160/152.4
C	180	180	180	180	180	180
H	573	523	523	524	508	508
K	65	65	65	65	65	65
M	148	144	144	161	148	148
N	147	145	145	194	148	148
P	147	142	142	179	147	147
Q	22.5	45/-	22.5/45	22.5	45/-	22.5/45
R	225	200	200	285	230	230
S	18/19	21/-	18	18/19	21/-	18
U	M12	M12	M12	M12	M12	M12
W	120	100	100	120	100	100
Y	4	4	4	4	4	4
Z	8	4/-	8/4	8	4/-	8/4

Max. Gewicht ohne Kabel

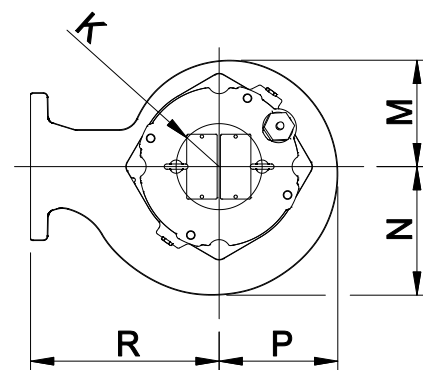
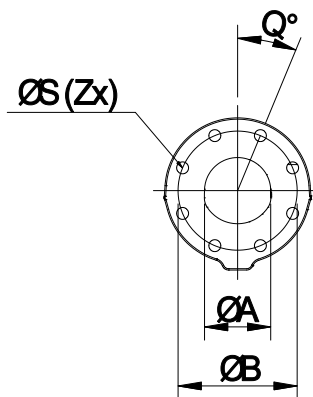
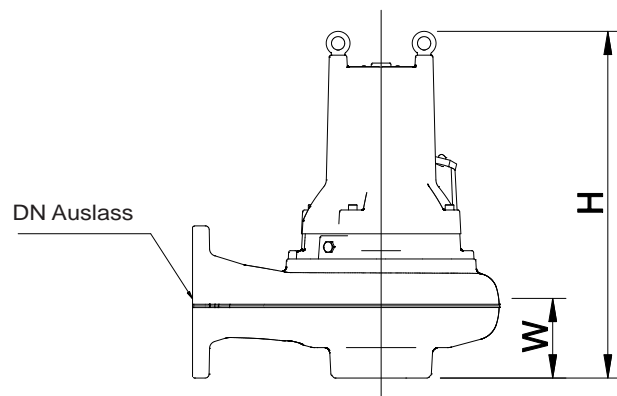
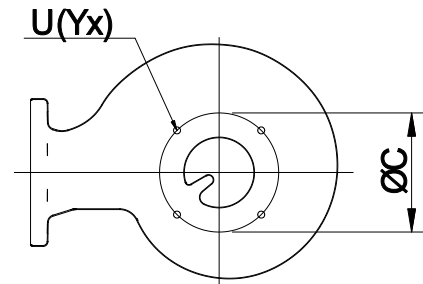

## 1315H, M Wirbelauftrad (DN65, 80, 100) ABMESSUNGEN UND GEWICHT

### PUMPENTYP X: BASISVERSION

PUMPENTYP	GEWICHT (KG)	
	PUMPE	
	/10	/20
1315H-65X.253.V94...	87	93
1315H-65X.253.V93...	87	93
1315H-65X.253.V91...	87	93

Max. Gewicht ohne Kabel

1315H-65X-2p50-de\_a\_td

PUMPENTYP	GEWICHT (KG)	
	PUMPE	
	/10	/20
1315H-80X.253.V94...	86	92
1315H-80X.253.V93...	86	92
1315H-80X.253.V91...	86	92

Max. Gewicht ohne Kabel

1315H-80X-2p50-de\_a\_td

PUMPENTYP	GEWICHT (KG)	
	PUMPE	
	/10	/20
1315M-100X.453.V83...	95	101
1315M-100X.453.V82...	95	101
1315M-100X.453.V81...	95	101

Max. Gewicht ohne Kabel

1315M-100X-2p50-de\_a\_td

# 1315H, M Wirbellauftrad (DN65, 80, 100) ABMESSUNGEN UND GEWICHT

W-AUFSTELLUNG: GETAUCHT

Lauftrad	Wirbellauftrad (V)			Känallauftrad (S)		
	M	H		M	S	
Druck						
Pumpenauslass	DN100	DN65	DN80	DN100	DN65	DN80
Pumpengewicht (kg)	89	81	80	84	81	80
H	573	523	523	524	508	508
min J	60	50	50	60	50	50
K	65	65	65	65	65	65
M	148	144	144	161	148	148
N	147	145	145	194	148	148
P	147	142	142	179	147	147
R	225	200	200	285	230	230

Max. Gewicht ohne Kabel

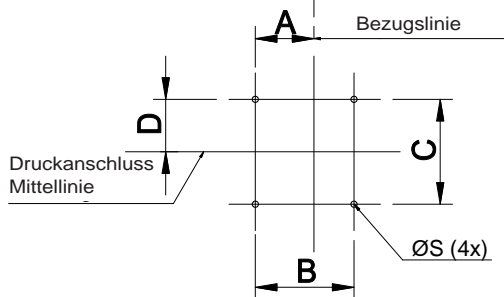
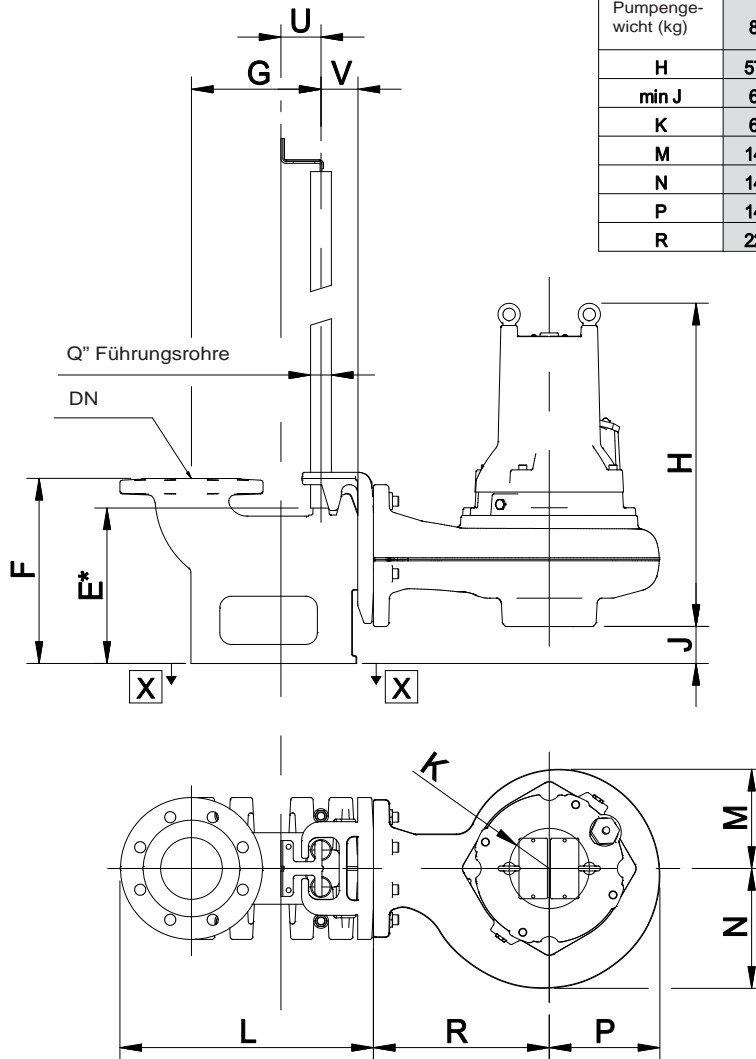

ANSICHT X - X \* Abmessungen am Rohrende

Druckanschluss	DN100	DN80	DN65
Gewicht (kg)	32	24	18
A	95	60	50
B	160	130	120
C	170	170	120
D	85	85	60
E	252	212	186
F	300	255	210
G	210	160	160
L	411	337	326
Q	1	1	1
S	M16	M12	M12
U	65	65	65
V	60	60	60

## 1315H, M Wirbelauftrad (DN65, 80, 100) ABMESSUNGEN UND GEWICHT

W-AUFSTELLUNG: GETAUCHT

PUMPENTYP	GEWICHT (KG)		
	PUMPE		Auslassabmes- sungen (DN65)
	/10	/20	
1315H-65X.253.V94...	87	93	18
1315H-65X.253.V93...	87	93	18
1315H-65X.253.V91...	87	93	18

Max. Gewicht ohne Kabel

1315H-65W-2p50-de\_a\_td

PUMPENTYP	GEWICHT (KG)		
	PUMPE		Auslassabmes- sungen (DN80)
	/10	/20	
1315H-80X.253.V94...	86	92	24
1315H-80X.253.V93...	86	92	24
1315H-80X.253.V91...	86	92	24

Max. Gewicht ohne Kabel

1315H-80W-2p50-de\_a\_td

PUMPENTYP	GEWICHT (KG)		
	PUMPE		Auslassabmes- sungen (DN100)
	/10	/20	
1315M-100X.453.V83...	95	101	32
1315M-100X.453.V82...	95	101	32
1315M-100X.453.V81...	95	101	32

Max. Gewicht ohne Kabel

1315M-100W-2p50-de\_a\_td

## 1315H, M Wirbellauftrad (DN65, 80, 100) ABMESSUNGEN UND GEWICHT

### T-AUFSTELLUNG: FREISTEHEND

Lauftrad	Wirbellauftrad (V)			Kanallauftrad (S)		
	M	H		M	S	
Auslass Pumpegehäuse	DN100	DN65	DN80	DN100	DN65	DN80
Pumpengewicht (kg)	89	81	80	84	81	80
H	573	523	523	524	508	508
J	100	100	100	100	100	100
K	65	65	65	65	65	65
M	148	144	144	161	148	148
N	147	145	145	194	148	148
P	147	142	142	179	147	147
R	225	200	200	285	230	230
W	120	100	100	120	100	100

Max. Gewicht ohne Kabel

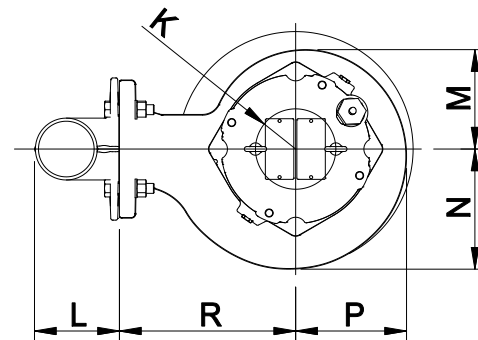
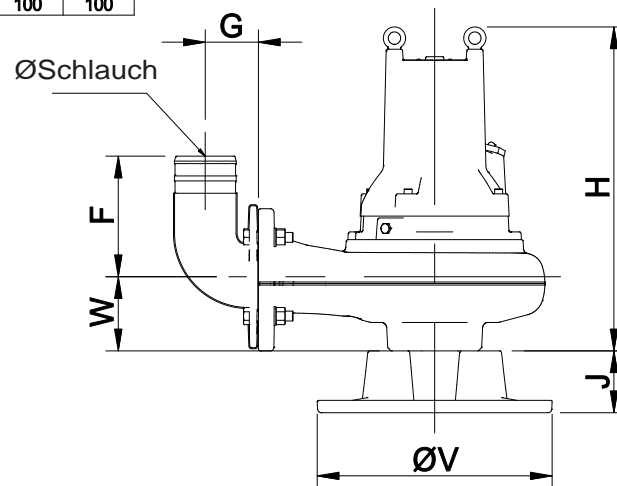

Auslass Pumpegehäuse	DN100	DN100	DN80	DN80	DN65	DN65
Auslasstyp	Schlauch	Innengewinde	Schlauch	Innengewinde	Schlauch	Innengewinde
ØSchlauch/Gewinde	Ø100	ISO G4" / 4"-8 NPSM	Ø75	ISO G3" / 3"-8 NPSM	Ø75	ISO G3"
Gewicht (kg)	6	7	7	8	7	8
F	195	195	180	155	180	155
L	137	146	129	136	129	136
G	85	85	90	90	90	90
V	380	380	380	380	380	380

## 1315H, M Wirbellauftrad (DN65, 80, 100) ABMESSUNGEN UND GEWICHT

T-AUFSTELLUNG: FREISTEHEND

PUMPENTYP	GEWICHT (KG)			
	PUMPE		MONTAGE- SATZ T (DN65)	MONTAGE- SATZ H (DN65)
	/10	/20		
1315H-65X.253.V94...	87	93	8	7
1315H-65X.253.V93...	87	93	8	7
1315H-65X.253.V91...	87	93	8	7

Max. Gewicht ohne Kabel

1315H-65T-H-2p50-de\_a\_td

PUMPENTYP	GEWICHT (KG)			
	PUMPE		MONTAGE- SATZ T (DN80)	MONTAGE- SATZ H (DN80)
	/10	/20		
1315H-80X.253.V94...	86	92	8	7
1315H-80X.253.V93...	86	92	8	7
1315H-80X.253.V91...	86	92	8	7

Max. Gewicht ohne Kabel

1315H-80T-H-2p50-de\_a\_td

PUMPENTYP	GEWICHT (KG)			
	PUMPE		MONTAGE- SATZ T (DN100)	MONTAGE- SATZ H (DN100)
	/10	/20		
1315M-100X.453.V83...	95	101	7	6
1315M-100X.453.V82...	95	101	7	6
1315M-100X.453.V81...	95	101	7	6

Max. Gewicht ohne Kabel

1315M-100T-H-2p50-de\_a\_td

# 1320H, M Wirbellauftrad (DN80, 100) ABMESSUNGEN UND GEWICHT

**PUMPENTYP X: BASISVERSION**

Lauftrad	Wirbellauftrad (V)		Kanallauftrad (S)		
	M	H	M	H	S
Pumpenauslass	DN100	DN80	DN100	DN100	DN80
Pumpengewicht (kg)	134	125	134	134	115
Bohrung	EN/ANSI	EN/ANSI	EN/ANSI	EN/ANSI	EN/ANSI
A	102	67	100	100	78
B	180/190.5	160/152.4	180/190.5	180/190.5	160/152.4
C	180	180	240	180	180
H	674	610	618	592	570
K	52	52	52	52	52
M	166	152	180	194	148
N	167	152	214	232	172
P	167	150	199	213	155
Q	22.5	22.5/45	22.5	22.5	22.5/45
R	245	210	310	310	260
S	18/19	18	18/19	18/19	18
U	M12	M12	M16	M12	M12
W	123	100	124	123	100
Y	4	4	4	4	4
Z	8	8/4	8	8	8/4

Max. Gewicht ohne Kabel

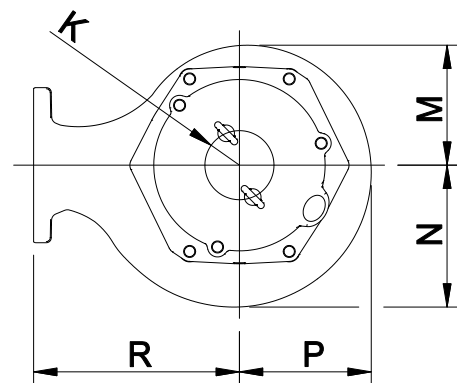
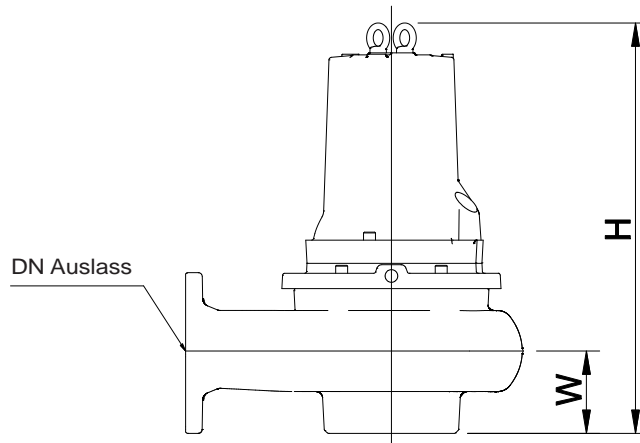
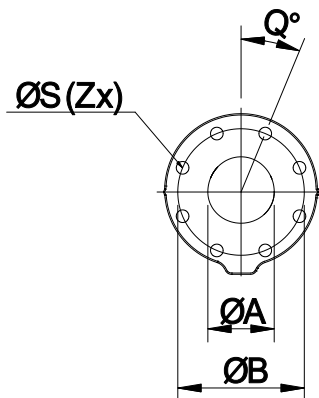
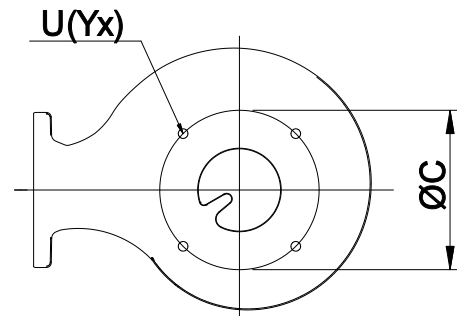

## 1320H, M Wirbelauftrad (DN80, 100) ABMESSUNGEN UND GEWICHT

**PUMPENTYP X: BASISVERSION**

PUMPENTYP	GEWICHT (KG)	
	PUMPE	
	/10	/20
1320H-80X.253.V94...	131	137
1320H-80X.253.V93...	131	137
1320H-80X.253.V92...	131	137
1320H-80X.253.V91...	131	137

Max. Gewicht ohne Kabel

1320H-80X-2p50-de\_a\_td

PUMPENTYP	GEWICHT (KG)	
	PUMPE	
	/10	/20
1320M-100X.453.V84...	140	146
1320M-100X.453.V83...	140	146
1320M-100X.453.V81...	140	146

Max. Gewicht ohne Kabel

1320M-100X-2p50-de\_a\_td

# 1320H, M Wirbellauftrad (DN80, 100) ABMESSUNGEN UND GEWICHT

W-AUFSTELLUNG: GETAUCHT

Lauftrad	Wirbellauftrad (V)		Kanallauftrad (S)		
	M	H	M	H	S
Druck	M	H	M	H	S
Druckstützen Auslass	DN100	DN80	DN100	DN100	DN80
Pumpengewicht (kg)	134	125	134	134	115
H	674	610	618	592	570
min J	57	50	53	57	50
K	52	52	52	52	52
M	166	152	180	194	148
N	167	152	214	232	172
P	167	150	199	213	155
R	245	210	310	310	260

Max. Gewicht ohne Kabel

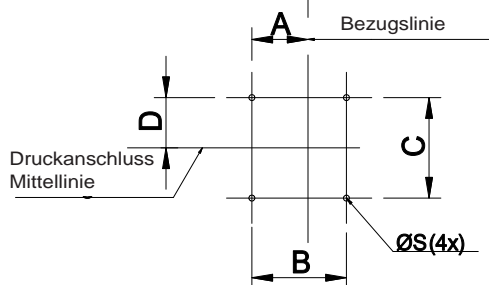
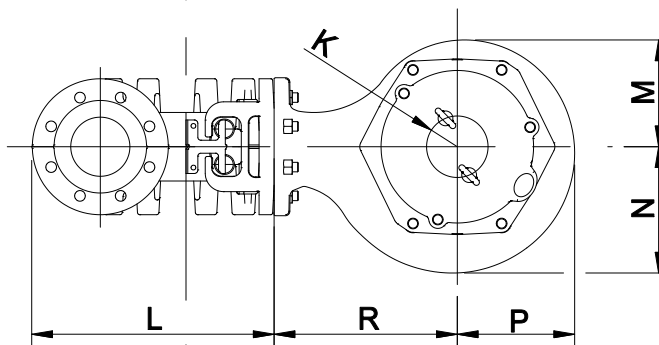
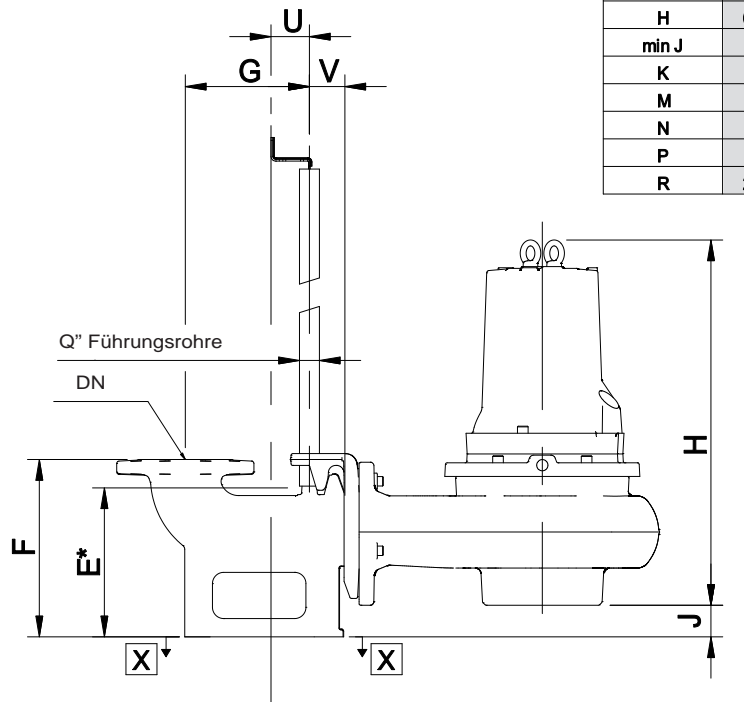

ANSICHT X - X \* Abmessungen am Rohrende

Druckanschluss	DN100	DN80
Gewicht (kg)	32	24
A	95	60
B	160	130
C	170	170
D	85	85
E	252	212
F	300	255
G	210	160
L	411	337
Q	1	1
S	M16	M12
U	65	65
V	60	60

## 1320H, M Wirbelauftrad (DN80, 100) ABMESSUNGEN UND GEWICHT

W-AUFSTELLUNG: GETAUCHT

PUMPENTYP	GEWICHT (KG)		
	PUMPE		Auslassabmes- sungen (DN80)
	/10	/20	
1320H-80X.253.V94...	131	137	24
1320H-80X.253.V93...	131	137	24
1320H-80X.253.V92...	131	137	24
1320H-80X.253.V91...	131	137	24

Max. Gewicht ohne Kabel

1320H-80W-2p50-de\_a\_td

PUMPENTYP	GEWICHT (KG)		
	PUMPE		Auslassabmes- sungen (DN100)
	/10	/20	
1320M-100X.453.V84...	140	146	32
1320M-100X.453.V83...	140	146	32
1320M-100X.453.V81...	140	146	32

Max. Gewicht ohne Kabel

1320M-100W-2p50-de\_a\_td

## 1320H, M Wirbellauftrad (DN80, 100) ABMESSUNGEN UND GEWICHT

### T-AUFSTELLUNG: FREISTEHEND

Laufrad	Wirbellauftrad (V)		Kanallauftrad (S)		
	M	H	M	H	S
Druck					
Auslass Pumpegehäuse	DN100	DN80	DN100	DN100	DN80
Pumpengewicht (kg)	134	125	134	134	115
H	674	610	618	592	570
J	100	100	100	100	100
K	52	52	52	52	52
M	166	152	180	194	148
N	167	152	214	232	172
P	167	150	199	213	155
R	245	210	310	310	260
W	123	100	124	123	100

Max. Gewicht ohne Kabel

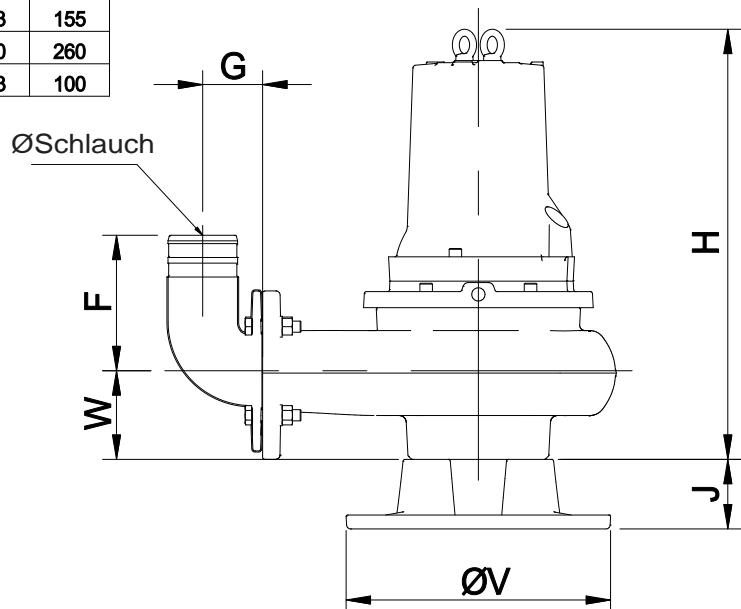

Auslass Pumpegehäuse	DN100	DN100	DN80	DN80
Auslasstyp	Schlauch	Innengewinde	Schlauch	Innengewinde
ØSchlauch/Gewinde	Ø100	ISO G4" / 4"8 NPSM	Ø75	ISO G3" / 3"8 NPSM
Gewicht (kg)	6	7	7	8
F	195	195	180	155
L	137	146	129	136
G	85	85	90	90
V	380	380	380	380

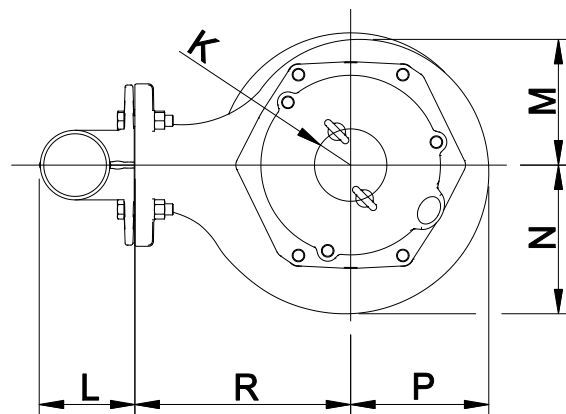

## 1320H, M Wirbelauftrad (DN80, 100) ABMESSUNGEN UND GEWICHT

T-AUFSTELLUNG: FREISTEHEND

PUMPENTYP	GEWICHT (KG)			
	PUMPE		MONTAGE- SATZ T (DN80)	MONTAGE- SATZ H (DN80)
	/10	/20		
1320H-80X.253.V94...	131	137	8	7
1320H-80X.253.V93...	131	137	8	7
1320H-80X.253.V92...	131	137	8	7
1320H-80X.253.V91...	131	137	8	7

Max. Gewicht ohne Kabel

1320H-80T-H-2p50-de\_a\_td

PUMPENTYP	GEWICHT (KG)			
	PUMPE		MONTAGE- SATZ T (DN100)	MONTAGE- SATZ H (DN100)
	/10	/20		
1320M-100X.453.V84...	140	146	7	6
1320M-100X.453.V83...	140	146	7	6
1320M-100X.453.V81...	140	146	7	6

Max. Gewicht ohne Kabel

1320M-100T-H-2p50-de\_a\_td



## ZUBEHÖR

Schalttafeln.....	<b>102</b>
Zuordnungsübersicht Motor - Schaltgerät .....	<b>110</b>
Zubehör .....	<b>112</b>
Aufstellungsbeispiel .....	<b>117</b>

## Schalttafeln für Entwässerungspumpen

## Baureihe QDRMC Wechselstrom



### ANWENDUNGEN

- Schutz und Steuerung einer einphasigen Entwässerungspumpe mit externem Kondensator

### SPEZIFIKATIONEN

- Automatische Steuerung durch elektro-mechanische Schwimmer
- Versorgungsspannung: 1 x 230 V  $\pm$  10%
- Frequenz: 50/60 Hz
- Leistung: 1,5 kW
- Direktanlauf
- Schutzart: IP55
- Umgebungstemperatur: -5 bis +40 °C (gemäß EN 61439-1)
- Relative Luftfeuchtigkeit: 50% bei +40° C, ohne Kondensation (gemäß EN 61439-1)
- Wandmontage
- Kunststoffgehäuse
- Elektronisches Steuermodul mit Testtaste, Alarm-Rückstelltaste, Ledanzeigen für Pumpeneinschaltung, Pumpenbetrieb und Höchstfüllstandsalarm sowie Eingriff der Wärmesonde
- Alarmquittierung
- In der Schalttafel integrierter Start- und Betriebskondensator
- Ausführung /TS/13XX ausgestattet mit Stator-Überlastschutzkreis für Elektropumpen Baureihe 1300

### OPTIONALES ZUBEHÖR

- Akustisches oder optisches Signalgerät, 12 Vdc 0,3 A max. (zwei Anschlussklemmen im Schaltschrank) für Höchstfüllstandsalarm

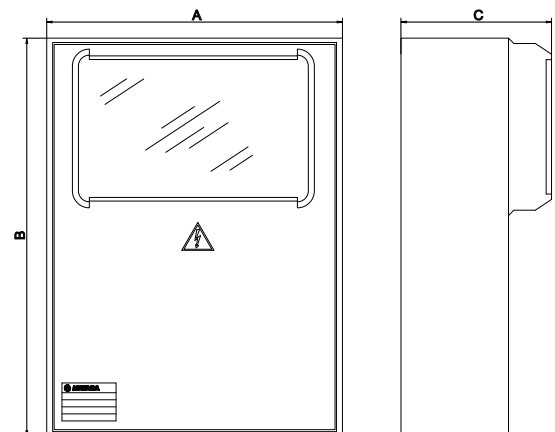

MODELL	NENNSPAN- NUNG V	NENNLEIS- TUNG		NENNSTROM A	ABMESSUNGEN			GE- WICHT Kg	C uF	Cs uF
		kW	HP		A	B	C			
QDRMC/07/TS/1305	1 ~ 230 $\pm$ 10 % 50 Hz	1,5	2	4 $\div$ 6,3	280	370	160	4	14	/
QDRMC/15/TS/1310		1,5	2	6,3 $\div$ 10					45	150 (n.2: 80+70)
QDRMC/22/TS/1310		2,2	3	10 $\div$ 16					45	150 (n.2: 80+70)

C = Betriebskondensator; Cs = Startkondensator

CB-QDRMC-en\_h\_te

## Schalttafeln für Entwässerungspumpen

### ANWENDUNGEN

- Schutz und Steuerung von zwei einphasigen Entwässerungspumpen mit externem Kondensator

## Baureihe QDRMC2 Wechselstrom



### SPEZIFIKATIONEN

- Automatische Steuerung durch elektro-mechanische Schwimmer
- Versorgungsspannung: 1 x 230 V ± 10%.
- Frequenz: 50/60 Hz.
- Leistung: 1,5 kW.
- Direktanlauf
- Schutzart: IP54.
- Umgebungstemperatur: -5 bis +40 °C (gemäß EN 61439-1)
- Relative Luftfeuchtigkeit: 50% bei +40° C, ohne Kondensation (gemäß EN 61439-1)
- Wandmontage
- Kunststoffgehäuse
- Elektronische Tafel mit folgenden Anzeigen: Stromversorgung, Überlastschutz, Höchstfüllstandsalarm, Pumpenstart/-stopp.
- Alarmquittierung
- In der Schalttafel integrierter Start- und Betriebskondensator
- Ausführung /TS/13XX ausgestattet mit Stator-Überlastschutzkreis für Elektropumpen Baureihe 1300

### OPTIONALES ZUBEHÖR

- Akustisches oder optisches Signalgerät, 12 Vdc 0,3 A max. (zwei Anschlussklemmen im Schaltschrank) für Höchstfüllstandsalarm  
– Montagesatz Signalrelaiskarte RILS20 (Spannung, Auto/Man, Start/Stop, Überlastschutz, Höchstfüllstand)

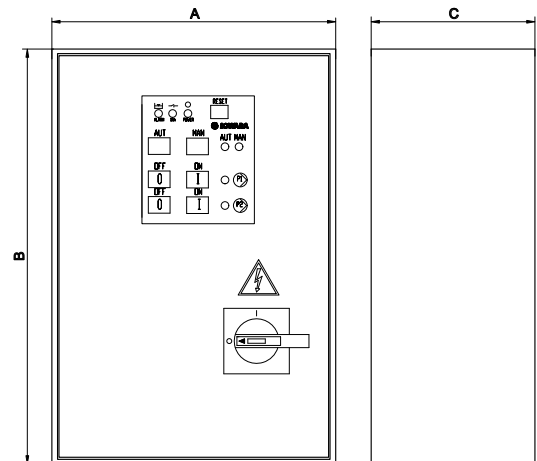

MODELL	NENNSPAN- NUNG V	NENNLEIS- TUNG		NENNSTROM			ABMESSUNGEN			GE- WICHT Kg	C uF	Cs uF
		kW	HP	A			A	B	C			
QDRMC2/07/TS/1305	1 ~ 230 ± 10 % 50 Hz	1,5	2	4	÷	6,3	400	400	200	10	14	/
QDRMC2/15/TS/1310		1,5	2	6,3	÷	10	400	600	200		45	150 (n.2: 80+70)
QDRMC2/22/TS/1310		2,2	3	10	÷	16	400	600	200		45	150 (n.2: 80+70)

C = Betriebskondensator; Cs = Startkondensator

CB-QDRMC2-en\_g\_te

## Schalttafeln für Entwässerungspumpen

### Baureihe QDR Drehstrom



#### ANWENDUNGEN

- Schutz und Steuerung einer dreiphasigen Entwässerungspumpe

#### SPEZIFIKATIONEN

- Automatische Steuerung durch elektro-mechanische Schwimmer
- Versorgungsspannung: 3 x 400 V ±10%.
- Frequenz: 50/60 Hz.
- Leistung: von 0,37 bis 7,5 kW
- Direktanlauf
- Schutzart: IP55.
- Umgebungstemperatur: -5 bis +40 °C (gemäß EN 60439-1)
- Relative Luftfeuchtigkeit: 50% bei +40° C, ohne Kondensation (gemäß EN 60439-1)
- Wandmontage
- Kunststoffgehäuse
- Elektronisches Steuermodul mit Testtaste, Alarm-Rückstelltaste, Ledanzeigen für Pumpeneinschaltung, Pumpenbetrieb und Höchstfüllstandsalarm sowie Eingriff der Wärmesonde
- Alarmquittierung

- Ausführung /TS ausgestattet mit Stator-Überlastschutzkreis
- Ausführung /WD ausgestattet mit Kontrollkreis des Wasserfühlers in Ölkammer und Stator-Überlastschutz.

#### OPTIONALES ZUBEHÖR

- Akustisches oder optisches Signalgerät, 12 Vdc 0,3 A max. (zwei Anschlussklemmen im Schaltschrank) für Höchstfüllstandsalarm

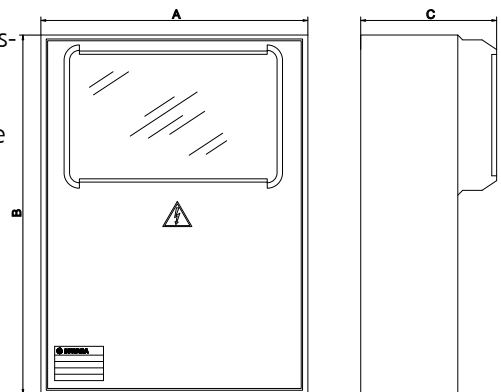

MODELL	NENNSPAN- NUNG  V	NENNLEIS- TUNG		NENNSTROM  A	ABMESSUNGEN			GEWICHT  Kg
		kW	HP		A	B	C	
QDR/03	3 ~ 400 ± 10 % 50/60 Hz	0,37	0,5	0,63 ÷ 1	280	370	150	4,1
QDR/05		0,55	0,75	1 ÷ 1,6				
QDR/07		0,75	1	1,6 ÷ 2,5				
QDR/15		1,1 ÷ 1,5	1,5 ÷ 2	2,5 ÷ 4				
QDR/22		2,2	3	4 ÷ 6,3				
QDR/40		3 ÷ 4	4 ÷ 5,5	6,3 ÷ 10				
QDR/75		5,5 ÷ 7,5	7,5 ÷ 10	10 ÷ 16				4,5
QDR/03/TS		0,37	0,5	0,63 ÷ 1				
QDR/05/TS		0,55	0,75	1 ÷ 1,6				
QDR/07/TS		0,75	1	1,6 ÷ 2,5				
QDR/15/TS		1,1 ÷ 1,5	1,5 ÷ 2	2,5 ÷ 4				
QDR/22/TS		2,2	3	4 ÷ 6,3				
QDR/40/TS		3 ÷ 4	4 ÷ 5,5	6,3 ÷ 10				0
QDR/75/TS		5,5 ÷ 7,5	7,5 ÷ 10	10 ÷ 16				
QDR/07/TS		0,75	1	1,6 ÷ 2,5				
QDR/03/WD		0,37	0,5	0,63 ÷ 1				
QDR/05/WD		0,55	0,75	1 ÷ 1,6				
QDR/07/WD		0,75	1	1,6 ÷ 2,5				
QDR/15/WD		1,1 ÷ 1,5	1,5 ÷ 2	2,5 ÷ 4				
QDR/22/WD		2,2	3	4 ÷ 6,3				
QDR/40/WD		3 ÷ 4	4 ÷ 5,5	6,3 ÷ 10				
QDR/75/WD		5,5 ÷ 7,5	7,5 ÷ 10	10 ÷ 16				
QDR/07/WD		0,75	1	1,6 ÷ 2,5				

Die /WD Option beinhaltet auch die /TS option.

CB-QDR-en\_d\_te

## Schalttafeln für Entwässerungspumpen

### ANWENDUNGEN

- Schutz und Steuerung von zwei dreiphasigen Entwässerungspumpen

## Baureihe QDR2 Drehstrom



### SPEZIFIKATIONEN

- Automatische Steuerung durch elektromechanische Schwimmer
- Versorgungsspannung: 3 x 400 V ± 10%.
- Frequenz: 50/60 Hz.
- Leistung: von 0,37 bis 7,5 kW
- Direktanlauf
- Schutzart: IP54.
- Umgebungstemperatur: -5 bis +40 °C (gemäß EN 61439-1)
- Relative Luftfeuchtigkeit: 50% bei +40° C, ohne Kondensation (gemäß EN 61439-1)
- Wandmontage
- Metallgehäuse
- Elektronische Tafel mit folgenden Anzeigen: Stromversorgung, Überlastschutz, Höchstfüllstandsalarm, Pumpenstart/-stopp.
- Alarmquittierung
- Ausführung /TS ausgestattet mit Stator-Überlastschutzkreis
- Ausführung /WD ausgestattet mit Kontrollkreis des Wasserfühlers in Ölkammer und Stator-Überlastschutz.

### OPTIONALES ZUBEHÖR

- Akustisches oder optisches Signalgerät, 12 Vdc 0,3 A max. (zwei Anschlussklemmen im Schaltschrank) für Höchstfüllstandsalarm  
– Montagesatz Signalrelaiskarte RILS20 (Spannung, Auto/Man, Start/Stop, Überlastschutz, Höchstfüllstand)

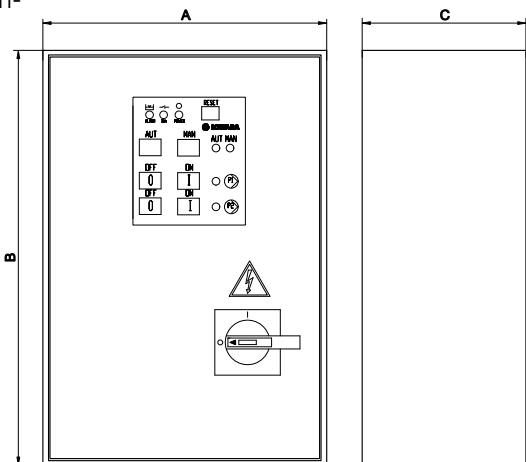

MODELL	NENNSPAN- NUNG  V	NENNLEIS- TUNG		NENNSTROM  A	ABMESSUNGEN			GEWICHT  Kg			
		kW	HP		A	B	C				
					mm						
QDR2/03	3 ~ 400 ± 10 % 50/60 Hz	0,37	0,5	0,63 ÷ 1	260	380	150	9,4			
QDR2/05		0,55	0,75	1 ÷ 1,6							
QDR2/07		0,75	1	1,6 ÷ 2,5							
QDR2/15		1,1 ÷ 1,5	1,5 ÷ 2	2,5 ÷ 4							
QDR2/22		2,2	3	4 ÷ 6,3							
QDR2/40		3 ÷ 4	4 ÷ 5,5	6,3 ÷ 10							
QDR2/75		5,5 ÷ 7,5	7,5 ÷ 10	10 ÷ 16							
QDR2/07/TS		0,75	1	1,6 ÷ 2,5	400	400	200		14		
QDR2/15/TS		1,1 ÷ 1,5	1,5 ÷ 2	2,5 ÷ 4							
QDR2/22/TS		2,2	3	4 ÷ 6,3							
QDR2/07/WD		0,75	1	1,6 ÷ 2,5		500					18
QDR2/15/WD		1,1 ÷ 1,5	1,5 ÷ 2	2,5 ÷ 4							
QDR2/22/WD		2,2	3	4 ÷ 6,3							

Die /WD Option beinhaltet auch die /TS option.

CB-QDR2-en\_d\_te

## Schalttafeln für Entwässerungspumpen

### Baureihe QYR Drehstrom



#### ANWENDUNGEN

- Schutz und Steuerung einer dreiphasigen Entwässerungspumpe mit Stern-Dreieck-Start

#### SPEZIFIKATIONEN

- Automatische Steuerung durch elektro-mechanische Schwimmer
- Versorgungsspannung: 3 x 400 V  $\pm$  10%.
- Frequenz: 50/60 Hz.
- Leistung: von 3 bis 75 kW
- Stern-Dreieck-Start
- Schutzart: IP54.
- Umgebungstemperatur: -5 bis +40 °C (gemäß EN 61439-1)
- Relative Luftfeuchtigkeit: 50% bei +40° C, ohne Kondensation (gemäß EN 61439-1)
- Wandmontage
- Metallgehäuse
- Elektronische Tafel mit folgenden Anzeigen: Stromversorgung, Überlastschutz, Höchstfüllstandsalarm, Pumpenstart/-stopp.
- Alarmquittierung
- Ausführung /TS ausgestattet mit Stator-Überlastschutzkreis
- Ausführung /WD ausgestattet mit Kontrollkreis des Wasserfühlers in Ölkammer und Stator-Überlastschutz.

#### OPTIONALES ZUBEHÖR

- Akustisches oder optisches Signalgerät, 12 Vdc 0,3 A max. (zwei Anschlussklemmen im Schaltschrank) für Höchstfüllstandsalarm  
– Montagesatz Signalrelaiskarte RILS20 (Spannung, Auto/Man, Start/Stop, Überlastschutz, Höchstfüllstand)

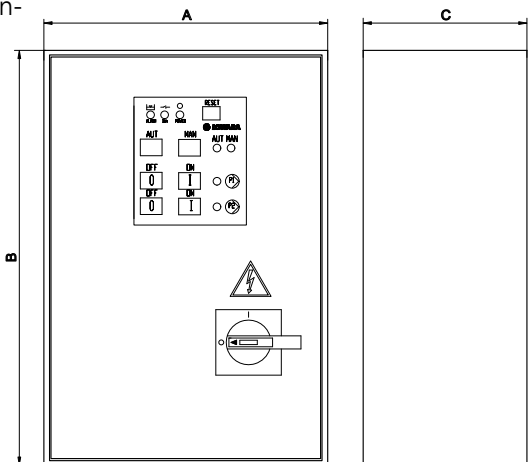

## SCHALTGERÄTE BAUREIHE QYR ELEKTRISCHE LEISTUNGSTABELLE

MODELL	NENNSPAN- NUNG  V	NENNLEIS- TUNG		NENNSTROM  A	ABMESSUNGEN				GEWICHT  Kg
		kW	HP		A	B mm	C	*	
QYR/40	3 ~ 400 ± 10 % 50/60 Hz	3 ÷ 4	4 ÷ 5,5	6,3 ÷ 10	400	500	200	-	25
QYR/75		5,5 ÷ 7,5	7,5 ÷ 10	10 ÷ 16					
QYR/92		9,2	12,5	16 ÷ 20					
QYR/110		11	15	20 ÷ 25					
QYR/150		15	20	22 ÷ 32					
QYR/185		18,5	25	28 ÷ 40					
QYR/220		22	30	36 ÷ 50	500	700	250	-	32
QYR/300		30	40	45 ÷ 63					
QYR/370		37	50	57 ÷ 75					
QYR/450		45	60	70 ÷ 90					
QYR/550		55	75	80 ÷ 108					
QYR/750		75	100	105 ÷ 138					
QYR/22/TS		2,2	3	4 ÷ 6,3	400	500	200	-	25
QYR/40/TS		3 ÷ 4	4 ÷ 5,5	6,3 ÷ 10					
QYR/75/TS		5,5 ÷ 7,5	7,5 ÷ 10	10 ÷ 16					
QYR/92/TS		9,2	12,5	16 ÷ 20					
QYR/110/TS		11	15	20 ÷ 25					
QYR/150/TS		15	20	22 ÷ 32					
QYR/185/TS		18,5	25	28 ÷ 40	500	700	250	-	27
QYR/220/TS		22	30	36 ÷ 50					
QYR/300/TS		30	40	45 ÷ 63					
QYR/370/TS		37	50	57 ÷ 75					
QYR/450/TS		45	60	70 ÷ 90					
QYR/550/TS		55	75	80 ÷ 108					
QYR/750/TS		75	100	105 ÷ 138	600	900	300	P	70
QYR/40/WD		3 ÷ 4	4 ÷ 5,5	6,3 ÷ 10					
QYR/75/WD		5,5 ÷ 7,5	7,5 ÷ 10	10 ÷ 16					
QYR/92/WD		9,2	12,5	16 ÷ 20					
QYR/110/WD		11	15	20 ÷ 25					
QYR/150/WD		15	20	22 ÷ 32					
QYR/185/WD	18,5	25	28 ÷ 40	400	500	200	-	26	
QYR/220/WD	22	30	36 ÷ 50						
QYR/300/WD	30	40	45 ÷ 63						
QYR/370/WD	37	50	57 ÷ 75						
QYR/450/WD	45	60	70 ÷ 90						
QYR/550/WD	55	75	80 ÷ 108						
QYR/750/WD	75	100	105 ÷ 138	500	700	250	-	28	
QYR/40/WD	3 ÷ 4	4 ÷ 5,5	6,3 ÷ 10						
QYR/75/WD	5,5 ÷ 7,5	7,5 ÷ 10	10 ÷ 16						
QYR/92/WD	9,2	12,5	16 ÷ 20						
QYR/110/WD	11	15	20 ÷ 25						
QYR/150/WD	15	20	22 ÷ 32						
QYR/185/WD	18,5	25	28 ÷ 40	600	800	250	-	33	
QYR/220/WD	22	30	36 ÷ 50						
QYR/300/WD	30	40	45 ÷ 63						
QYR/370/WD	37	50	57 ÷ 75						
QYR/450/WD	45	60	70 ÷ 90						
QYR/550/WD	55	75	80 ÷ 108						
QYR/750/WD	75	100	105 ÷ 138	600	900	300	P	38	
QYR/750/WD	75	100	105 ÷ 138	1300	300				P

\* Hinweis: P bezeichnet am Boden installierte Steuertafeln.

CB-QYR-en\_f\_te

## Schalttafeln für Entwässerungspumpen

### Baureihe QYR2 Drehstrom



#### ANWENDUNGEN

- Schutz und Steuerung von zwei dreiphasigen Entwässerungspumpen mit Stern-Dreieck-Start

#### SPEZIFIKATIONEN

- Automatische Steuerung durch elektromechanische Schwimmer
- Versorgungsspannung: 3 x 400 V  $\pm$  10%.
- Frequenz: 50/60 Hz.
- Leistung: von 3 bis 75 kW
- Stern-Dreieck-Start
- Schutzart: IP54.
- Umgebungstemperatur: -5 bis +40 °C (gemäß EN 61439-1)
- Relative Luftfeuchtigkeit: 50% bei +40° C, ohne Kondensation (gemäß EN 61439-1)
- Wandmontage
- Metallgehäuse
- Elektronische Tafel mit folgenden Anzeigen: Stromversorgung, Überlastschutz, Höchstfüllstandsalarm, Pumpenstart/-stopp.
- Alarmquittierung
- Ausführung /TS ausgestattet mit Stator-Überlastschutzkreis
- Ausführung /WD ausgestattet mit Kontrollkreis des Wasserfühlers in Ölkammer und Stator-Überlastschutz.

#### OPTIONALES ZUBEHÖR

- Akustisches oder optisches Signalgerät, 12 Vdc 0,3 A max. (zwei Anschlussklemmen im Schaltschrank) für Höchstfüllstandsalarm
  - Montagesatz Signalrelaiskarte RILS20 (Spannung, Auto/Man, Start/Stop, Überlastschutz, Höchstfüllstand)

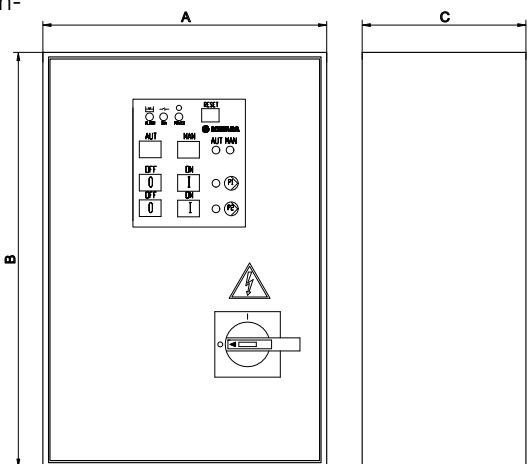

## SCHALTGERÄTE BAUREIHE QYR2 TABELLE DER ELEKTRISCHEN DATEN

MODELL	NENNSPAN- NUNG  V	NENNLEIS- TUNG		NENNSTROM  A	ABMESSUNGEN				GEWICHT  Kg
		kW	HP		A	B mm	C	*	
QYR2/40	3 ~ 400 ± 10 % 50/60 Hz	3 ÷ 4	4 ÷ 5,5	6,3 ÷ 10	500	700	200	-	55
QYR2/75		5,5 ÷ 7,5	7,5 ÷ 10	10 ÷ 16					
QYR2/92		9,2	12,5	16 ÷ 20					
QYR2/110		11	15	20 ÷ 25	600	800	250	-	68
QYR2/150		15	20	22 ÷ 32					
QYR2/185		18,5	25	28 ÷ 40					
QYR2/220		22	30	36 ÷ 50	600	900	250	-	75
QYR2/300		30	40	45 ÷ 63					
QYR2/370		37	50	57 ÷ 75					
QYR2/450		45	60	70 ÷ 90	800	1700	300	P	125
QYR2/550		55	75	80 ÷ 108					
QYR2/750		75	100	105 ÷ 138					
QYR2/22/TS		2,2	3	4 ÷ 6,3	500	700	200	-	55
QYR2/40/TS		3 ÷ 4	4 ÷ 5,5	6,3 ÷ 10					
QYR2/75/TS		5,5 ÷ 7,5	7,5 ÷ 10	10 ÷ 16					
QYR2/92/TS		9,2	12,5	16 ÷ 20	600	800	250	-	68
QYR2/110/TS		11	15	20 ÷ 25					
QYR2/150/TS		15	20	22 ÷ 32					
QYR2/185/TS		18,5	25	28 ÷ 40	600	900	250	-	75
QYR2/220/TS		22	30	36 ÷ 50					
QYR2/300/TS		30	40	45 ÷ 63					
QYR2/370/TS		37	50	57 ÷ 75	800	1700	300	P	125
QYR2/450/TS		45	60	70 ÷ 90					
QYR2/550/TS		55	75	80 ÷ 108					
QYR2/750/TS		75	100	105 ÷ 138	800	1900	300	P	148
QYR2/40/WD		3 ÷ 4	4 ÷ 5,5	6,3 ÷ 10					
QYR2/75/WD		5,5 ÷ 7,5	7,5 ÷ 10	10 ÷ 16					
QYR2/92/WD		9,2	12,5	16 ÷ 20	500	700	200	-	55
QYR2/110/WD		11	15	20 ÷ 25					
QYR2/150/WD		15	20	22 ÷ 32					
QYR2/185/WD	18,5	25	28 ÷ 40	600	800	250	-	68	
QYR2/220/WD	22	30	36 ÷ 50						
QYR2/300/WD	30	40	45 ÷ 63						
QYR2/370/WD	37	50	57 ÷ 75	600	900	250	-	75	
QYR2/450/WD	45	60	70 ÷ 90						
QYR2/550/WD	55	75	80 ÷ 108						
QYR2/750/WD	75	100	105 ÷ 138	800	1700	300	P	125	
QYR2/450/WD	45	60	70 ÷ 90						
QYR2/550/WD	55	75	80 ÷ 108						
QYR2/750/WD	75	100	105 ÷ 138	800	1900	300	P	148	
QYR2/450/WD	45	60	70 ÷ 90						
QYR2/550/WD	55	75	80 ÷ 108						

\* Hinweis: P bezeichnet am Boden installierte Steuertafeln.

CB-QYR2-en\_c\_te

## BAUREIHE 1300 mit Kanallauftrad ZUORDNUNG DER SCHALTGERÄTE

TYP ELEKTRISCHE PUMPE	STROMAUFNAHME Iabs(A)	START	SCHALTGERÄT	
			1 PUMPE	2 PUMPEN
1305S-50T.251.S66...	4,2	DOL	QDRMC/07/TS/1305	QDRMC2/07/TS/1305
1305S-50T.251.S64...	4,2	DOL	QDRMC/07/TS/1305	QDRMC2/07/TS/1305
1305S-50W.251.S66...	4,2	DOL	QDRMC/07/TS/1305	QDRMC2/07/TS/1305
1305S-50W.251.S64...	4,2	DOL	QDRMC/07/TS/1305	QDRMC2/07/TS/1305
1305S-50T.253.S66...	2,2	Y	QDR/07/TS	QDR2/07/TS
1305S-50T.253.S62...	2,8	Y	QDR/15/TS	QDR2/15/TS
1305S-50T.253.S60...	2,8	Y	QDR/15/TS	QDR2/15/TS
1305S-50W.253.S66...	2,2	Y	QDR/07/TS	QDR2/07/TS
1305S-50W.253.S62...	2,8	Y	QDR/15/TS	QDR2/15/TS
1305S-50W.253.S60...	2,8	Y	QDR/15/TS	QDR2/15/TS
1310S-50T.251.S64...	8,9	DOL	QDRMC/15/TS/1310	QDRMC2/15/TS/1310
1310S-50T.251.S62...	10	DOL	QDRMC/22/TS/1310	QDRMC2/22/TS/1310
1310S-50T.251.S60...	14	DOL	QDRMC/22/TS/1310	QDRMC2/22/TS/1310
1310S-50W.251.S64...	8,9	DOL	QDRMC/15/TS/1310	QDRMC2/15/TS/1310
1310S-50W.251.S62...	10	DOL	QDRMC/22/TS/1310	QDRMC2/22/TS/1310
1310S-50W.251.S60...	14	DOL	QDRMC/22/TS/1310	QDRMC2/22/TS/1310
1310S-65X.251.S64...	8,9	DOL	QDRMC/15/TS/1310	QDRMC2/15/TS/1310
1310S-65X.251.S62...	10	DOL	QDRMC/22/TS/1310	QDRMC2/22/TS/1310
1310S-65X.251.S60...	14	DOL	QDRMC/22/TS/1310	QDRMC2/22/TS/1310
1310S-80X.251.S64...	8,9	DOL	QDRMC/15/TS/1310	QDRMC2/15/TS/1310
1310S-80X.251.S62...	10	DOL	QDRMC/22/TS/1310	QDRMC2/22/TS/1310
1310S-80X.251.S60...	14	DOL	QDRMC/22/TS/1310	QDRMC2/22/TS/1310
1310S-50T.253.S64...	3,3	Y	QDR/15/TS	QDR2/15/TS
1310S-50T.253.S62...	3,8	Y	QDR/22/TS	QDR2/22/TS
1310S-50T.253.S60...	5,1	Y	QDR/22/TS	QDR2/22/TS
1310S-50W.253.S64...	3,3	Y	QDR/15/TS	QDR2/15/TS
1310S-50W.253.S62...	3,8	Y	QDR/22/TS	QDR2/22/TS
1310S-50W.253.S60...	5,1	Y	QDR/22/TS	QDR2/22/TS
1310S-65X.253.S64...	3,3	Y	QDR/15/TS	QDR2/15/TS
1310S-65X.253.S62...	3,8	Y	QDR/22/TS	QDR2/22/TS
1310S-65X.253.S60...	5,1	Y	QDR/22/TS	QDR2/22/TS
1310S-80X.253.S64...	3,3	Y	QDR/15/TS	QDR2/15/TS
1310S-80X.253.S62...	3,8	Y	QDR/22/TS	QDR2/22/TS
1310S-80X.253.S60...	5,1	Y	QDR/22/TS	QDR2/22/TS
1315S-65X.253.S63...	6,6	YD	QYR/40/TS	QYR2/40/TS
1315S-65X.253.S62...	8,6	YD	QYR/40/TS	QYR2/40/TS
1315S-65X.253.S61...	8,6	YD	QYR/40/TS	QYR2/40/TS
1315S-80X.253.S63...	6,6	YD	QYR/40/TS	QYR2/40/TS
1315S-80X.253.S62...	8,6	YD	QYR/40/TS	QYR2/40/TS
1315S-80X.253.S61...	8,6	YD	QYR/40/TS	QYR2/40/TS
1315M-100X.453.S23...	4,8	Y	QDR/22/TS	QDR2/22/TS
1315M-100X.453.S22...	5,4	Y	QDR/22/TS	QDR2/22/TS
1315M-100X.453.S21...	7,4	Y	QDR/40/TS	QDR2/40/TS
1315M-100X.453.S20...	7,4	Y	QDR/40/TS	QDR2/40/TS
1320S-80X.253.S64...	9,8	YD	QYR/75/TS	QYR2/75/TS
1320S-80X.253.S62...	12	YD	QYR/75/TS	QYR2/75/TS
1320S-80X.253.S60...	14	YD	QYR/75/TS	QYR2/75/TS
1320H-100X.453.S43...	8,8	YD	QYR/40/TS	QYR2/40/TS
1320H-100X.453.S42...	10	YD	QYR/75/TS	QYR2/75/TS
1320H-100X.453.S41...	13	YD	QYR/75/TS	QYR2/75/TS
1320M-100X.453.S24...	8,8	YD	QYR/40/TS	QYR2/40/TS
1320M-100X.453.S22...	10	YD	QYR/75/TS	QYR2/75/TS
1320M-100X.453.S20...	13	YD	QYR/75/TS	QYR2/75/TS
1325S-80X.253.S63...	18	YD	QYR/92/TS	QYR2/92/TS
1325S-80X.253.S62...	22	YD	QYR/110/TS	QYR2/110/TS
1325S-80X.253.S61...	27	YD	QYR/150/TS	QYR2/150/TS
1325S-80X.253.S60...	32	YD	QYR/185/TS	QYR2/185/TS
1325H-100X.453.S43...	20	YD	QYR/110/TS	QYR2/110/TS
1325H-100X.453.S42...	23	YD	QYR/110/TS	QYR2/110/TS
1325H-100X.453.S41...	27	YD	QYR/150/TS	QYR2/150/TS
1325M-150X.453.S24...	20	YD	QYR/110/TS	QYR2/110/TS
1325M-150X.453.S23...	23	YD	QYR/110/TS	QYR2/110/TS
1325M-150X.453.S22...	23	YD	QYR/110/TS	QYR2/110/TS
1325M-150X.453.S21...	27	YD	QYR/150/TS	QYR2/150/TS

## Baureihe 1300 mit Wirbellauftrad ZUORDNUNG DER SCHALTGERÄTE

TYP ELEKTRISCHE PUMPE	STROMAUFNAHME I <sub>abs</sub> (A)	START	SCHALTGERÄT	
			1 PUMPE	2 PUMPEN
1305H-50T.251.V92...	4,2	DOL	QDRMC/07/TS/1305	QDRMC2/07/TS/1305
1305H-50W.251.V92...	4,2	DOL	QDRMC/07/TS/1305	QDRMC2/07/TS/1305
1305H-50T.253.V92...	2,2	Y	QDR/07/TS	QDR2/07/TS
1305H-50T.253.V90...	2,8	Y	QDR/15/TS	QDR2/15/TS
1305H-50W.253.V92...	2,8	Y	QDR/15/TS	QDR2/15/TS
1305H-50W.253.V90...	2,2	Y	QDR/07/TS	QDR2/07/TS
1310H-50T.251.V94...	8,4	DOL	QDRMC/15/TS/1310	QDRMC2/15/TS/1310
1310H-50T.251.V92...	10	DOL	QDRMC/22/TS/1310	QDRMC2/22/TS/1310
1310H-50T.251.V90...	14	DOL	QDRMC/22/TS/1310	QDRMC2/22/TS/1310
1310H-50W.251.V94...	8,4	DOL	QDRMC/15/TS/1310	QDRMC2/15/TS/1310
1310H-50W.251.V92...	10	DOL	QDRMC/22/TS/1310	QDRMC2/22/TS/1310
1310H-50W.251.V90...	14	DOL	QDRMC/22/TS/1310	QDRMC2/22/TS/1310
1310M-65X.251.V89...	8,4	DOL	QDRMC/15/TS/1310	QDRMC2/15/TS/1310
1310M-65X.251.V87...	10	DOL	QDRMC/22/TS/1310	QDRMC2/22/TS/1310
1310M-65X.251.V85...	14	DOL	QDRMC/22/TS/1310	QDRMC2/22/TS/1310
1310M-80X.251.V89...	8,4	DOL	QDRMC/15/TS/1310	QDRMC2/15/TS/1310
1310M-80X.251.V87...	10	DOL	QDRMC/22/TS/1310	QDRMC2/22/TS/1310
1310M-80X.251.V85...	14	DOL	QDRMC/22/TS/1310	QDRMC2/22/TS/1310
1310H-50T.253.V94...	3,3	Y	QDR/15/TS	QDR2/15/TS
1310H-50T.253.V92...	3,8	Y	QDR/22/TS	QDR2/22/TS
1310H-50T.253.V90...	5,1	Y	QDR/22/TS	QDR2/22/TS
1310H-50W.253.V94...	3,3	Y	QDR/15/TS	QDR2/15/TS
1310H-50W.253.V92...	3,8	Y	QDR/22/TS	QDR2/22/TS
1310H-50W.253.V90...	5,1	Y	QDR/22/TS	QDR2/22/TS
1310M-65X.253.V89...	3,3	Y	QDR/15/TS	QDR2/15/TS
1310M-65X.253.V87...	3,8	Y	QDR/22/TS	QDR2/22/TS
1310M-65X.253.V85...	5,1	Y	QDR/22/TS	QDR2/22/TS
1310M-80X.253.V89...	3,3	Y	QDR/15/TS	QDR2/15/TS
1310M-80X.253.V87...	3,8	Y	QDR/22/TS	QDR2/22/TS
1310M-80X.253.V85...	5,1	Y	QDR/22/TS	QDR2/22/TS
1310L-65-80X.453.V84...	3,4	Y	QDR/15/TS	QDR2/15/TS
1310L-65-80X.453.V83...	3,4	Y	QDR/15/TS	QDR2/15/TS
1310L-65-80X.453.V82...	3,4	Y	QDR/15/TS	QDR2/15/TS
1310L-65-80X.453.V81...	3,9	Y	QDR/22/TS	QDR2/22/TS
1310L-65-80X.453.V80...	4,9	Y	QDR/22/TS	QDR2/22/TS
1315H-65X.253.V94...	6,6	YD	QYR/40/TS	QYR2/40/TS
1315H-65X.253.V93...	6,6	YD	QYR/40/TS	QYR2/40/TS
1315H-65X.253.V91...	8,6	YD	QYR/40/TS	QYR2/40/TS
1315H-80X.253.V94...	6,6	YD	QYR/40/TS	QYR2/40/TS
1315H-80X.253.V93...	6,6	YD	QYR/40/TS	QYR2/40/TS
1315H-80X.253.V91...	8,6	YD	QYR/40/TS	QYR2/40/TS
1315M-100X.453.V83...	5,4	Y	QDR/22/TS	QDR2/22/TS
1315M-100X.453.V82...	7,4	Y	QDR/40/TS	QDR2/40/TS
1315M-100X.453.V81...	7,4	Y	QDR/40/TS	QDR2/40/TS
1320H-80X.253.V94...	9,8	YD	QYR/75/TS	QYR2/75/TS
1320H-80X.253.V93...	12	YD	QYR/75/TS	QYR2/75/TS
1320H-80X.253.V92...	12	YD	QYR/75/TS	QYR2/75/TS
1320H-80X.253.V91...	14	YD	QYR/75/TS	QYR2/75/TS
1320M-100X.453.V84...	8,8	YD	QYR/40/TS	QYR2/40/TS
1320M-100X.453.V83...	10	YD	QYR/75/TS	QYR2/75/TS
1320M-100X.453.V81...	13	YD	QYR/75/TS	QYR2/75/TS

1300V-de\_A\_TQ

## BAUREIHE 1300 mit Kanallauftrad ZUBEHÖR

ELEKTROPUMPE TYP	AUS- FÜHRUNG	PUMPENTYP			MONTAGESATZ TYP		
		W	T	X	W	T	H
1305S-50T.251.S66...	~1	-	•	-	-	-	-
1305S-50T.251.S64...		-	•	-	-	-	-
1305S-50W.251.S66...		•	-	-	FL7903820	-	-
1305S-50W.251.S64...		•	-	-	FL7903820	-	-
1305S-50T.253.S66...	~3	-	•	-	-	-	-
1305S-50T.253.S62...		-	•	-	-	-	-
1305S-50T.253.S60...		-	•	-	-	-	-
1305S-50W.253.S66...		•	-	-	FL7903820	-	-
1305S-50W.253.S62...		•	-	-	FL7903820	-	-
1305S-50W.253.S60...		•	-	-	FL7903820	-	-
1310S-50T.251.S64...	~1	-	•	-	-	-	-
1310S-50T.251.S62...		-	•	-	-	-	-
1310S-50T.251.S60...		-	•	-	-	-	-
1310S-50W.251.S64...		•	-	-	FL7903820	-	-
1310S-50W.251.S62...		•	-	-	FL7903820	-	-
1310S-50W.251.S60...		•	-	-	FL7903820	-	-
1310S-65X.251.S64...		-	-	•	FL7903821	FL7903806	FL7903801
1310S-65X.251.S62...		-	-	•	FL7903821	FL7903806	FL7903801
1310S-65X.251.S60...		-	-	•	FL7903821	FL7903806	FL7903801
1310S-80X.251.S64...		-	-	•	FL7903822	FL7903818	FL7903814
1310S-80X.251.S62...		-	-	•	FL7903822	FL7903818	FL7903814
1310S-80X.251.S60...		-	-	•	FL7903822	FL7903818	FL7903814
1310S-50T.253.S64...	~3	-	•	-	-	-	-
1310S-50T.253.S62...		-	•	-	-	-	-
1310S-50T.253.S60...		-	•	-	-	-	-
1310S-50W.253.S64...		•	-	-	FL7903820	-	-
1310S-50W.253.S62...		•	-	-	FL7903820	-	-
1310S-50W.253.S60...		•	-	-	FL7903820	-	-
1310S-65X.253.S64...		-	-	•	FL7903821	FL7903806	FL7903801
1310S-65X.253.S62...		-	-	•	FL7903821	FL7903806	FL7903801
1310S-65X.253.S60...		-	-	•	FL7903821	FL7903806	FL7903801
1310S-80X.253.S64...		-	-	•	FL7903822	FL7903818	FL7903814
1310S-80X.253.S62...		-	-	•	FL7903822	FL7903818	FL7903814
1310S-80X.253.S60...		-	-	•	FL7903822	FL7903818	FL7903814
1315S-65X.253.S63...	~3	-	-	•	FL7903821	FL7903816	FL7903812
1315S-65X.253.S62...		-	-	•	FL7903821	FL7903816	FL7903812
1315S-65X.253.S61...		-	-	•	FL7903821	FL7903816	FL7903812
1315S-80X.253.S63...		-	-	•	FL7903822	FL7903807	FL7903802
1315S-80X.253.S62...		-	-	•	FL7903822	FL7903807	FL7903802
1315S-80X.253.S61...		-	-	•	FL7903822	FL7903807	FL7903802
1315M-100X.453.S23...		-	-	•	FL7903823	FL7903808	FL7903803
1315M-100X.453.S22...		-	-	•	FL7903823	FL7903808	FL7903803
1315M-100X.453.S21...		-	-	•	FL7903823	FL7903808	FL7903803
1315M-100X.453.S20...		-	-	•	FL7903823	FL7903808	FL7903803

### ERLÄUTERUNG

Pumpentyp W = Nassaufstellung

Pumpentyp T = Gewindeausführung mit im Pumpenkörper integriertem Stützfuß

Pumpentyp X = Basisversion, mit Montagesatz zu komplettieren

Montagesatz Typ W = Beinhaltet Kupplungsfüße, Gegenflanschführungen, obere Halterung und Schrauben

Montagesatz Typ T = Beinhaltet Gewindeanschluss und Halterung mit Schrauben

Montagesatz Typ H = Beinhaltet Schlauchanschluss und Halterung mit Schrauben

## BAUREIHE 1300 mit Kanallauftrad ZUBEHÖR

ELEKTROPUMPE TYP	AUS- FÜHRUNG	PUMPENTYP			MONTAGESATZ TYP		
		W	T	X	W	T	H
1320S-80X.253.S64...	~3	-	-	•	FL7903822	FL7903807	FL7903802
1320S-80X.253.S62...		-	-	•	FL7903822	FL7903807	FL7903802
1320S-80X.253.S60...		-	-	•	FL7903822	FL7903807	FL7903802
1320H-100X.453.S43...		-	-	•	FL7903823	FL7903808	FL7903803
1320H-100X.453.S42...		-	-	•	FL7903823	FL7903808	FL7903803
1320H-100X.453.S41...		-	-	•	FL7903823	FL7903808	FL7903803
1320M-100X.453.S24...		-	-	•	FL7903823	FL7903808	FL7903803
1320M-100X.453.S22...		-	-	•	FL7903823	FL7903808	FL7903803
1320M-100X.453.S20...		-	-	•	FL7903823	FL7903808	FL7903803
1325S-80X.253.S63...	~3	-	-	•	FL7903832	FL7903807	FL7903802
1325S-80X.253.S62...		-	-	•	FL7903832	FL7903807	FL7903802
1325S-80X.253.S61...		-	-	•	FL7903832	FL7903807	FL7903802
1325S-80X.253.S60...		-	-	•	FL7903832	FL7903807	FL7903802
1325H-100X.453.S43...		-	-	•	FL7903824	FL7903809	FL7903804
1325H-100X.453.S42...		-	-	•	FL7903824	FL7903809	FL7903804
1325H-100X.453.S41...		-	-	•	FL7903824	FL7903809	FL7903804
1325M-150X.453.S24...		-	-	•	FL7903825	FL7903810	FL7903805
1325M-150X.453.S23...		-	-	•	FL7903825	FL7903810	FL7903805
1325M-150X.453.S22...		-	-	•	FL7903825	FL7903810	FL7903805
1325M-150X.453.S21...		-	-	•	FL7903825	FL7903810	FL7903805
<b>ERLÄUTERUNG</b>							
Pumpentyp W = Nassaufstellung							
Pumpentyp T = Gewindeausführung mit im Pumpenkörper integriertem Stützfuß							
Pumpentyp X = Basisversion, mit Montagesatz zu komplettieren							
Montagesatz Typ W = Beinhaltet Kupplungsfüße, Gegenflanschführungen, obere Halterung und Schrauben							
Montagesatz Typ T = Beinhaltet Gewindeanschluss und Halterung mit Schrauben							
Montagesatz Typ H = Beinhaltet Schlauchanschluss und Halterung mit Schrauben							

1300S-2-de\_A\_TA

## Baureihe 1300 mit Wirbelauftrad ZUBEHÖR

ELEKTROPUMPE TYP	AUS- FÜHRUNG	PUMPENTYP			MONTAGESATZ TYP			
		W	T	X	W	T	H	
1305H-50T.251.V92...	~1	-	•	-	-	-	-	
1305H-50W.251.V92...		•	-	-	FL7903820	-	-	
1305H-50T.253.V92...	~3	-	•	-	-	-	-	
1305H-50T.253.V90...		-	•	-	-	-	-	
1305H-50W.253.V92...		•	-	-	FL7903820	-	-	
1305H-50W.253.V90...		•	-	-	FL7903820	-	-	
1310H-50T.251.V94...	~1	-	•	-	-	-	-	
1310H-50T.251.V92...		-	•	-	-	-	-	
1310H-50T.251.V90...		-	•	-	-	-	-	
1310H-50W.251.V94...		•	-	-	FL7903820	-	-	
1310H-50W.251.V92...		•	-	-	FL7903820	-	-	
1310H-50W.251.V90...		•	-	-	FL7903820	-	-	
1310M-65X.251.V89...		-	-	•	FL7903821	FL7903806	FL7903801	
1310M-65X.251.V87...		-	-	•	FL7903821	FL7903806	FL7903801	
1310M-65X.251.V85...		-	-	•	FL7903821	FL7903806	FL7903801	
1310M-80X.251.V89...		-	-	•	FL7903822	FL7903818	FL7903814	
1310M-80X.251.V87...		-	-	•	FL7903822	FL7903818	FL7903814	
1310M-80X.251.V85...		-	-	•	FL7903822	FL7903818	FL7903814	
1310H-50T.253.V94...		~3	-	•	-	-	-	-
1310H-50T.253.V92...			-	•	-	-	-	-
1310H-50T.253.V90...			-	•	-	-	-	-
1310H-50W.253.V94...			•	-	-	FL7903820	-	-
1310H-50W.253.V92...	•		-	-	FL7903820	-	-	
1310H-50W.253.V90...	•		-	-	FL7903820	-	-	
1310M-65X.253.V89...	-		-	•	FL7903821	FL7903806	FL7903801	
1310M-65X.253.V87...	-		-	•	FL7903821	FL7903806	FL7903801	
1310M-65X.253.V85...	-		-	•	FL7903821	FL7903806	FL7903801	
1310M-80X.253.V89...	-		-	•	FL7903822	FL7903818	FL7903814	
1310M-80X.253.V87...	-		-	•	FL7903822	FL7903818	FL7903814	
1310M-80X.253.V85...	-		-	•	FL7903822	FL7903818	FL7903814	
1310L-65-80X.453.V84...	-		-	•	FL7903821	FL7903815	FL7903811	
1310L-65-80X.453.V83...	-		-	•	FL7903821	FL7903815	FL7903811	
1310L-65-80X.453.V82...	-		-	•	FL7903821	FL7903815	FL7903811	
1310L-65-80X.453.V81...	-		-	•	FL7903821	FL7903815	FL7903811	
1310L-65-80X.453.V80...	-		-	•	FL7903821	FL7903815	FL7903811	
1310L-65-80X.453.V84...	-		-	•	FL7903822	FL7903817	FL7903813	
1310L-65-80X.453.V83...	-		-	•	FL7903822	FL7903817	FL7903813	
1310L-65-80X.453.V82...	-		-	•	FL7903822	FL7903817	FL7903813	
1310L-65-80X.453.V81...	-		-	•	FL7903822	FL7903817	FL7903813	
1310L-65-80X.453.V80...	-		-	•	FL7903822	FL7903817	FL7903813	

### ERLÄUTERUNG

Pumpentyp W = Nassaufstellung

Pumpentyp T = Gewindeausführung mit im Pumpenkörper integriertem Stützfuß

Pumpentyp X = Basisversion, mit Montagesatz zu komplettieren

Montagesatz Typ W = Beinhaltet Kupplungsfüße, Gegenflanschführungen, obere Halterung und Schrauben

Montagesatz Typ T = Beinhaltet Gewindeanschluss und Halterung mit Schrauben

Montagesatz Typ H = Beinhaltet Schlauchanschluss und Halterung mit Schrauben

## Baureihe 1300 mit Wirbellauftrad ZUBEHÖR

ELEKTROPUMPE TYP	AUS- FÜHRUNG	PUMPENTYP			MONTAGESATZ TYP		
		W	T	X	W	T	H
1315H-65X.253.V94...	~3	-	-	•	FL7903821	FL7903816	FL7903812
1315H-65X.253.V93...		-	-	•	FL7903821	FL7903816	FL7903812
1315H-65X.253.V91...		-	-	•	FL7903821	FL7903816	FL7903812
1315H-80X.253.V94...		-	-	•	FL7903822	FL7903807	FL7903802
1315H-80X.253.V93...		-	-	•	FL7903822	FL7903807	FL7903802
1315H-80X.253.V91...		-	-	•	FL7903822	FL7903807	FL7903802
1315M-100X.453.V83...		-	-	•	FL7903823	FL7903808	FL7903803
1315M-100X.453.V82...		-	-	•	FL7903823	FL7903808	FL7903803
1315M-100X.453.V81...		-	-	•	FL7903823	FL7903808	FL7903803
1320H-80X.253.V94...	~3	-	-	•	FL7903822	FL7903806	FL7903802
1320H-80X.253.V93...		-	-	•	FL7903822	FL7903806	FL7903802
1320H-80X.253.V92...		-	-	•	FL7903822	FL7903806	FL7903802
1320H-80X.253.V91...		-	-	•	FL7903822	FL7903806	FL7903802
1320M-100X.453.V84...		-	-	•	FL7903823	FL7903809	FL7903804
1320M-100X.453.V83...		-	-	•	FL7903823	FL7903809	FL7903804
1320M-100X.453.V81...		-	-	•	FL7903823	FL7903809	FL7903804
<b>ERLÄUTERUNG</b>							
Pumpentyp W = Nassaufstellung							
Pumpentyp T = Gewindeausführung mit im Pumpenkörper integriertem Stützfuß							
Pumpentyp X = Basisversion, mit Montagesatz zu komplettieren							
Montagesatz Typ W = Beinhaltet Kupplungsfüße, Gegenflanschführungen, obere Halterung und Schrauben							
Montagesatz Typ T = Beinhaltet Gewindeanschluss und Halterung mit Schrauben							
Montagesatz Typ H = Beinhaltet Schlauchanschluss und Halterung mit Schrauben							

1300V-2-de\_A\_TA

## PEGELREGLER

MODELL SMALL  
(schwimmend)

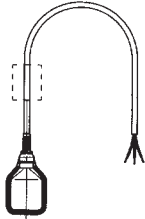

Für Einzelfunktion (Entleeren)  
Kabellänge 1,5, 5, 10 m  
Gegengewicht auf Anfrage verfügbar für  
Versionen mit 5 und 10 m Kabel

MODELL KEY  
(schwimmend)

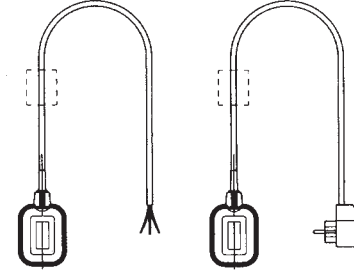

Zwei Funktionen (Entleeren/Füllen)  
Kabellängen: 1,5, 5, 10, 20 m  
Gegengewicht auf Anfrage verfügbar für  
Versionen mit 5 und 10 m Kabel  
Ausführung mit Stecker und Steckdose für  
Wechselstrompumpen bis 1 kW

MODELL RDN-10  
(Kippausführung)

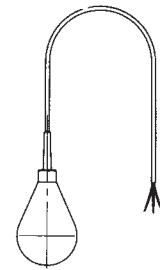

Für Wasser mit Feststoffen  
Kabellängen:  
10, 13, 15, 20, 30, 50 m. (PVC)

## KUGELRÜCKSCHLAGVENTIL FÜR SCHMUTZWASSER

Kein Festfressen, maximale Zuverlässigkeit, geringer  
Strömungswiderstand  
Max. Betriebsdruck: 10 bar  
Max. Temperatur: 85°C.  
Horizontaler und vertikaler Betrieb möglich

MODELL	ABMESSUNGEN (mm)			GEWICHT kg
	Ø KUGEL	L	H	
Rp 1 1/4	48	140	80	2
Rp 1 1/2	50	140	80	4
Rp 2	60	200	98	5,5
DN 65	95	230	148	12
DN 80	95	260	148	13
DN 100	120	300	182	18
DN 150	175	400	251	37,5
DN 200	240	500	333	70
DN 250	300	600	406	128

Valv-palla-en\_a\_td

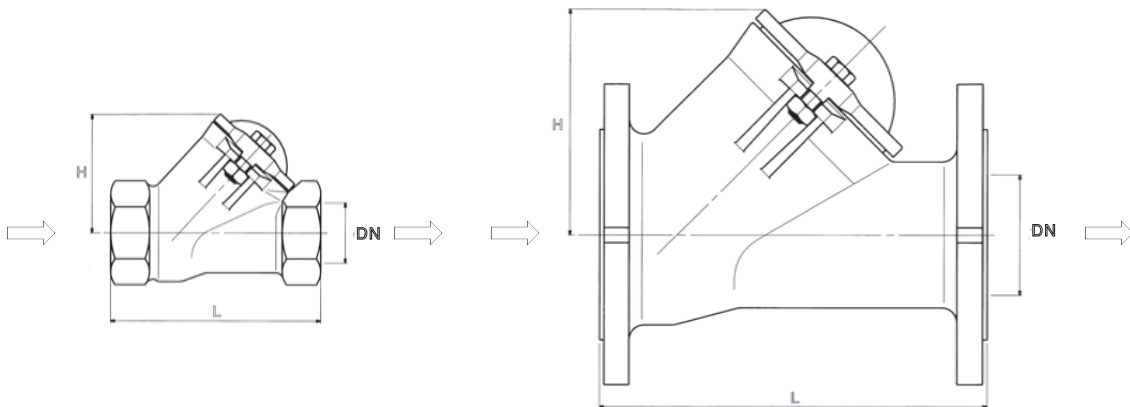

MODELL Rp 1 1/4 - 1 1/2 - 2

MODELL 65 - 80 - 100 - 150 - 200 - 250

## AUFSTELLUNGSBEISPIEL EINZELPUMPEN-SYSTEM

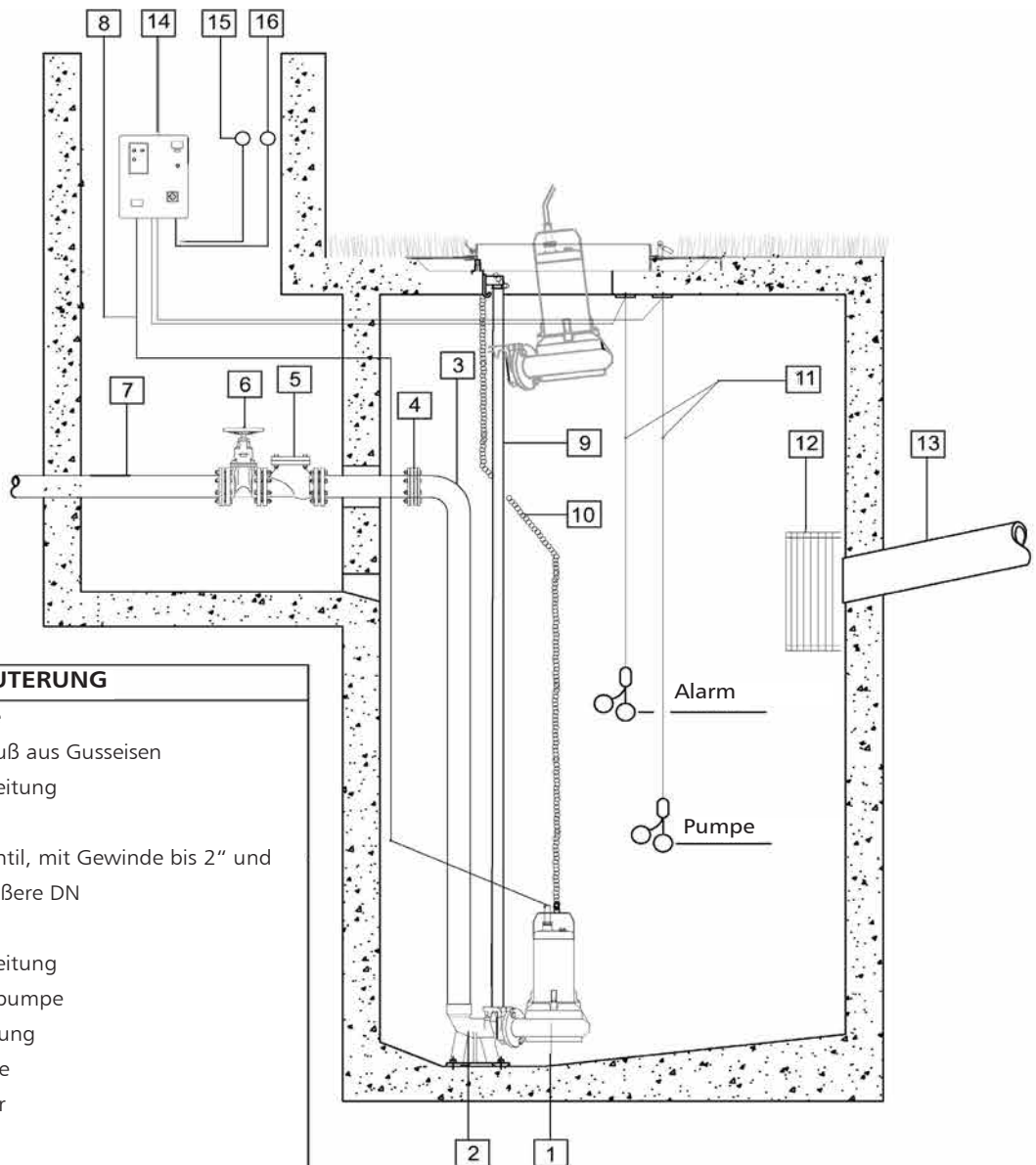

### ERLÄUTERUNG

- 1 Tauchmotorpumpe
- 2 Schnellkuppungsfuß aus Gusseisen
- 3 Polyethylen-Druckleitung
- 4 Gegenflansch
- 5 Kugelrückschlagventil, mit Gewinde bis 2" und mit Flansch für größere DN
- 6 Schieber
- 7 Polyethylen-Druckleitung
- 8 Stromkabel Motorpumpe
- 9 Edelstahl-Rohrführung
- 10 Edelstahl-Hebekette
- 11 Schwimmerschalter
- 12 Einlaufschleuse
- 13 Einlaufleitung
- 14 Schalttafel
- 15 Alarmsirene
- 16 Alarm -Licht

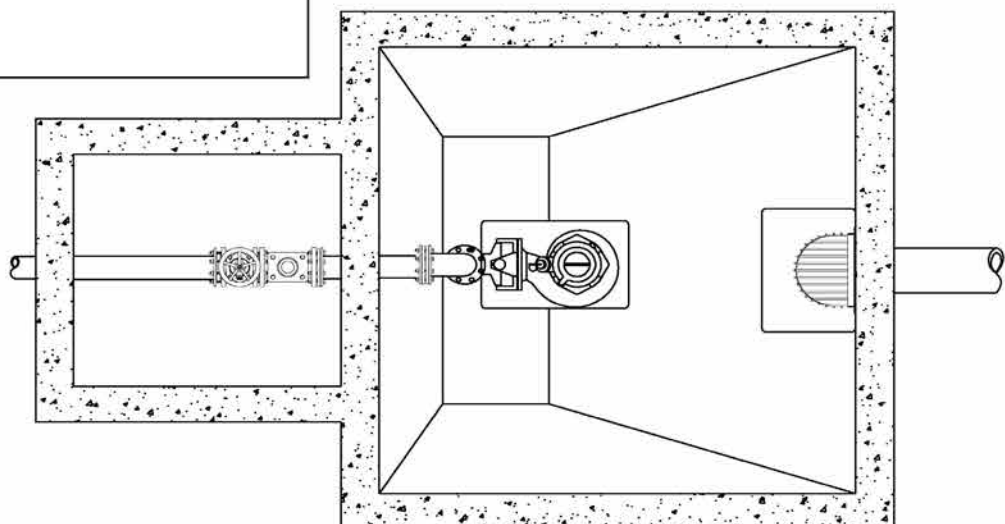

**AUFSTELLUNGSBEISPIEL  
ZWEIPUMPEN-SYSTEM MIT DREI PEGELREGLERN**

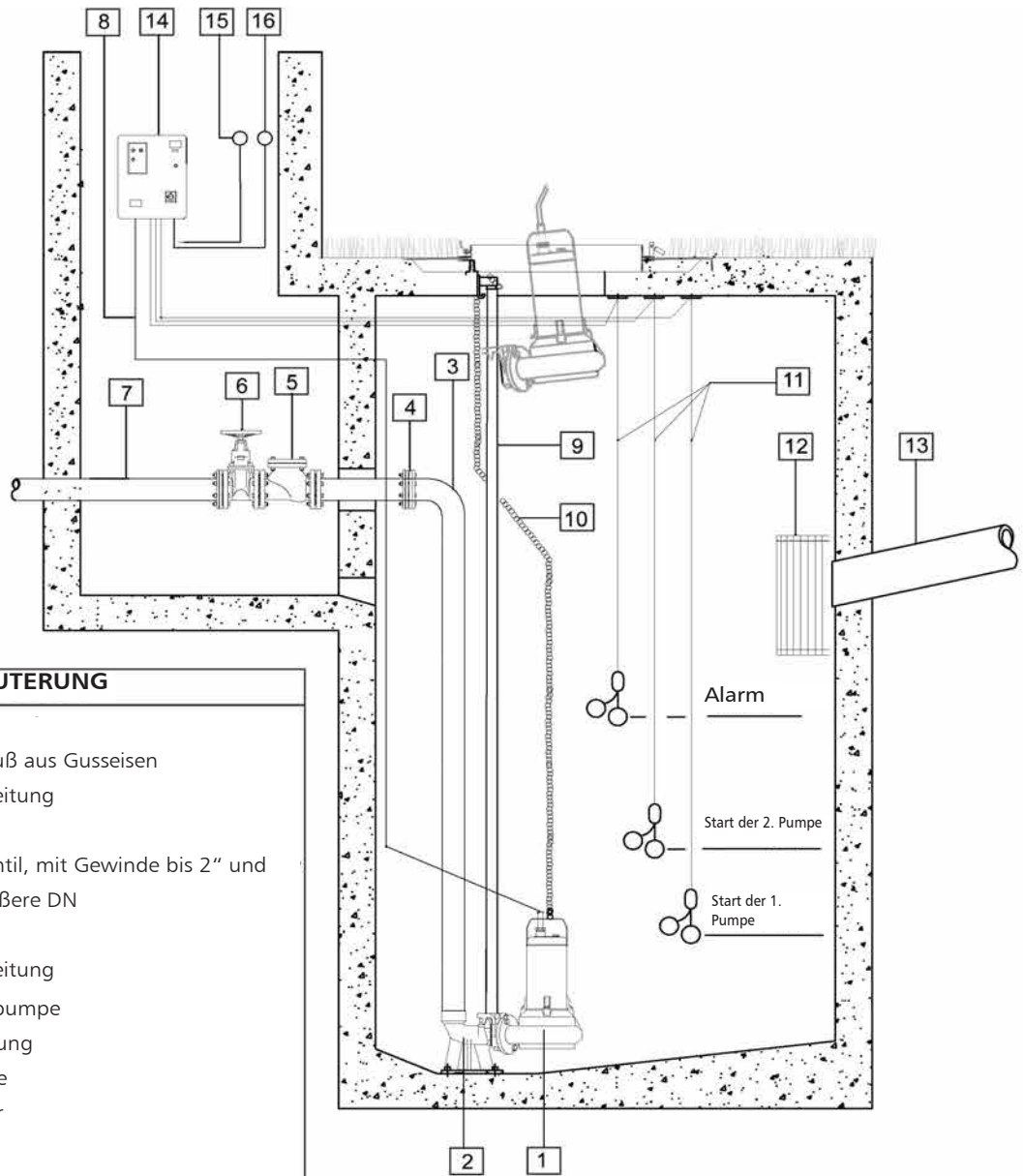

**ERLÄUTERUNG**

- 1 Tauchmotorpumpe
- 2 Schnellkuppungsfuß aus Gusseisen
- 3 Polyethylen-Druckleitung
- 4 Gegenflansch
- 5 Kugelrückschlagventil, mit Gewinde bis 2" und mit Flansch für größere DN
- 6 Schieber
- 7 Polyethylen-Druckleitung
- 8 Stromkabel Motorpumpe
- 9 Edelstahl-Rohrführung
- 10 Edelstahl-Hebekette
- 11 Schwimmerschalter
- 12 Einlaufschleuse
- 13 Einlaufleitung
- 14 Schalttafel
- 15 Alarmsirene
- 16 Alarm -Licht

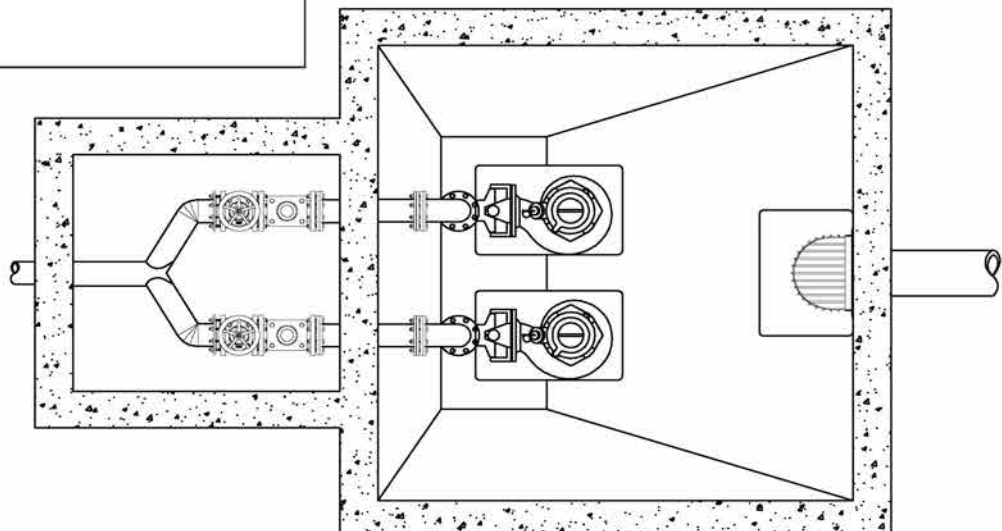

**AUFSTELLUNGSBEISPIEL  
ZWEIPUMPEN-SYSTEM MIT VIER PEGELREGLERN**

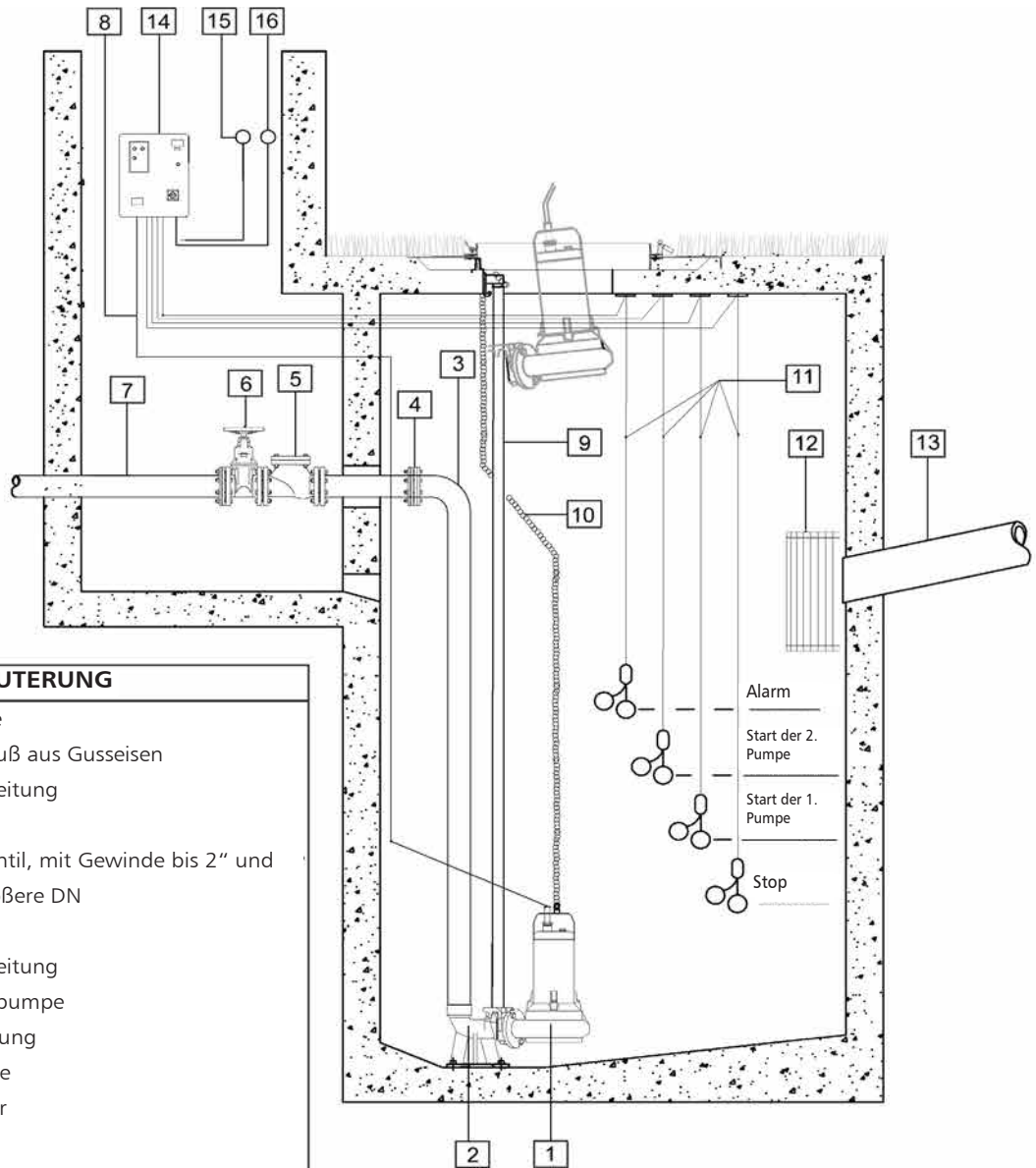

- ERLÄUTERUNG**
- 1 Tauchmotorpumpe
  - 2 Schnellkuppungsfuß aus Gusseisen
  - 3 Polyethylen-Druckleitung
  - 4 Gegenflansch
  - 5 Kugelrückschlagventil, mit Gewinde bis 2" und mit Flansch für größere DN
  - 6 Schieber
  - 7 Polyethylen-Druckleitung
  - 8 Stromkabel Motorpumpe
  - 9 Edelstahl-Rohrführung
  - 10 Edelstahl-Hebekette
  - 11 Schwimmerschalter
  - 12 Einlaufschleuse
  - 13 Einlaufleitung
  - 14 Schalttafel
  - 15 Alarmsirene
  - 16 Alarm -Licht

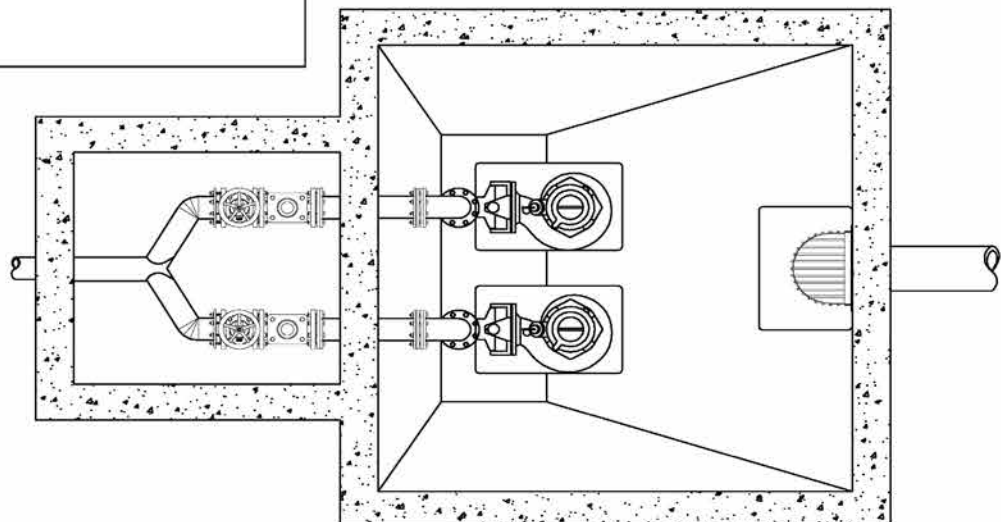



# **TECHNISCHER ANHANG**



## STRÖMUNGSWIDERSTAND TABELLE DER STRÖMUNGSWIDERSTÄNDE IN ROHRBÖGEN, VENTILEN UND SCHIEBERN

Der Strömungswiderstand wird berechnet, indem man die Methode der äquivalenten Rohrleitungslänge gemäß der Tabelle hier unten anwendet:

ZUBEHÖRTYP	DN											
	25	32	40	50	65	80	100	125	150	200	250	300
	Äquivalente Rohrleitungslänge (m)											
45°-Rohrbogen	0,2	0,2	0,4	0,4	0,6	0,6	0,9	1,1	1,5	1,9	2,4	2,8
90°-Rohrbogen	0,4	0,6	0,9	1,1	1,3	1,5	2,1	2,6	3,0	3,9	4,7	5,8
90°- sanfte Biegung	0,4	0,4	0,4	0,6	0,9	1,1	1,3	1,7	1,9	2,8	3,4	3,9
Verbindungs-T oder Kreuz	1,1	1,3	1,7	2,1	2,6	3,2	4,3	5,3	6,4	7,5	10,7	12,8
Schieber	-	-	-	0,2	0,2	0,2	0,4	0,4	0,6	0,9	1,1	1,3
Rückschlagventil	1,1	1,5	1,9	2,4	3,0	3,4	4,7	5,9	7,4	9,6	11,8	13,9

G-a-pcv-en\_a\_th

Diese Tabelle gilt für einen Hazen-Williams-Koeffizienten von  $C=100$  (Graugussrohrleitung);  
für Stahlrohrleitungen müssen die Werte mit 1,41 multipliziert werden;  
für Edelstahl-, Kupfer und beschichtete Graugussrohrleitungen müssen die Werte mit 1,85 multipliziert werden;  
Wenn die **äquivalente Rohrleitungslänge** bestimmt ist, kann der Strömungswiderstand anhand der Tabelle der Strömungswiderstände ermittelt werden.  
Die angegebenen Werte sind Richtwerte, die je nach Modell – insbesondere in Bezug auf den Absperrschieber und die Rückschlagventile – leicht schwanken können; für diese Modelle ziehe man die vom Hersteller angegebenen Werte in Betracht.

## FASSUNGSVERMÖGEN

Liter pro Minute l/min	Kubikmeter pro Stunde m <sup>3</sup> /h	Kubikfuß pro Stunde ft <sup>3</sup> /h	Kubikfuß pro Minute ft <sup>3</sup> /min	Gallonen pro Minute Imp. gal/min	US-Gallonen pro Minute US gal/min
<b>1,0000</b>	0,0600	2,1189	0,0353	0,2200	0,2642
16,6667	<b>1,0000</b>	35,3147	0,5886	3,6662	4,4029
0,4719	0,0283	<b>1,0000</b>	0,0167	0,1038	0,1247
28,3168	1,6990	60,0000	<b>1,0000</b>	6,2288	7,4805
4,5461	0,2728	9,6326	0,1605	<b>1,0000</b>	1,2009
3,7854	0,2271	8,0208	0,1337	0,8327	<b>1,0000</b>

## DRUCK UND FÖRDERHÖHE

Newton pro Quadratmeter N/m <sup>2</sup>	kilopascal kPa	bar bar	Pfund-Kraft pro Quadratzoll psi	Wasser in Meter m H <sub>2</sub> O	Quecksilber in mm mm Hg
<b>1,0000</b>	0,0010	$1 \times 10^{-5}$	$1,45 \times 10^{-4}$	$1,02 \times 10^{-4}$	0,0075
1 000,0000	<b>1,0000</b>	0,0100	0,1450	0,1020	7,5006
$1 \times 10^5$	100,0000	<b>1,0000</b>	14,5038	10,1972	750,0638
6 894,7570	6,8948	0,0689	<b>1,0000</b>	0,7031	51,7151
9 806,6500	9,8067	0,0981	1,4223	<b>1,0000</b>	73,5561
133,3220	0,1333	0,0013	0,0193	0,0136	<b>1,0000</b>

## LÄNGE

Millimeter mm	Zentimeter cm	Meter m	Zoll in	Fuß ft	Yard yd
<b>1,0000</b>	0,1000	0,0010	0,0394	0,0033	0,0011
10,0000	<b>1,0000</b>	0,0100	0,3937	0,0328	0,0109
1 000,0000	100,0000	<b>1,0000</b>	39,3701	3,2808	1,0936
25,4000	2,5400	0,0254	<b>1,0000</b>	0,0833	0,0278
304,8000	30,4800	0,3048	12,0000	<b>1,0000</b>	0,3333
914,4000	91,4400	0,9144	36,0000	3,0000	<b>1,0000</b>

## VOLUMEN

Kubikmeter m <sup>3</sup>	Liter L	Milliliter ml	Britische Gallone imp. gal.	U.S. Gallone US gal.	Kubikfuß ft <sup>3</sup>
<b>1,0000</b>	1 000,0000	$1 \times 10^6$	219,9694	264,1720	35,3147
0,0010	<b>1,0000</b>	1 000,0000	0,2200	0,2642	0,0353
$1 \times 10^{-6}$	0,0010	<b>1,0000</b>	$2,2 \times 10^{-4}$	$2,642 \times 10^{-4}$	$3,53 \times 10^{-5}$
0,0045	4,5461	4 546,0870	<b>1,0000</b>	1,2009	0,1605
0,0038	3,7854	3 785,4120	0,8327	<b>1,0000</b>	0,1337
0,0283	28,3168	28 316,8466	6,2288	7,4805	<b>1,0000</b>

## TEMPERATUR

Wasser	Kelvin K	Celsius °C	Fahrenheit °F	$^{\circ}\text{F} = ^{\circ}\text{C} \times \frac{9}{5} + 32$ $^{\circ}\text{C} = (^{\circ}\text{F} - 32) \times \frac{5}{9}$
Gefrierpunkt	273,1500	0,0000	32,0000	
Siedepunkt	373,1500	100,0000	212,0000	

G-at\_pp-en\_b\_sc

## ZUSÄTZLICHE PRODUKTAUSWAHL UND UNTERLAGEN Xylect™



Xylect™ ist eine Software mit Pumpenlösungen und greift auf eine umfangreiche Online-Datenbank quer durch das komplette Produktportfolio von Lowara-Pumpen zu. Sie bietet vielfältige Suchoptionen und hilfreiche Einrichtungen zum Projekt- und Angebotsmanagement. Das neue Programm bietet stets aktuelle Produktinformationen über Tausende von Produkten und das dazu passende Zubehör.

Die Möglichkeit, nach Anwendungen suchen zu können und die gegebenen detaillierten Informationen, erleichtern die optimale Auswahl, ohne die Produkte von Lowara gut kennen zu müssen.

Die Suche kann erfolgen nach:

- Anwendung
- Produkttyp
- Betriebspunkt

Xylect™ erteilt folgende detaillierte Angaben:

- eine Ergebnisliste
- Kennlinien mit Fördermengen und -höhen, Wellenleistung, Wirkungsgrad und NPSH
- Motordaten
- Produktabmessungen
- Zubehör
- Ausdrucke von Datenblättern
- Download von Dokumenten einschließlich dxf-Dateien

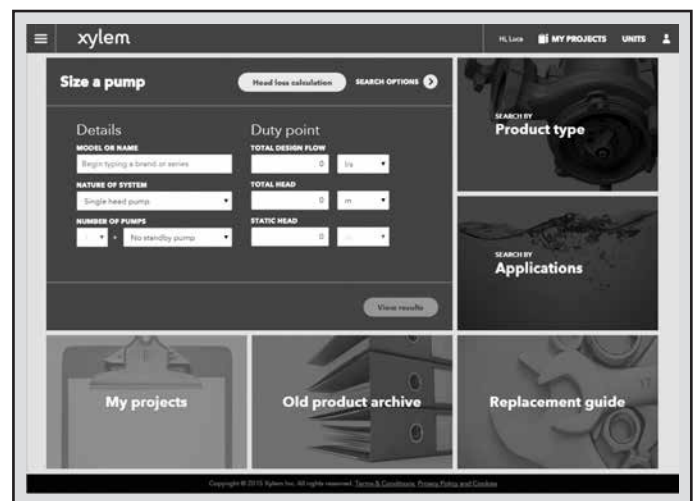

*Die Suchmöglichkeit nach Anwendung führt auch den Softwarenutzer, der das Produktprogramm nicht kennt, zur richtigen Produktauswahl.*

## ZUSÄTZLICHE PRODUKTAUSWAHL UND DOKUMENTATIONEN Xylect™



Die detaillierte Anzeige erleichtert die Auswahl der optimalen Pumpe aus den vorgeschlagenen Alternativen.

Die Einrichtung eines persönlichen Kontos bietet die beste Möglichkeit, mit Xylect™ zu arbeiten. Dadurch kann folgendes genutzt werden:

- eigene Standardeinheiten einstellen
- Projekte erstellen und sichern
- Projekte mit anderen Xylect™-Anwendern teilen und bearbeiten

Jeder Anwender hat einen eigenen „My Xylect“-Bereich, in dem alle Projekte gespeichert werden.

Weitere Informationen bei Xylect™ oder direkt unter [www.xylect.com](http://www.xylect.com), wo man sich auch direkt registrieren kann.

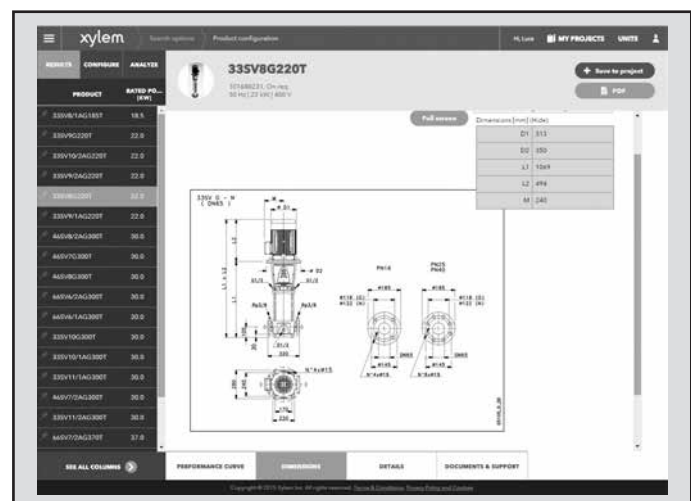

Die Produktmaße sind auf dem Bildschirm sichtbar und können im dxf-Format heruntergeladen werden.



# Xylem |'zīləm|

- 1) Das Gewebe in Pflanzen, das Wasser von den Wurzeln nach oben befördert;
- 2) ein führendes globales Wassertechnikunternehmen.

Wir sind ein globales Team, das ein gemeinsames Ziel eint: Innovative Lösungen schaffen, um den Wasserbedarf unserer Welt zu decken. Im Mittelpunkt unserer Arbeit steht die Entwicklung neuer Technologien, um die Wassernutzung und Wiedernutzung in der Zukunft zu verbessern. Wir bewegen, behandeln und analysieren Wasser, führen es in die Umwelt zurück und helfen Menschen, Wasser effizient in ihren Haushalten, Gebäuden, Fabriken und landwirtschaftlichen Betrieben zu nutzen.

Durch die Integration des Marktführers Sensus im Oktober 2016 hat Xylem sein Portfolio um intelligente Messgeräte, Netzwerktechnologien und fortschrittliche Dienstleistungen für die Datenanalyse in der Wasser-, Gas- und Elektrizitätsindustrie ergänzt. In mehr als 150 Ländern verfügen wir über feste, langjährige Beziehungen zu Kunden, bei denen wir für unsere leistungsstarke Kombination aus führenden Produktmarken und Anwendungskompetenz sowie Tradition und Innovation bekannt sind.

**Weitere Informationen darüber, wie Xylem Ihnen helfen kann, finden Sie auf [xylem.com](http://xylem.com)**



Xylem Water Solutions Austria GmbH  
Ernst Vogel-Straße 2  
2000 Stockerau  
Telefon: +43-2266-604-0  
Telefax: +43-2266-65311  
E-Mail: [info.austria@xylem.com](mailto:info.austria@xylem.com)  
Internet: [www.xylemaustria.at](http://www.xylemaustria.at)

Lowara, HYDROVAR, Xylect sind eingetragene Warenzeichen von Xylem Inc. oder einer ihrer Niederlassungen.  
© 2017 Xylem, Inc