



Gartenpumpen und Hauswasserwerke

HAUS- UND GEBÄUDETECHNIK

xylem
Let's Solve Water

INHALTSVERZEICHNIS

Gartenpumpen

BG	3
CAB	6
Handflügelpumpe	8
Scuba	10

Hauswasserwerke

BG-A, e-HM, BG-B, BG-Genyo	16
SC-A	19
CMA, CA, CFB, CF	20
SV-A	25
GS-A, GS-WA	28
e-HME	31
SVH, GSH	33
Resiboost	36

BAUREIHE BG

SELBSTANSAUGENDE KREISELPUMPEN

Selbstansaugende Blockkreiselpumpen mit eingebautem Ejektor, der das Fördern auch dann ermöglicht, wenn im Wasser gelöste Gase enthalten sind. Die weitgehende Verwendung von tiefgezogenem Edelstahl gewährleistet anhaltende Beständigkeit, reduziertes Gewicht und ausgezeichnete Leistungseigenschaften.

Anwendungsbereiche

- Wasserförderung in der Haustechnik
- Kleinere Bewässerungsanlagen
- Waschanlagen
- Umfüllen von Tanks, etc.

Technische Daten

- Fördermenge bis 70 l/min (4,2 m³/h)
- Förderhöhe bis 53 m
- Max. Betriebsdruck 8 bar
- Temperatur des Fördermediums:
-10°C bis +40°C

Antrieb

- Geschlossener Motor mit Fremdbelüftung und Rippengehäuse aus Aluminiumlegierung
 - Wechselstromausführung:
220-240 V, 50 Hz, Anlauf und Betriebskondensator, Überlastschutz mit eingebauter automatischer Rückstellung, 2 m Kabel mit Stecker, mit Griff
 - Drehstromausführung:
220-240 V / 380-415 V, 50 Hz, Überlastschutz muss bauseits beige stellt werden
400 V, 0,75 - 1,5 kW entspricht der Energieeffizienzklasse IE3
- Leistungen bis 1,10 kW
- Isolationsklasse F
- Schutzart IP 55



Werkstoffe

Bauteil	Werkstoff
Pumpengehäuse, Dichtungsscheibe, Laufrad	Edelstahl 1.4301
Diffusor, Ejektor	Thermoplastisches Material, geeignet für Trinkwasser
Wellenende	Edelstahl 1.4401
Füll- und Entleerungsschraube	Vernickeltes Messing
Gleitringdichtung	Kohle/Keramik/ NBR
O-Ring	NBR

Abmessungen und Gewichte

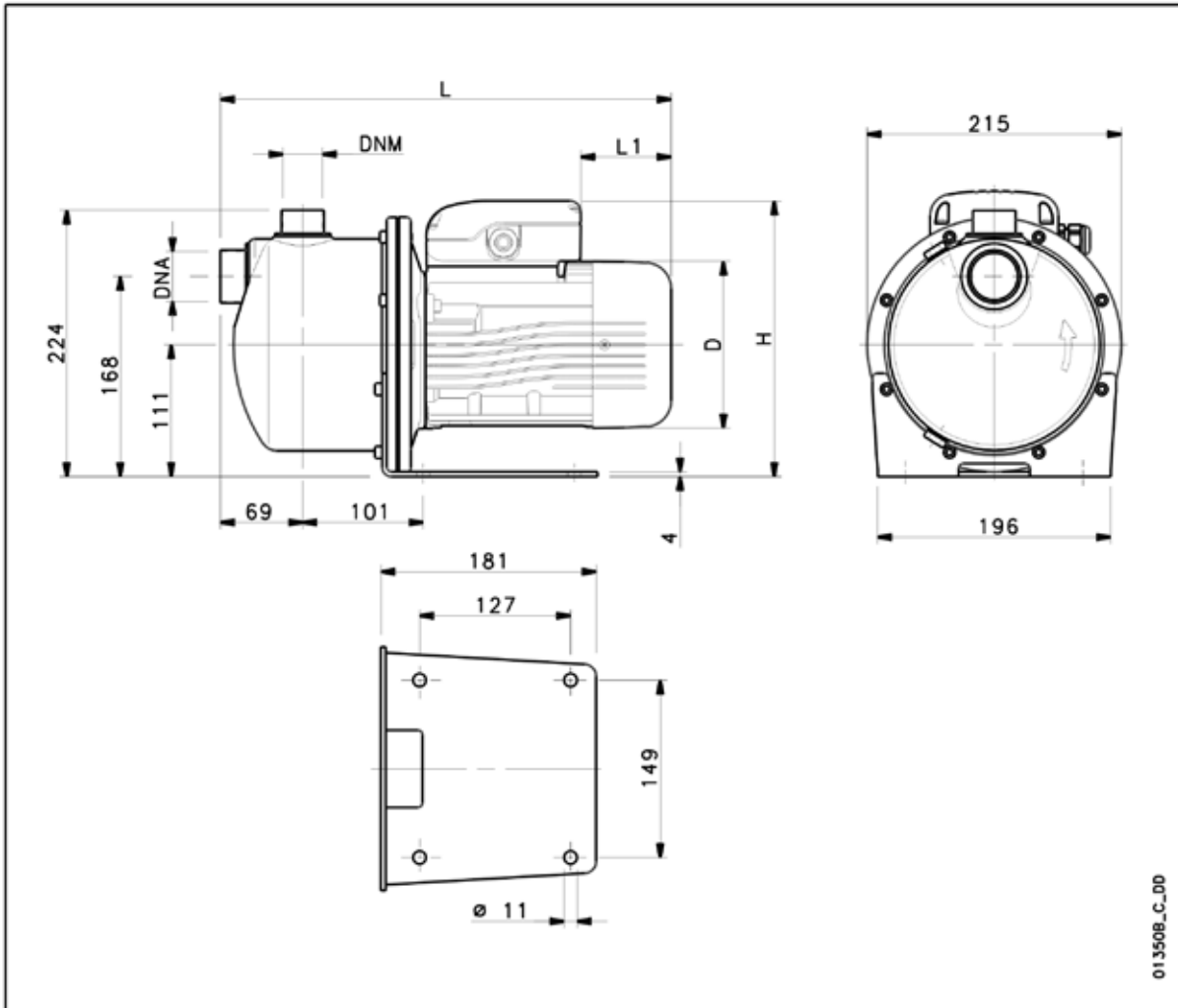

Pumpentype	Abmessungen (mm)				DNA	DNM	Gewicht kg
	D	L	L1	H			
BGM3	120	366	62	220	Rp 1 1/4	Rp 1	10
BGM5	140	380	76	230	Rp 1 1/4	Rp 1	12
BGM7	140	380	76	230	Rp 1 1/4	Rp 1	13
BGM9	140	380	31	239	Rp 1 1/4	Rp 1	13
BGM11	156	425	69	246	Rp 1 1/4	Rp 1	16
BG3	120	366	62	220	Rp 1 1/4	Rp 1	10
BG5	140	380	76	230	Rp 1 1/4	Rp 1	12
BG7	155	425	114	240	Rp 1 1/4	Rp 1	16
BG9	155	425	114	240	Rp 1 1/4	Rp 1	18
BG11	155	425	114	240	Rp 1 1/4	Rp 1	18

BAUREIHE CAB

SELBSTANSAUGENDE BLOCKKREISELPUMPEN

Selbstansaugende Blockkreiselpumpen mit eingebautem Ejektor zur Förderung von reinem bis leicht verunreinigtem Wasser, der das Fördern auch dann ermöglicht, wenn im Wasser gelöste Gase enthalten sind.



Anwendungsbereiche

- Bewässerungsanlagen
- Wasserförderung in der Haustechnik
- Industriewaschanlagen
- Landwirtschaft

Technische Daten

- Fördermenge bis 100 l/min (6 m³/h)
- Förderhöhe bis 61 m
- Max. Saughöhe ca. 4 m
- Max. Betriebsdruck 8 bar
- Max. Temperatur des Fördermediums: + 50°C

Antrieb

- Kurzschlussläufermotor, spritzwassergeschützt
 - Wechsel-stromausführung:
230 V, 50 Hz, Motorschutz
 - Drehstromausführung:
400 V, 50 Hz
- Leistungen bis 1,65 kW
- Isolationsklasse F
- Schutzart IP 44

Werkstoffe

Bauteil	Werkstoff
Pumpengehäuse, Ejektor	Grauguss GG 25
Laufgrad, Diffusor	Noryl
Gleitringdichtung	Kohle/Keramik/EPDM
Pumpenwelle	1.4021
O-Ring	EPDM

Betriebskennlinien 2850 min⁻¹, 50 Hz

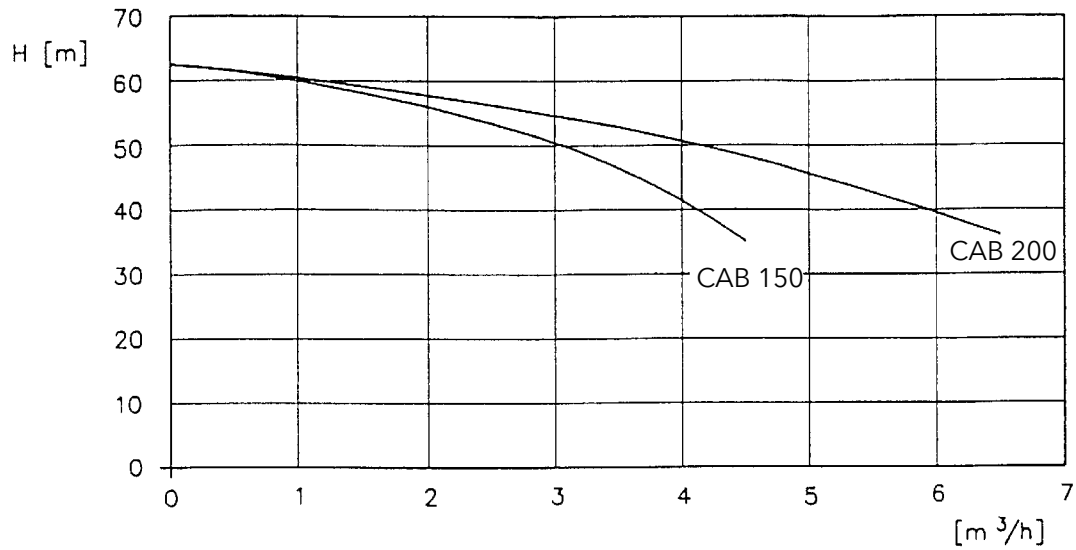

Pumpentype		kW	HP	Stromaufnahme		Q = Fördermenge									
						l/min	10	20	30	40	50	60	70	80	100
Wechselstrom 230 V 50 Hz	Drehstrom 400 V 50 Hz					l/min	10	20	30	40	50	60	70	80	100
						m ³ /h	0,6	1,2	1,8	2,4	3	3,6	4,2	4,8	6
						H = Gesamtförderhöhe in Meter Wassersäule									
							61	59	57	54	50	46	40	-	-
							61	59,5	58	56	54	51	49	46	40
CAB 150	CABT 150	1,1	1,5	Wechselstrom 230 V	Drehstrom 400 V	8,2	3,0								
CAB 200	CABT 200	1,65	2,2	10,3	4,1										

Abmessungen und Gewichte

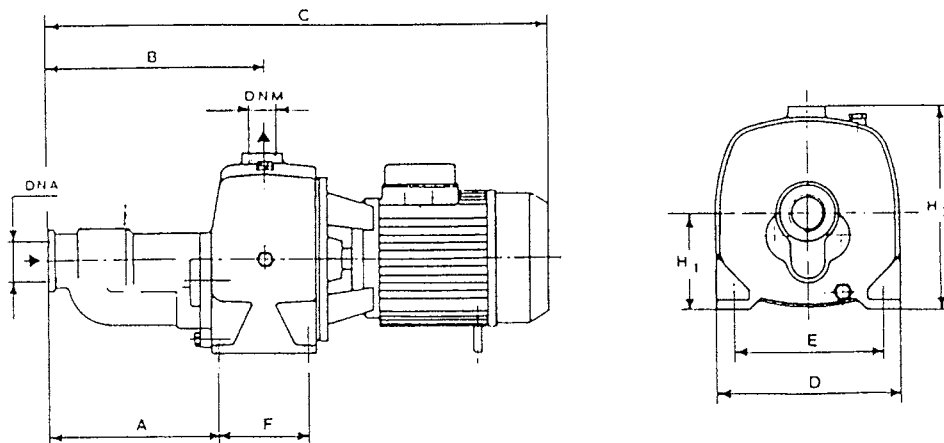

Type	A	B	C	D	E	F	H1	H2	DNM	DNA	Ampere bei		kg
											230 V	400 V	
CAB 150	204	257	596	220	177	105	112	240	G 1"	G 6/4"	7,7	2,5	28,2
CAB 200	204	257	596	220	177	105	112	240	G 1"	G 6/4"	10	3,5	28,7

BAUREIHE K

HANDFLÜGELPUMPEN

Doppeltwirkende, handbetriebene Pumpe mit Klappventilen zur Förderung in einer Richtung. Flansch- oder Gewindeanschluss mit den mitgelieferten Gegenflanschen. Pumpengehäuse hat Befestigungsschlitze und ermöglicht die Wandmontage. KO bis K3 auch selbstansaugend. Type K2 (1") in Messing möglich.

Anwendungsbereiche

- K0 bis K3 zur Förderung von reinen, dünnflüssigen, nicht sandhaltigen Flüssigkeiten (Beständigkeit beachten!), auch Diesel, Benzin und dergleichen.
- FK5 für Fäkalien

Technische Daten

- Fördermenge bis 70 l/min (bei 82 Hüben/min)
- Förderhöhe bis ca. 30 m
- Max. Gehäuseenddruck 4 bar
- Max. Temperatur des Fördermediums: +40°C



Werkstoffe

Bauteil	Werkstoff
Gehäuse	Grauguss oder Größe Nr. K2 auch in Messing
Griff	Holz

Auswahltabellen und Abmessungen

Doppeltwirkend mit Klappventilen für reine, dünne, nicht sandhaltige Flüssigkeiten
Anstrich: rot

Größe Nr.	Rohranschluss Gewinde	Hubzahl pro min.	Ungefähre Leistung		Gewicht kg	Maße in mm	
			l/min	m		a	b
K0	R 1/2"	104	20	35	5	180	160
K1	R 3/4"	100	30	30	6	200	180
K2	R 1"	88	40	25	8	230	200
K3	R 1 1/4"	82	70	20	10	240	210

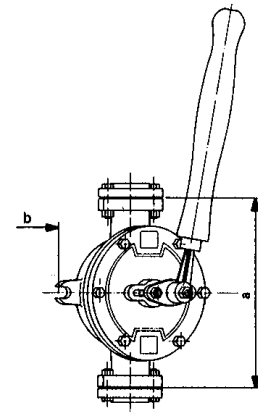

K0-K3

Type FK 5 - Handmembranpumpe für Fäkalien
Anstrich: grau

Größe Nr.	Rohranschluss Gewinde	Hubzahl pro min.	Ungefähre Leistung		Gewicht kg	Maße in mm	
			l/min	m		a	b
FK5	R 1 1/2"	50	40	15	12	360	240

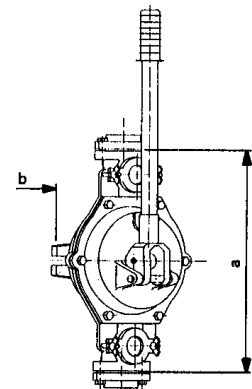

Handmembranpumpe
Type FK 5

BAUREIHE SCUBA

UNTERWASSERMOTORPUMPEN

Aufbau und Ausführung

- Mehrstufige Unterwassermotorpumpe in Kompaktauführung mit Hydraulik unterhalb des Elektromotors. Der Motor wird durch das Fördermedium auch bei ausgetauchtem Motor gekühlt.
- Die Version in der Wechselstromausführung ist mit einem Schwimmerschalter lieferbar.
- Der Elektromotor wird durch ein Doppeldichtungssystem mit integrierter Ölkammer geschützt.

Anwendungsbereiche

- Wasserversorgung aus Vorlaufbehältern, Sammel tanks oder Reservoirs, 6"-Brunnen, Zisternen und Wasserläufen
- Beregnungsanlagen, Springbrunnen
- Druckerhöhung
- Regenwassernutzung

Technische Daten

- Fördermenge bis 180 l/min (10,8 m³/h)
- Förderhöhe bis 100 m
- Max. Temperatur des Fördermediums: +40°C (bei Dauerbetrieb)
- Max. Durchmesser der Motorpumpe 128 mm
- Druckstutzen R 1¼"
- Max. Eintauchtiefe 17 m
- Max. zulässiger Sandanteil im Wasser 25 g/m³
- Max. Korngröße 2 mm

Antrieb

- Nennleistung des Motors von 0,55 bis 2,2 kW
Versionen:
 - Wechselstromausführung: 220-240 V, 50 Hz, eingebauter Kondensator, Überlastschutz mit eingebauter automatischer Rückstellung, 20 m Kabel.
 - Drehstromausführung: 380-415 V, 50 Hz, Überlastschutz muss bauseitig beige stellt werden. 20 m Kabel und freies Kabelende.
- Isolationsklasse F
- Max. Anlaufhäufigkeit pro Stunde: 25 für Motore bis 0,90 kW
20 für Motore ab 1,10 kW



Wellenabdichtung

- Doppelgleitringdichtung mit Ölkammer

WERKSTOFFE

Bauteil	Werkstoff
Außengehäuse, Öse für Halteseil, Einlaufsieb, Schrauben, Motorgehäuse, Diffusoren	Edelstahl 1.4301
Laufgrad	Noryl
Gleitringdichtung	Siliziumkarbid
Motorwelle	1.4401
Gleitringdichtungssitz Unteres Lagergehäuse	PPS Ryton®
Unteres Lager	Laripur
Elastomere	NBR

Alle Bestandteile aus Nitrilgummi, Polyurethan und Polykarbonat sind lebensmittelecht und entsprechen den diesbezüglichen Vorschriften der F.D.A. (FOOD AND DRUG ADMINISTRATION) (Amerikanische Körperschaft für den Schutz der öffentlichen Gesundheit).

Betriebskennlinien bei 2900 min⁻¹, 50 Hz

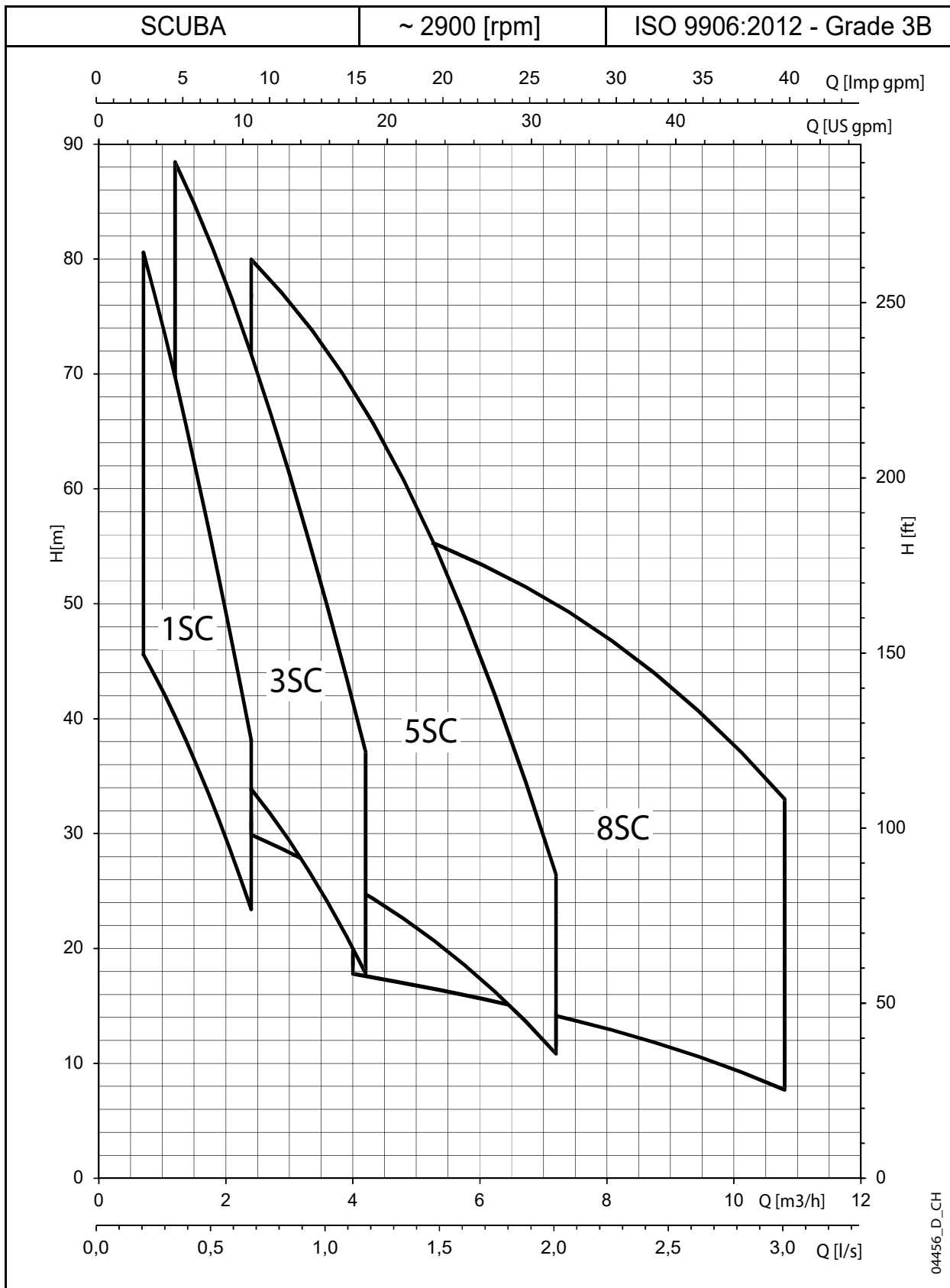

Die angegebenen Leistungen gelten für Flüssigkeiten mit einer Dichte von $\rho = 1,0 \text{ kg/dm}^3$ und einer kinematischen Viskosität von $\gamma = 1 \text{ mm}^2/\text{sec}$.

Baureihe 1SC Abmessungen und Gewichte

Pumpentyp	Stufenzahl	Abmessungen L mm	Gewicht kg
1SC6/05/5..	6	554,9	13,4
1SC7/07/5..	7	594,9	16,0
1SC9/09/5..	9	634,9	16,5
1SC6/05/5T	6	554,9	13,9
1SC7/07/5T	7	594,9	16,4
1SC9/09/5T	9	634,9	17,0

Pumpentyp	Kabelquerschnitt	Kabeltyp	Kabellänge m
1SC6/05/5..	3G1	H07RN8-F	20,0
1SC7/07/5..	3G1,5	H07RN8-F	20,0
1SC9/09/5..	3G1,5	H07RN8-F	20,0
1SC6/05/5T	4G1	H07RN8-F	20,0
1SC7/07/5T	4G1,5	H07RN8-F	20,0
1SC9/09/5T	4G1,5	H07RN8-F	20,0

Ausführungen mit 10 Meter Kabel auf Anfrage erhältlich

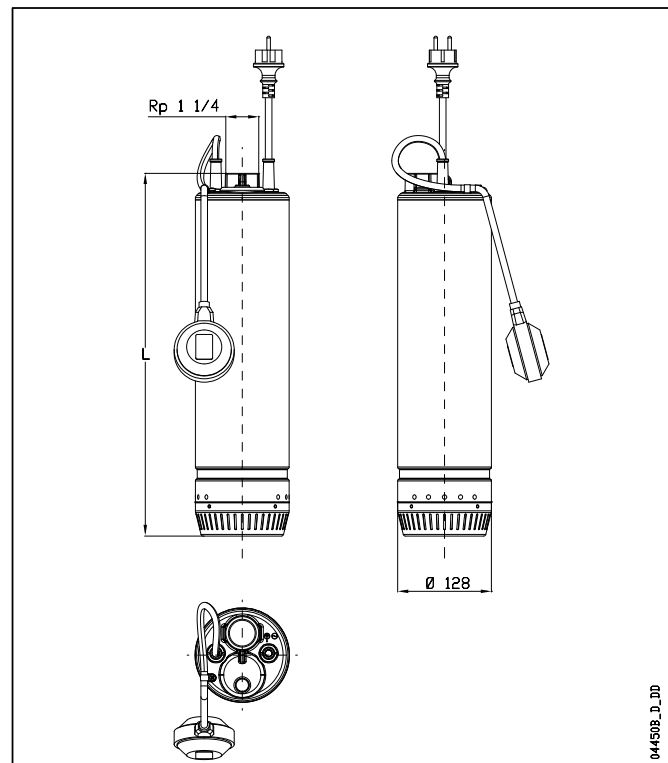

Hydraulische Leistungstabelle

Pumpentyp	Nennleistung		Q = Fördermenge									
			l/min 0	11,7	15,0	18,3	21,7	25,0	28,3	31,7	35,0	40,0
			m³/h 0	0,7	0,9	1,1	1,3	1,5	1,7	1,9	2,1	2,4
kW	HP	H = Gesamtförderhöhe in Meter Wassersäule										
		62,5	55,6	53,0	50,2	47,3	44,0	40,6	36,9	33,1	27,0	
1SC6/05/5..	0,55	0,75	72,3	63,6	60,4	56,9	53,2	49,2	45,1	40,9	36,6	29,9
1SC7/07/5..	0,75	1	91,0	80,6	76,5	72,0	67,3	62,3	57,2	51,9	46,5	38,1
1SC9/09/5..	0,90	1,2	59,2	52,0	49,4	46,6	43,6	40,5	37,2	33,8	30,3	25,0
1SC6/05/5T	0,55	0,75	74,3	67,5	64,7	61,7	58,3	54,7	50,8	46,7	42,5	35,7
1SC7/07/5T	0,75	1	90,3	79,5	75,3	70,8	66,0	60,9	55,7	50,3	44,9	36,6
1SC9/09/5T	0,90	1,2										

Zuordnungsübersicht Pumpe - Schaltgerät

Pumpentyp	Leistungsaufnahme* (P1 MAX) kW	Stromaufnahme* 220-240 V A	Stromaufnahme* 380-415 V A	Kondensator µF / 450 V	Type	QC Kabelquerschnitt		Elektropumpengewicht kg	Schaltgerät 380-415 V	
						Motor-seite	Leistungs-seite		QTD	Q3D
1SC6/05/5..	0,91	4,26	-	16,00	0,55	4G1,5	3G1,5	15,1	-	-
1SC7/07/5..	1,08	5,26	-	25,00	0,90	4G1,5	3G1,5	17,6	-	-
1SC9/09/5..	1,27	5,68	-	25,00	0,90	4G1,5	3G1,5	18,2	-	-
1SC6/05/5T	0,87	2,81	1,62	-	-	-	-	-	05-07	05-07
1SC7/07/5T	1,03	4,21	2,43	-	-	-	-	-	07-15	07-15
1SC9/09/5T	1,26	4,38	2,53	-	-	-	-	-	07-15	07-15

* Höchstwerte im Kennlinienbereich.

Baureihe 3SC Abmessungen und Gewichte

Pumpentyp	Stufenzahl	Abmessungen L mm	Gewicht kg
3SC4/05/5..	4	515	13,5
3SC5/07/5..	5	555	15,0
3SC7/09/5..	7	595	17,0
3SC8/11/5..	8	635	18,0
3SC9/15/5..	9	685	19,6
3SC4/05/5T	4	515	14,0
3SC5/07/5T	5	555	16,0
3SC7/09/5T	7	595	16,3
3SC8/15/5T	8	635	16,8
3SC9/22/5T	9	685	20,6

Pumpentyp	Kabelquerschnitt	Kabeltyp	Kabellänge m
3SC4/05/5..	3G1	H07RN8-F	20,0
3SC5/07/5..	3G1,5	H07RN8-F	20,0
3SC7/09/5..	3G1,5	H07RN8-F	20,0
3SC8/11/5..	3G1,5	H07RN8-F	20,0
3SC9/15/5..	3G1,5	H07RN8-F	20,0
3SC4/05/5T	4G1	H07RN8-F	20,0
3SC5/07/5T	4G1,5	H07RN8-F	20,0
3SC7/09/5T	4G1,5	H07RN8-F	20,0
3SC8/15/5T	4G1,5	H07RN8-F	20,0
3SC9/22/5T	4G1,5	H07RN8-F	20,0

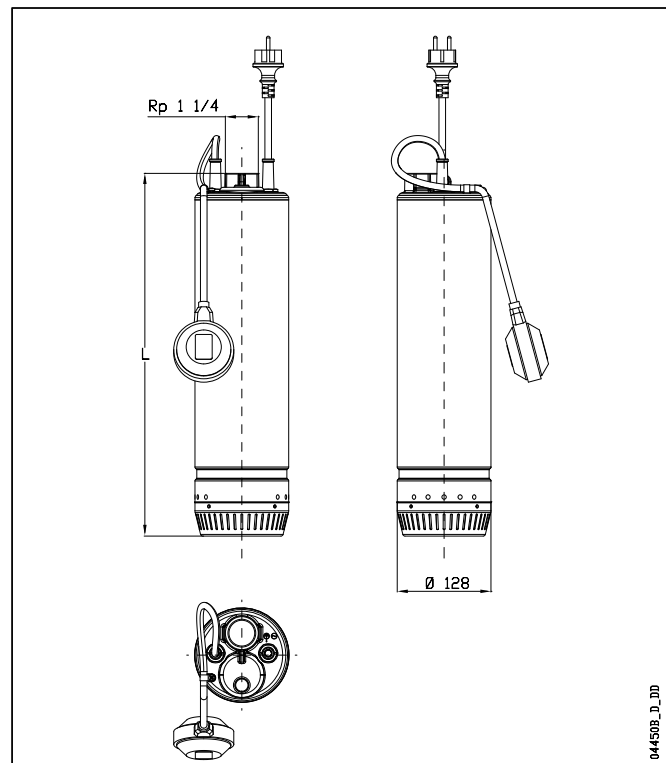

Ausführungen mit 10 Meter Kabel auf Anfrage erhältlich

Hydraulische Leistungstabelle

Pumpentyp	Nennleistung		Q = Fördermenge									
	kW	HP	l/min 0	20,0	26,7	33,3	40,0	46,7	53,3	60,0	66,7	70,0
			m³/h 0	1,2	1,6	2,0	2,4	2,8	3,2	3,6	4,0	4,2
			H = Gesamtförderhöhe in Meter Wassersäule									
3SC4/05/5..	0,55	0,75	45,4	40,8	38,8	36,5	33,9	31,0	27,7	24,0	20,0	17,8
3SC5/07/5..	0,75	1	56,2	51,1	48,5	45,5	42,2	38,4	34,2	29,6	24,7	22,0
3SC7/09/5..	0,90	1,20	77,2	68,6	64,6	60,1	55,1	49,6	43,8	37,5	30,9	27,4
3SC8/11/5..	1,10	1,50	86,1	75,6	71,5	66,9	61,7	55,9	49,4	42,1	33,8	29,3
3SC9/15/5..	1,50	2	98,4	88,4	83,6	78,0	71,7	64,9	57,6	49,7	41,5	37,2
3SC4/05/5T	0,55	0,75	46,5	42,6	40,7	38,6	36,1	33,2	30,0	26,5	22,6	20,4
3SC5/07/5T	0,75	1	57,5	52,2	49,7	46,9	43,7	40,1	36,1	31,6	26,7	24,1
3SC7/09/5T	0,90	1,20	78,1	70,3	66,8	62,8	58,3	53,1	47,3	40,8	33,6	29,7
3SC8/15/5T	1,50	2	89,1	79,6	75,7	71,2	66,1	60,2	53,5	45,8	37,1	32,3
3SC9/22/5T	2,20	3	99,7	89,0	83,9	78,2	71,9	65,1	57,7	49,9	41,7	37,5

Zuordnungsübersicht Pumpe - Schaltgerät

Pumpentyp	Leistungsaufnahme* (P1 MAX) kW	Stromaufnahme* 220-240 V A	Stromaufnahme* 380-415 V A	Kondensator µF / 450 V	Type	QC Kabelquerschnitt		Elektropumpengewicht kg	Schaltgerät 380-415 V	
						Motor-seite	Leistungs-seite		QTD	Q3D
3SC4/05/5..	0,85	4,06	-	16,00	0,55	4G1,5	3G1,5	14,5	-	-
3SC5/07/5..	1,05	4,80	-	25,00	0,90	4G1,5	3G1,5	17,0	-	-
3SC7/09/5..	1,31	5,88	-	25,00	0,90	4G1,5	3G1,5	17,7	-	-
3SC8/11/5..	1,55	6,85	-	30,00	1,10	4G1,5	3G1,5	19,3	-	-
3SC9/15/5..	1,79	7,94	-	40,00	1,50	4G1,5	3G1,5	21,9	-	-
3SC4/05/5T	0,79	2,68	1,55	-	-	-	-	-	03-05	03-05
3SC5/07/5T	1,00	3,98	2,30	-	-	-	-	-	05-07	05-07
3SC7/09/5T	1,31	4,47	2,58	-	-	-	-	-	07-15	07-15
3SC8/15/5T	1,49	5,84	3,37	-	-	-	-	-	07-15	07-15
3SC9/22/5T	1,65	6,37	3,68	-	-	-	-	-	07-15	07-15

* Höchstwerte im Kennlinienbereich.

Baureihe 5SC Abmessungen und Gewichte

Pumpentyp	Stufenzahl	Abmessungen L mm	Gewicht kg
5SC3/05/5..	3	495	13,0
5SC4/07/5..	4	535	15,7
5SC5/09/5..	5	555	16,0
5SC6/11/5..	6	595	17,7
5SC8/15/5..	8	665	20,5
5SC3/05/5T	3	495	14,3
5SC4/07/5T	4	535	16,1
5SC5/09/5T	5	555	16,5
5SC6/11/5T	6	595	18,0
5SC7/15/5T	7	625	20,1
5SC8/22/5T	8	665	21,0

Pumpentyp	Kabelquerschnitt	Kabeltyp	Kabellänge m
5SC3/05/5..	3G1	H07RN8-F	20,0
5SC4/07/5..	3G1,5	H07RN8-F	20,0
5SC5/09/5..	3G1,5	H07RN8-F	20,0
5SC6/11/5..	3G1,5	H07RN8-F	20,0
5SC8/15/5..	3G1,5	H07RN8-F	20,0
5SC3/05/5T	4G1	H07RN8-F	20,0
5SC4/07/5T	4G1,5	H07RN8-F	20,0
5SC5/09/5T	4G1,5	H07RN8-F	20,0
5SC6/11/5T	4G1,5	H07RN8-F	20,0
5SC7/15/5T	4G1,5	H07RN8-F	20,0
5SC8/22/5T	4G1,5	H07RN8-F	20,0

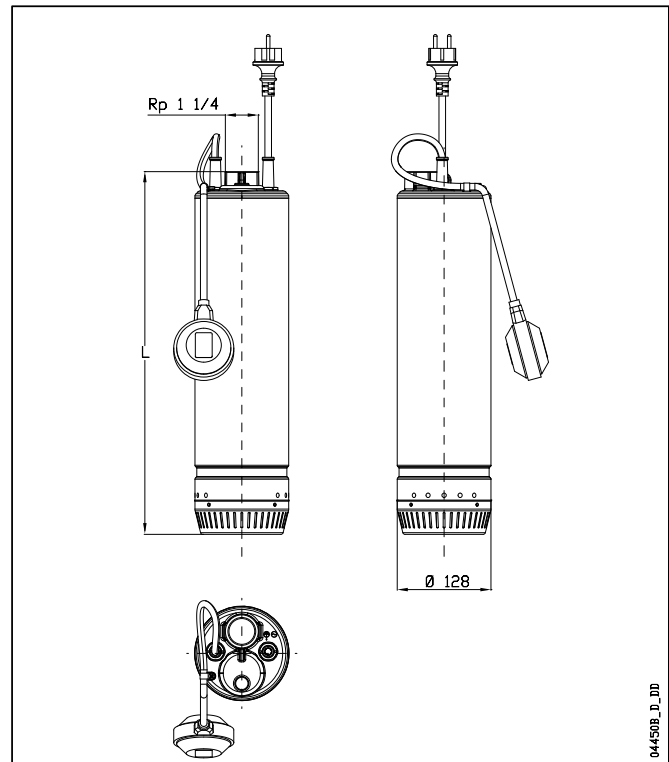

Ausführungen mit 10 Meter Kabel auf Anfrage erhältlich

Hydraulische Leistungstabelle

Pumpentyp	Nennleistung		Q = Fördermenge									
			l/min 0	40,0	50,0	60,0	70,0	80,0	90,0	100	110	120
			m³/h 0	2,4	3,0	3,6	4,3	4,8	5,4	6,0	6,6	7,2
		H = Gesamtförderhöhe in Meter Wassersäule										
kW	HP	35,1	29,9	28,4	26,7	24,7	22,6	20,2	17,4	14,3	10,8	
5SC3/05/5..	0,55	0,75	35,1	29,9	28,4	26,7	24,7	22,6	20,2	17,4	14,3	10,8
5SC4/07/5..	0,75	1	46,3	39,4	37,4	35,2	32,6	29,7	26,3	22,4	18,1	13,3
5SC5/09/5..	0,90	1,20	58,2	48,9	46,4	43,5	40,3	36,7	32,5	27,8	22,4	16,4
5SC6/11/5..	1,10	1,50	69,1	58,3	55,2	51,8	47,8	43,3	38,2	32,4	25,8	18,6
5SC8/15/5..	1,50	2	91,9	77,0	73,0	68,5	63,2	57,0	50,0	41,9	33,0	23,2
5SC3/05/5T	0,55	0,75	35,5	30,4	28,9	27,2	25,4	23,3	20,9	18,2	15,0	11,5
5SC4/07/5T	0,75	1	47,5	41,4	39,6	37,5	35,2	32,4	29,2	25,4	21,2	16,3
5SC5/09/5T	0,90	1,20	59,9	51,5	49,0	46,2	43,1	39,5	35,4	30,7	25,3	19,0
5SC6/11/5T	1,10	1,50	69,0	58,8	56,0	52,6	48,8	44,2	39,0	33,1	26,4	19,1
5SC7/15/5T	1,50	2	81,5	70,9	67,7	63,8	59,2	53,8	47,6	40,5	32,6	24,1
5SC8/22/5T	2,20	3	93,5	80,0	76,3	72,0	66,8	60,8	53,7	45,6	36,4	26,4

Zuordnungsübersicht Pumpe - Schaltgerät

Pumpentyp	Leistungsaufnahme* (P1 MAX) kW	Stromaufnahme* 220-240 V A	Stromaufnahme* 380-415 V A	Kondensator µF / 450 V	Type	QC		Elektropumpengewicht kg	Schaltgerät 380-415 V	
						Kabelquerschnitt Motor-seite	Leistungs-seite		QTD	Q3D
5SC3/05/5..	0,86	4,08	-	16,00	0,55	4G1,5	3G1,5	14,2	-	-
5SC4/07/5..	1,10	4,98	-	25,00	0,90	4G1,5	3G1,5	16,7	-	-
5SC5/09/5..	1,28	5,72	-	25,00	0,90	4G1,5	3G1,5	17,0	-	-
5SC6/11/5..	1,56	6,90	-	30,00	1,10	4G1,5	3G1,5	18,7	-	-
5SC8/15/5..	2,04	9,00	-	40,00	1,50	4G1,5	3G1,5	21,6	-	-
5SC3/05/5T	0,80	2,70	1,56	-	-	-	-	-	03-05	03-05
5SC4/07/5T	1,06	4,07	2,35	-	-	-	-	-	05-07	05-07
5SC5/09/5T	1,27	4,40	2,54	-	-	-	-	-	07-15	07-15
5SC6/11/5T	1,48	4,71	2,72	-	-	-	-	-	07-15	07-15
5SC7/15/5T	1,72	6,18	3,57	-	-	-	-	-	07-15	07-15
5SC8/22/5T	1,92	6,81	3,93	-	-	-	-	-	07-15	07-15

* Höchstwerte im Kennlinienbereich.

Baureihe 8SC Abmessungen und Gewichte

Pumpentyp	Stufenzahl	Abmessungen L mm	Gewicht kg
8SC2/05/5..	2	485	13,7
8SC3/09/5..	3	530	15,5
8SC6/15/5..	6	655	19,0
8SC2/05/5T	2	485	13,4
8SC3/09/5T	3	530	16,0
8SC4/11/5T	4	555	17,0
8SC5/15/5T	5	630	19,3
8SC6/22/5T	6	655	20,6

Pumpentyp	Kabelquerschnitt	Kabeltyp	Kabellänge m
8SC2/05/5..	3G1	H07RN8-F	20,0
8SC3/09/5..	3G1,5	H07RN8-F	20,0
8SC6/15/5..	3G1,5	H07RN8-F	20,0
8SC2/05/5T	4G1	H07RN8-F	20,0
8SC3/09/5T	4G1,5	H07RN8-F	20,0
8SC4/11/5T	4G1,5	H07RN8-F	20,0
8SC5/15/5T	4G1,5	H07RN8-F	20,0
8SC6/22/5T	4G1,5	H07RN8-F	20,0

Ausführungen mit 10 Meter Kabel auf Anfrage erhältlich

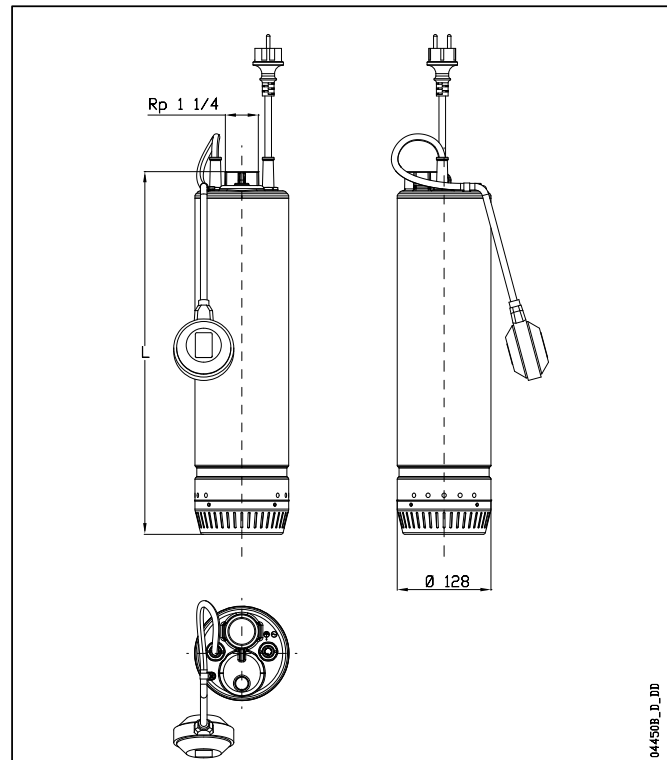

04450B_D_01

Hydraulische Leistungstabelle

Pumpentyp	Nennleistung		Q = Fördermenge									
			l/min 0	66,7	81,7	96,7	112	127	142	157	172	180
			m ³ /h 0	4,0	4,9	5,8	6,7	7,6	8,5	9,4	10,3	10,8
		H = Gesamtförderhöhe in Meter Wassersäule										
kW	HP	21,1	17,9	17,0	16,1	15,2	14,1	12,6	11,5	9,8	8,8	
8SC2/05/5..	0,55	0,75	21,1	17,9	17,0	16,1	15,2	14,1	12,6	11,5	9,8	8,8
8SC3/09/5..	0,90	1,20	32,0	27,8	26,7	25,4	24,0	22,3	20,5	18,3	15,8	14,2
8SC6/15/5..	1,50	2	64,5	56,1	53,7	51,1	48,2	45,0	41,2	36,9	31,8	28,6
8SC2/05/5T	0,55	0,75	21,4	18,5	17,7	16,8	15,8	14,7	13,6	12,2	10,6	9,6
8SC3/09/5T	0,90	1,20	32,6	28,7	27,6	26,4	25,1	23,7	22,0	20,0	17,6	16,0
8SC4/11/5T	1,10	1,50	43,4	38,3	36,9	35,4	33,7	31,7	29,3	26,6	23,3	21,2
8SC5/15/5T	1,50	2	55,0	48,6	46,8	44,9	42,5	39,8	36,5	32,6	27,8	24,8
8SC6/22/5T	2,20	3	65,1	57,9	56,1	54,0	51,5	48,6	45,1	40,9	36,0	33,0

Zuordnungsübersicht Pumpe - Schaltgerät

Pumpentyp	Leistungsaufnahme* (P1 MAX) kW	Stromaufnahme* 220-240 V A	Stromaufnahme* 380-415 V A	Kondensator µF / 450 V	Type	QC Kabelquerschnitt		Elektropumpengewicht kg	Schaltgerät 380-415 V	
						Motor-seite	Leistungs-seite		QTD	Q3D
						4G1,5	3G1,5		-	-
8SC2/05/5..	0,91	4,25	-	16,00	0,55	4G1,5	3G1,5	14,0	-	-
8SC3/09/5..	1,26	5,66	-	25,00	0,90	4G1,5	3G1,5	19,2	-	-
8SC6/15/5..	2,35	10,36	-	40,00	1,50	4G1,5	3G1,5	20,6	-	-
8SC2/05/5T	0,86	2,81	1,62	-	-	-	-	-	05-07	05-07
8SC3/09/5T	1,25	4,38	2,53	-	-	-	-	-	07-15	07-15
8SC4/11/5T	1,59	4,94	2,85	-	-	-	-	-	07-15	07-15
8SC5/15/5T	1,96	6,58	3,80	-	-	-	-	-	07-15	07-15
8SC6/22/5T	2,26	7,41	4,28	-	-	-	-	-	15-22	15-22

* Höchstwerte im Kennlinienbereich.

BAUREIHE BG-A, e-HM-A, BG-B, BG-GENYO

KLEINAUTOMATEN FÜR OBERWASSER

Vorinstallierter Automat zur Druckerhöhung, bestehend aus Pumpe, Membrandruckbehälter, Druckschalter, Manometer und Fittings bzw. Pumpe und Genyosystem.

Anwendungsbereiche

- Trink- und Nutzwasserversorgung von Ein- und Mehrfamilienhäusern
- Druckerhöhung in der Haustechnik
- Waschtechnik
- Beregnung und Berieselung

Bauart und Ausführung

BG - A 24

- Pumpe mit aufgesetztem 24 Liter Membrandruckbehälter, anschlussfertig montiert.

BGA 60, e-HM-A

- BG oder e-HM Pumpe mit aufgesetztem 24 Liter Membrankessel, nicht fertig montiert.
- e-HM Pumpe mit nebenstehendem 60 oder 200 Liter Membrankessel oder 75 Liter GFK-Kessel, nicht fertig montiert.

BG - B

- Block mit liegendem 19 bzw. 60 Liter Membrandruckbehälter und aufgesetzter Pumpe.

BG - GENYO

- BGM 7, BGM 9 oder BGM 11-Pumpe mit verbrauchsabhängiger Automatiksteuerung und integriertem Trockenlaufschutz

Technische Daten

- Fördermenge bis 233 l/min (14 m³/h)
- Förderhöhe bis 60 m
- Max. Temperatur des Fördermediums: +40 °C

Antrieb

- Wechselstromausführung: 220 - 240 V, 50 Hz, 2 m Kabel und Stecker
- Drehstromausführung: 380 - 415 V, 50 Hz, MDR-F-Motorschutzselbstschalter lose beige-packt



BG - A 24



HM - A 60



BG - B 60



BG - GENYO

- Druckschaltereinstellung in bar

BG 5	2,5 - 3,5
BG 11	3,4 - 4,7
3 HM 05	230 V: 2,3 - 4,6, 400 V: 2,6 - 5,6
5 HM 05	230 V: 1,8 - 4,6, 400 V: 2,2 - 5,4
10 HM 04	400 V: 3,0 - 5,6

Detaillierte Angaben zur Pumpe siehe Baureihe BG, Seite 3.

BAUREIHE BG-A, BG-B, BG-GENYO

Betriebskennlinien bei 2850 min⁻¹, 50 Hz

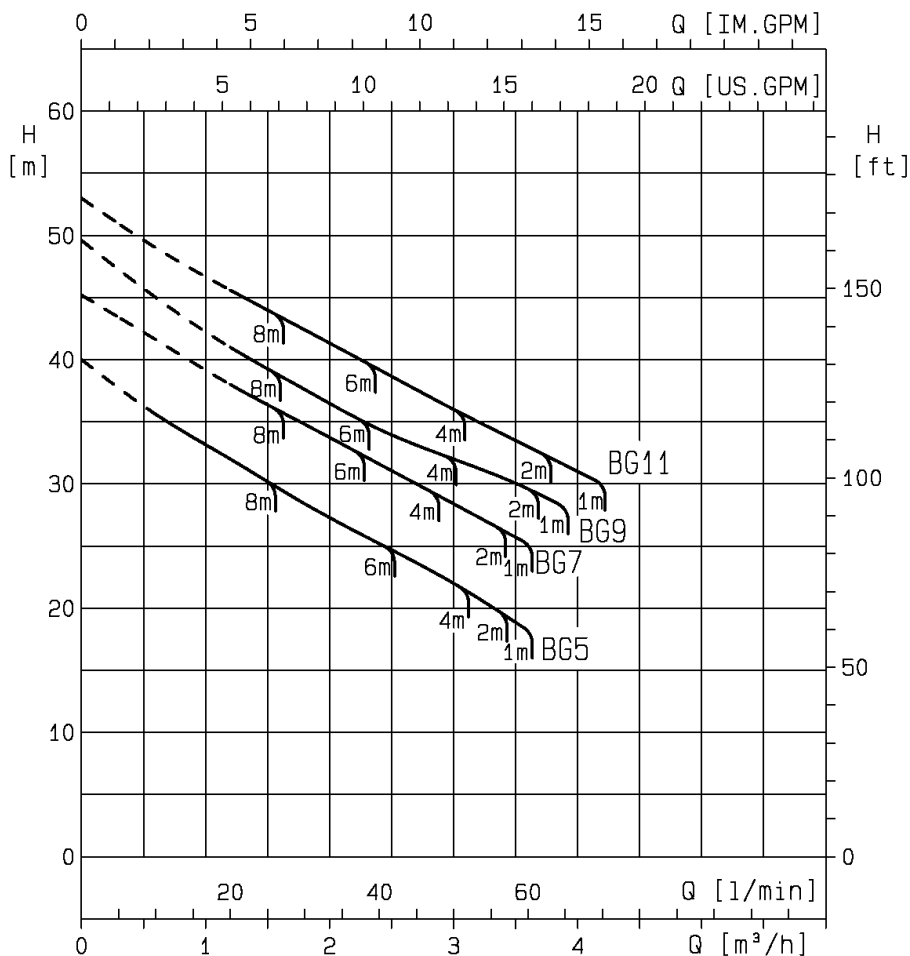

Max. Fördermenge in Funktion der geodätischen Höhenunterschiede bei der Ansaugung, mit sauberem, 8 m langem Rohr und Bodenventil mit 1¼". Abnahme gemäß ISO-Norm 2548 für serienmäßig hergestellte Pumpen der Klasse C.

Die angegebenen Leistungen gelten für Flüssigkeiten mit einer Dichte von $\rho = 1,0 \text{ kg/dm}^3$ und einer kinematischen Viskosität von $\gamma = 1 \text{ mm}^2/\text{sec}$.

Pumpentype		kW	HP	Leistungsaufnahme kW*)		Kondensator		Stromaufnahme*)			Q = Fördermenge								
				Wechselstrom 1x230 V	Drehstrom 3x400 V	μF	V	Wechselstrom 230 V	Drehstrom 220 - 240 V	Drehstrom 380 - 415 V	l/min	0	10	20	30	40	50	60	70
50 Hz	50 Hz										m³/h	0	0,6	1,2	1,8	2,4	3	3,6	4,2
											H = Gesamtförderhöhe in Meter Wassersäule								
BGM 5	BG 5	0,55	0,75	0,91	0,81	16	450	4,33	2,74	1,58		40,2	35,7	32,0	28,8	25,7	22,4	18,8	-
BGM7	BG 7	0,75	1	1,11	1,02	20	450	5	3,17	1,83		45,4	-	38,1	34,8	31,7	28,6	25,6	-
BGM 9	BG 9	0,9	1,2	1,24	1,11	25	450	5,54	3,78	2,18		49,6	-	41,1	37,7	34,9	32,2	29,8	-
BGM 11	BG 11	1,1	1,5	1,43	1,30	30	450	6,47	4,16	2,40		53,2	-	45,8	42,5	39,5	36,5	33,5	30,3

*) max. im angegebenen Bereich

	Abmessungen in mm			Gewicht kg
	Länge	Breite	Höhe	
BG 5A 24	530	360	670	19,7
BG 11A 24	540	360	640	20,2
BG 5B 24	530	285	560	18,5
BG 11B 24	530	285	590	24
BG 11B 60	750	380	750	35
BGM 7A GENYO	380	215	364	14
BGM 9A GENYO	380	215	364	15
BGM 11A GENYO	425	215	364	18

	Abmessungen in mm		
	Länge	Breite	Höhe
3 HM 5 A 24	452	360	702
5 HM 5 A 24			
3 HM 5 A 60	siehe Baureihe e-HM und Membrankessel		
5 HM 5 A 60			
10 HM 04 A 200			

BAUREIHE HM - A

Betriebskennlinien bei 2850 min⁻¹, 50 Hz

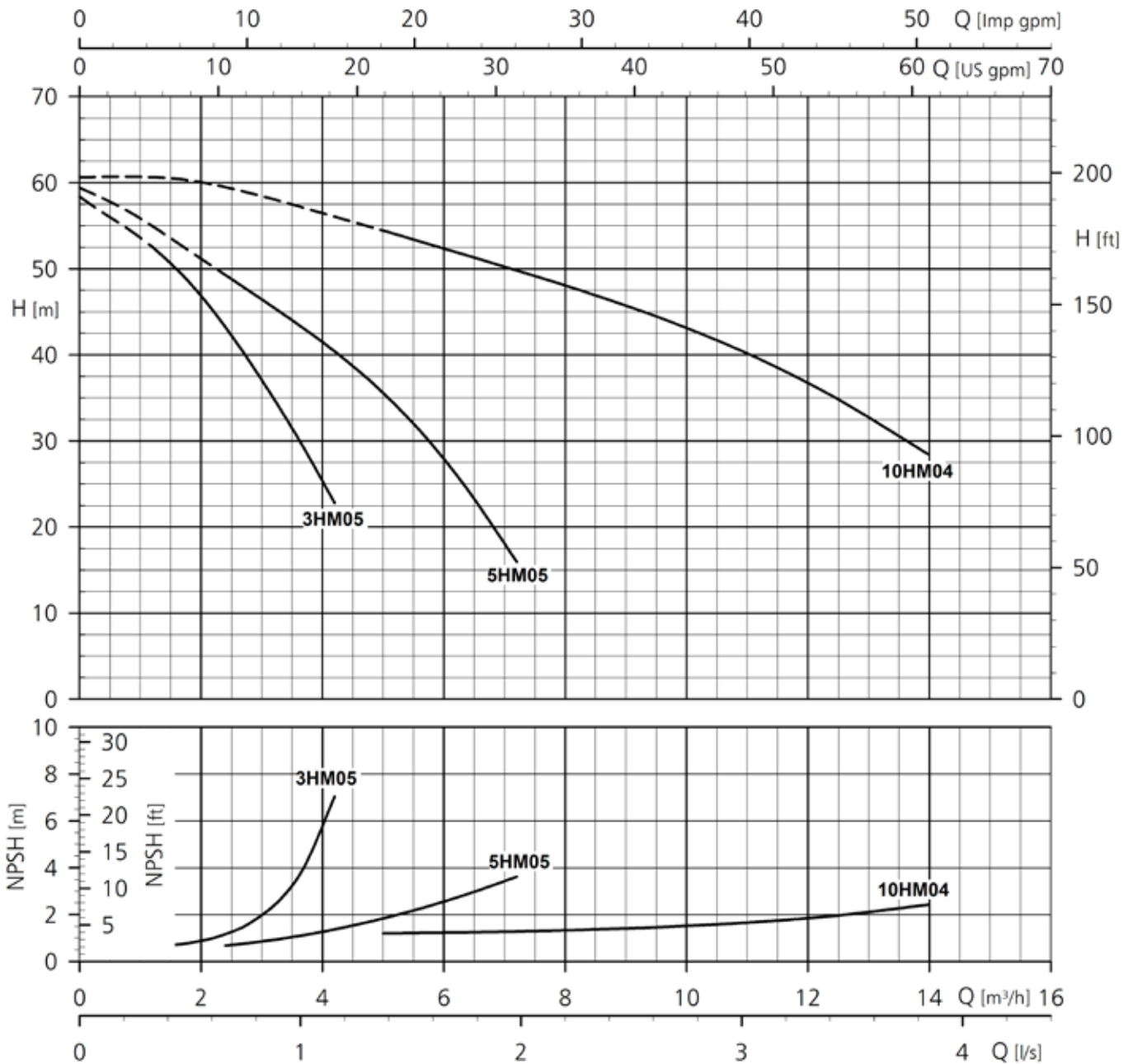

Pumpentyp	P _N kW	Kondensator		Stromaufnahme*)		
		μF	V	Wechselstrom	Drehstrom	
				220-240 V	220-240 V	380-415 V
3 HM 05	0,75	20	450	4,90 - 4,85	2,94 - 2,96	1,69 - 1,71
5 HM 05	1,1	30	450	6,88 - 6,65	4,14 - 4,19	2,38 - 2,42
10 HM 04	2,2	-	-	-	5,49 - 5,56	4,60 - 4,57

Die angegebenen Leistungen gelten für Flüssigkeiten mit einer Dichte von $\rho = 1,0 \text{ kg/dm}^3$ und einer kinematischen Viskosität von $\gamma = 1 \text{ mm}^2/\text{sec}$.

*) max. im angegebenen Bereich

BAUREIHE SC - A

KLEINAUTOMATEN FÜR UNTERWASSER

Bestehend aus Tauchmotorpumpe Scuba, Motorschutz (400 V mit MS-Schalter lose), Kabel (230 V - 20 m mit Stecker, 400 V - 20 m mit freiem Kabelende), Druckschalter (230 V - DFSG 2, 400 V - MDR 4/6), Manometer, 5-Wege Fitting, Membrankessel (24 oder 60 Liter mit Füßen) oder GFK-Kessel 60 Liter, Rückschlagventil 5/4" und 1 Paar Tragschellen.



Anwendungsbereiche

- Wasserversorgung aus Vorlaufbehältern oder Sammeltanks, 6"-Brunnen und Wasserläufen
- Bewässerungsanlagen
- Druckerhöhung

Technische Daten

- Fördermenge bis 125 l/min
- Förderhöhe bis 66 m
- Max. Betriebsdruck 10 bar
- Max. Temperatur des Fördermediums: +40°C

Abmessungen und Gewichte

Pumpentype	L mm	Gewicht kg	Anschluss R
3SC5	555	15	1 1/4"
3SC7	595	17	1 1/4"
5SC5	555	16	1 1/4"
5SC6	595	17,7	1 1/4"

Inhalt Liter	bar	R	Abmessungen in mm			Gewicht kg
			HK	H	D	
24	8	3/4"	335	-	360	6
60	10	1"	640	850	380	17
60 GFK	8,5	1"	-	680	410	7

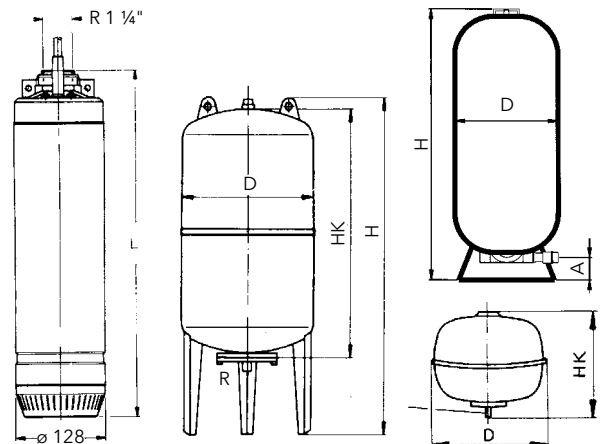

Pumpentype		Stufenanzahl	Motorleistung		Leistungsaufnahme*)		Stromaufnahme A *)		Kondensator µF/450 V	Q = Fördermenge							
Wechselstrom 220-240 V	Drehstrom 380-415 V		kW	HP	Wechselstrom kW	Drehstrom kW	Wechselstrom 220-240 V	Drehstrom 380-415 V		l/min	0	20	30	40	60	75	100
50 Hz	50 Hz							m³/h	0	1,2	1,8	2,4	3,6	4,5	6	7,2	
3SC5/07	3SC5/07	5	0,75	1	1,15	1,09	4,8	2,3	25	56,2	51,1	47	42,2	29,6	20	-	-
3SC7/09	3SC7/09	6	0,90	1,2	1,32	1,27	5,88	2,58	25	77,2	68,6	62,2	55,1	37,5	25	-	-
5SC5/09	5SC5/09	5	0,90	1,2	1,38	1,33	5,72	2,45	25	58,2	-	-	48,9	43,5	38	27,8	15
5SC6/11	5SC6/11	6	1,1	1,5	1,76	1,59	6,9	2,872	30	69,1	-	-	58,3	51,8	45,5	32,4	17

H = Gesamtförderhöhe in Meter Wassersäule

Die angegebenen Leistungen gelten für Flüssigkeiten mit einer Dichte von $\rho = 1,0 \text{ kg/dm}^3$ und einer kinematischen Viskosität von $\gamma = 1 \text{ mm}^2/\text{sec}$.

*) max. im angegebenen Bereich

Detaillierte Angaben zur Pumpe, siehe Baureihe SCUBA, Seite 10.

BAUREIHE CMA, CA, CFB, CF

HAUSWASSERAUTOMATEN FÜR OBERWASSER

Horizontale mehrstufige Leitradkreisel-pumpen in Blockausführung mit gemeinsamer durchgehender Pumpen-motor-welle.

Lieferbar mit Membrandruckbehälter oder Windkessel inklusive Zubehör.



Anwendungsbereiche

- Förderung von Trink- und Nutzwasser in der Haus-technik
- Druckerhöhungsanlagen für die Wasserversorgung in Ein- und Zweifamilienhäusern
- Bewässerungsanlagen

Ausführung

- CMA mit am Lagerbock aufgesetztem Membrandruckbehälter 24 oder 60 Liter
- Regelung mittels automatischer Druckschaltung
- CA und CFB mit automatisch belüftetem Windkessel 25 oder 150 Liter, direkt am Lagerbock aufgesetzt
- CF-Automat mit nebenstehendem 300 Liter Windkessel



Technische Daten

- Fördermenge bis 240 l/min (14,4 m³/h)
- Förderhöhe bis 73 m
- Max. Temperatur des Fördermediums: +40°C
- Max. Betriebsdruck 10 bar

Lieferumfang

- Pumpe mit Elektromotor
- Gegenflansche mit Schrauben und Dichtungen
- Fundamentschrauben und Dübeln
- Motorschutzselbstschalter mit Wahlschalter
- Druckschalter mit Manometer
- CMA: Membrandruckbehälter 24 oder 60 Liter
- CA, CFB: Windkessel 25 Liter inkl. Fülldrossel oder 150 Liter
- CF-Automat: Windkessel 300 Liter mit Fuß und Belüfter
- Fußventil mit Saugkorb



CMA

Horizontale mehrstufige Leitradkreislumppe mit gemeinsamer, durchgehender Pumpenmotorwelle.

Pumpe mit Gegenflansche kartonverpackt.

Automatikset bestehend aus Fußventil, 5-Wege-Fitting, Druckschalter, Manometer und lose beigepacktem Motorschutzselbstschalter mit Wahlschalter.

Membrandruckbehälter 24 Liter, 8 bar oder 60 Liter, 10 bar für direkte Montage auf 5-Wege-Fitting.

Werkstoffe: Gehäuse aus GG, Lauf- und Leiträder aus Noryl bzw. Ultem. Welle aus X 10Cr13. Wellenabdichtung mit Stopfbuchsen.

CA, CFB

Horizontale mehrstufige Leitradkreislumppe mit gemeinsamer durchgehender Pumpenmotorwelle.

Im Lagerbock integrierter Membranbelüfter mit automatischer Wasserstandsregelung im 25 oder 150 Liter Windkessel (verzinkt), welcher direkt am Lagerbock aufgesetzt ist (bei 25 Liter Kessel zusätzlich eingebaute Fülldrossel zur Schaltzahlbegrenzung).

Steuerung der Anlage über einen am Windkessel (verzinkt) montierten 1-poligen Quecksilberdruckschalter.

Stutzenrichtung: Saugstutzen axial, Druckstutzen seitlich wahlweise rechts oder links.

Werkstoffe: Gehäuse aus GG, Lauf- und Leiträder Noryl bzw. Ultem. Welle aus X 10Cr13. Wellenabdichtung mit Stopfbuchsen.

CF

Horizontale mehrstufige Leitradkreislumppe mit gemeinsamer durchgehender Pumpenmotorwelle.

Verzinkter Windkessel 300 Liter Inhalt.

Belüfter mit automatischer Luftmengenregelung nach Wasserstand im Windkessel (arbeitet mit Differenzdruck auch bei Zulauf).

Steuerung der Anlage über einen am Windkessel montierten 1-poligen Quecksilberdruckschalter.

Stutzenrichtung: Saugstutzen axial, Druckstutzen radial nach oben.

Werkstoffe: Gehäuse aus GG, Lauf- und Leiträder Noryl bzw. Ultem, Welle aus X 10Cr13. Wellenabdichtung mit Stopfbuchsen.

BAUREIHE CMA, CA, CFB

Betriebskennlinien bei 2850 min⁻¹, 50 Hz

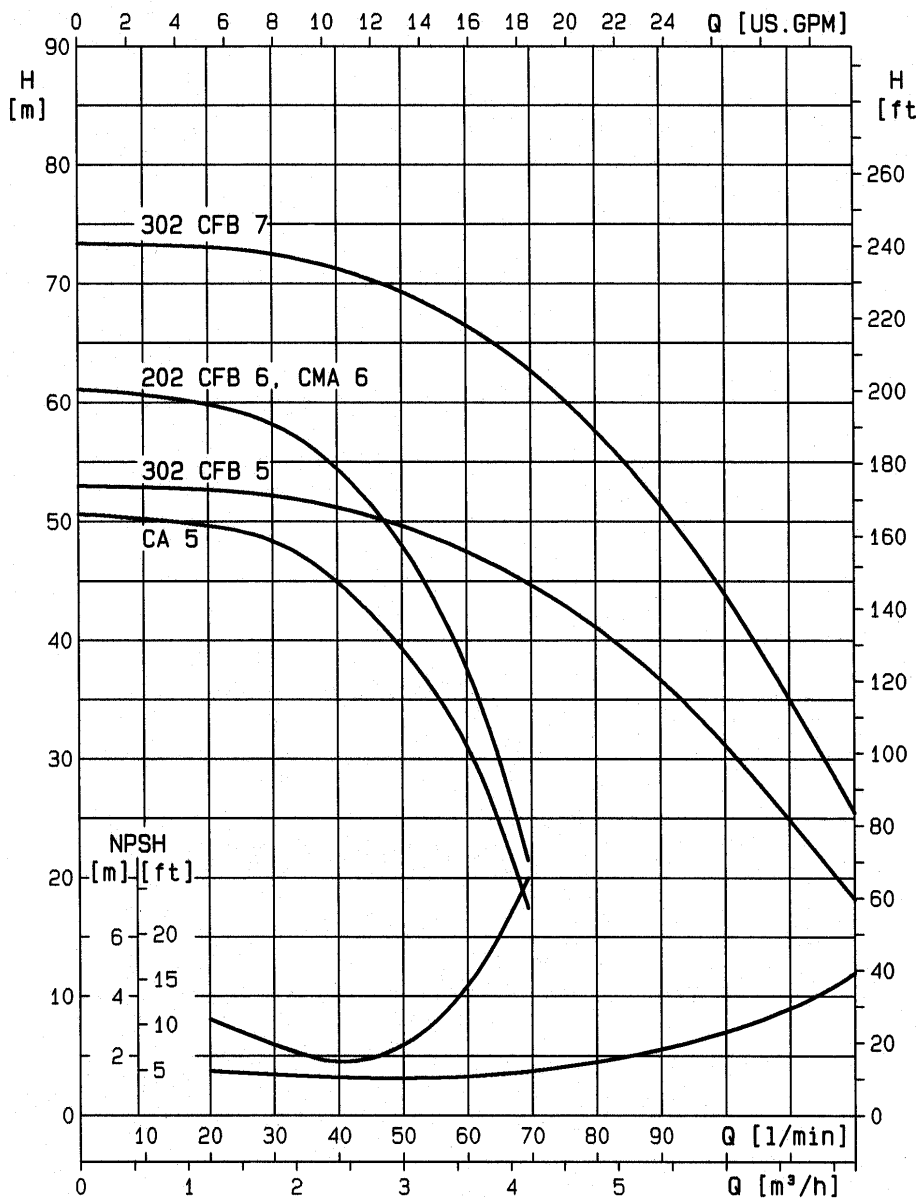

Typenauswahl

Type	Anschluss		Motorleistung kW	Nennstrom des Motors in Ampere bei 380-415 V	ca. Gewicht in kg				
	Saug- R"	Druck- R"			Pumpe	Membrandruckbehälter		mit Windkessel	
						24 L	60 L	25 L	150 L
CMA 6	1 ¼	1	0,9	2,5	32	44	55	-	-
CA 5	1 ¼	1	0,6	1,9	32	-	-	46	67
CA 6	1 ¼	1	0,9	2,5	33	-	-	47	68
302 CFB 5	1 ½	1 ¼	1,2	3,4	37	-	-	-	74
302 CFB 7	1 ½	1 ¼	1,7	5,0	45	-	-	-	82

Die angegebenen Leistungen gelten für Flüssigkeiten mit einer Dichte von $\rho = 1,0 \text{ kg/dm}^3$ und einer kinematischen Viskosität von $\gamma = 1 \text{ mm}^2/\text{sec}$.

BAUREIHE CF

Betriebskennlinien bei 2850 min⁻¹, 50 Hz

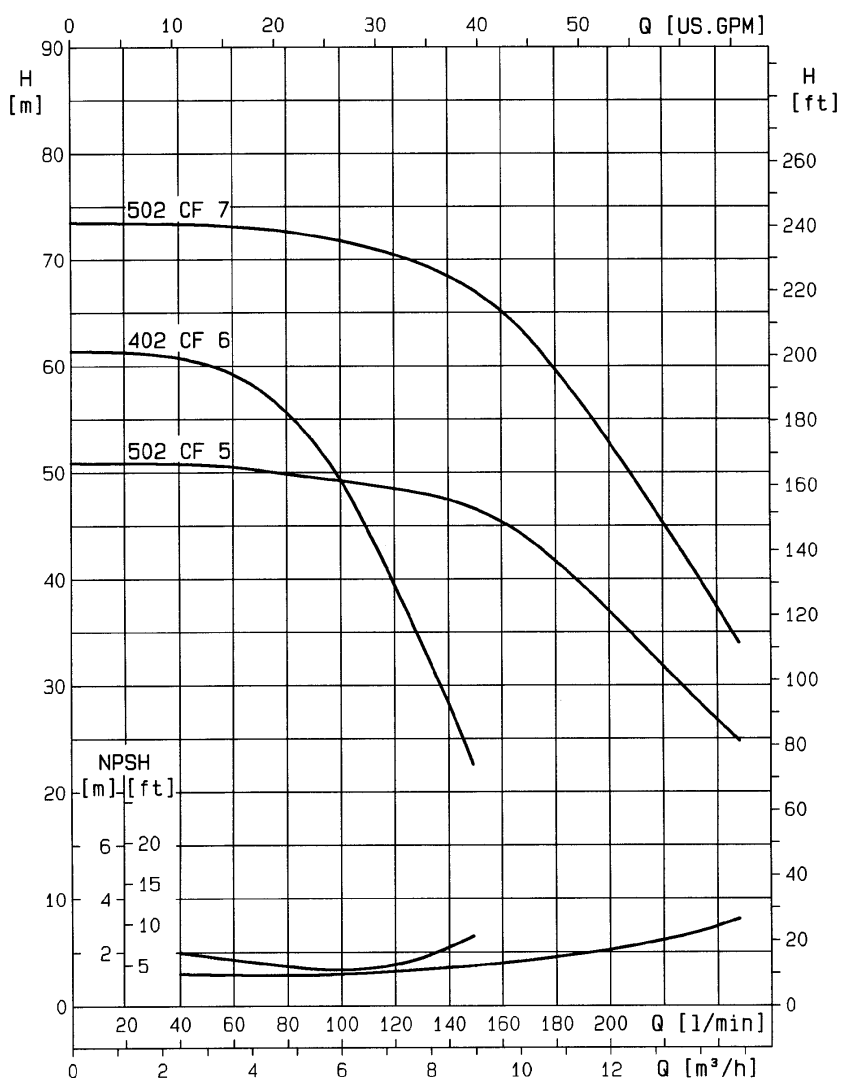

Typenauswahl

Type	Anschluss		Motorleistung kW	Nennstrom des Motors in Ampere bei 380-415 V	ca. Gewicht in kg	
	Saug-R"	Druck-R"			Pumpe	mit Windkessel 300 l
402 CF 6	1 ½	1 ½	1,7	5,0	34	137
502 CF 5	2	2	2,2	5,2	43	146
502 CF 7	2	2	3,0	6,1	56	173

Die angegebenen Leistungen gelten für Flüssigkeiten mit einer Dichte von $\rho = 1,0 \text{ kg/dm}^3$ und einer kinematischen Viskosität von $\gamma = 1 \text{ mm}^2/\text{sec}$.

BAUREIHE CMA, CA, CFB, CF

Abmessungen

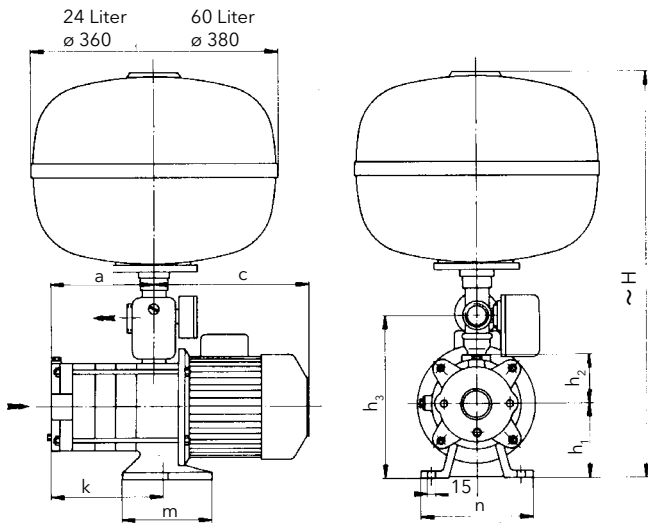

CMA

Type	Anschluss		Maße in mm								
	Saug- R"	Druck- R"	a	c	~H	h ₁	h ₂	h ₃	k	m	n
CMA 6-24	1/4	1	245	315	700	112	105	295	275	140	150
CMA 6-60	1/4	1	245	315	1033	112	105	295	275	140	150

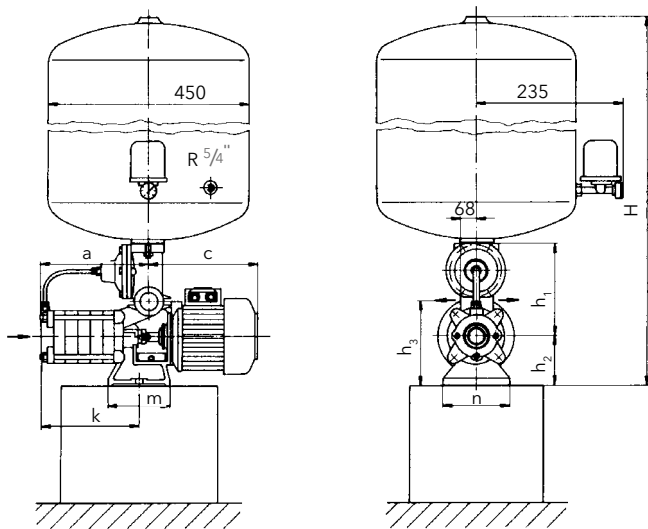

CA, CFB

Type	Anschluss		Maße in mm								
	Saug- R"	Druck- R"	a	c	~H	h ₁	h ₂	h ₃	k	m	n
CA 5	1/4	1	248	315	1355	112	210	191	227	140	150
CA 6	1/4	1	276	315	1355	112	210	191	255	140	150
302 CFB 5	1/4	1/4	248	315	1355	112	210	191	207	140	150
302 CFB 7	1/4	1/4	304	315	1355	112	210	191	263	140	150

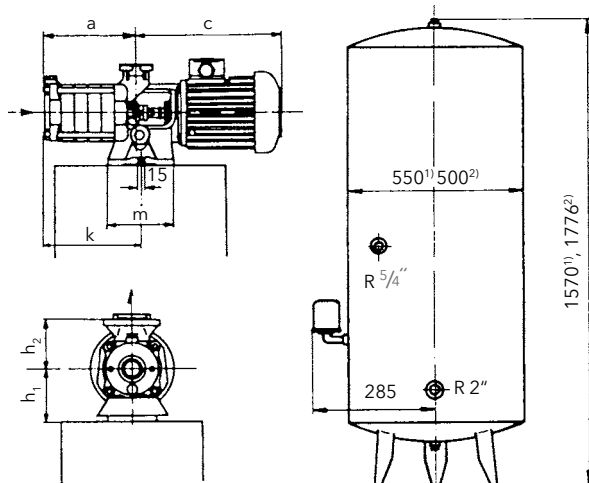

CF

Type	Anschluss		Maße in mm								
	Saug- R"	Druck- R"	a	c	~H	h ₁	h ₂	h ₃	k	m	n
402 CF 6	1/2	1/2	272	315	-	112	105	-	308	170	150
502 CF 5	2	2	237	409	-	112	105	-	272		
502 CF 7	2	2	307	409	-	112	105	-	342	170	150

1) 300 Liter, 10 bar
2) 300 Liter, 6 bar

BAUREIHE SV - A

HAUSWASSERAUTOMATEN FÜR OBERWASSER

Mehrstufige vertikale Leitradkreisel-pumpen in Inline-Ausführung mit Gleit-ringdichtung. Motor (IEC Norm) auf Laterne aufgesetzt und mit Pumpenwelle starr gekuppelt. Alle medienberührten Pumpenteile aus rostfreiem Stahl.

Anwendungsbereiche

- Förderung von Trink- und Nutzwasser in der Haustechnik
- Für die Wasserversorgung in Ein- und Zweifamilienhäusern
- Bewässerungsanlagen
- Bei aggressiven Medien GFK-Kessel verwenden

Technische Daten

- Fördermenge bis 133 l/min (8 m³/h)
- Förderhöhe bis 67 m
- Max. Temperatur des Fördermediums: +40°C
- Max. Betriebsdruck 10 bar
- Drehstromausführung: 220-240 V / 380-415 V, 50 Hz
- Motorleistung: max. 1,50 kW
- Schutzart IP 55

Lieferumfang

- Pumpe
- Windkessel 150 Liter, 6 bar, verzinkt, mit Füßen bzw. Membrankessel 100 Liter, 10 bar, bzw. GFK-Kessel 75 oder 120 Liter, 8,5 bar
- Belüfter Amis-Minor inkl. Schlauch (nur bei Windkessel Variante)
- Druckschalter mit Manometer QMD 6 M
- Motorschutzselbstschalter lose
- Fußventil R ¼"



Betriebskennlinien bei 2850 min⁻¹, 50 Hz

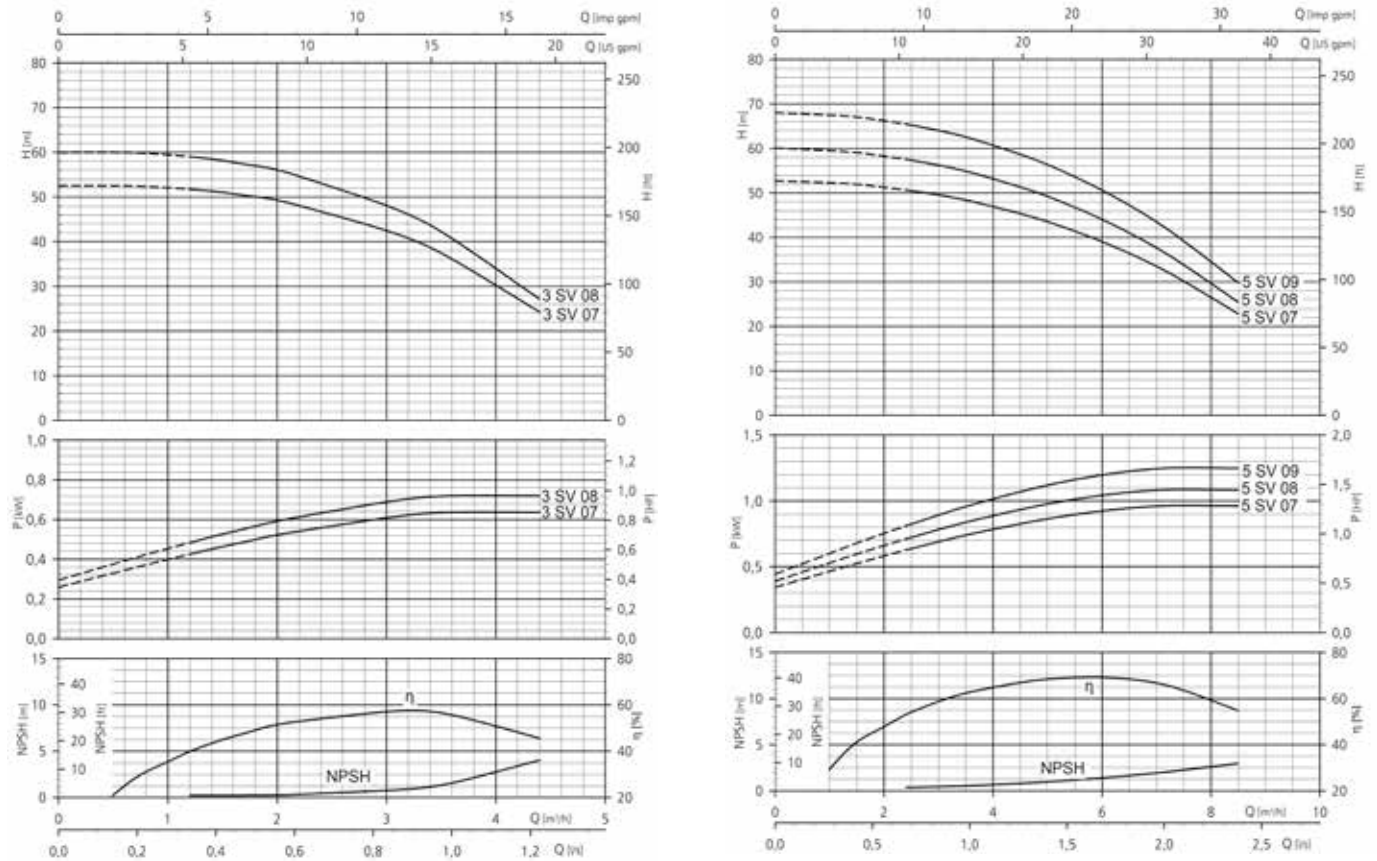

Pumpentype	Motorleistung kW	IEC-Größe	Stromaufnahme in (A) Drehstrom		Is / In Drehstrom 220-230 V 380-415 V
			Dreieck 220-240 V	Stern 380-415 V	
3 SV 07	0,75	80	2,94	1,70	7,38
3 SV 08	0,75	80	2,94	1,70	7,38
5 SV 07	1,1	80	4,14	2,39	8,31
5 SV 08	1,1	80	4,14	2,39	8,31
5 SV 09	1,5	90 R	5,49	3,17	8,80

Max. Förderleistung in Funktion der geodätischen Höhenunterschiede bei der Ansaugung, mit sauberem, 8 m langem Rohr und Fußventil mit 1¼". Abnahme gemäß ISO-Norm 2548 für serienmäßig hergestellte Pumpen der Klasse C.

Die angegebenen Leistungen gelten für Flüssigkeiten mit einer Dichte von $\rho = 1,0 \text{ kg/dm}^3$ und einer kinematischen Viskosität von $\gamma = 1 \text{ mm}^2/\text{sec}$.

Abmessungen und Gewichte

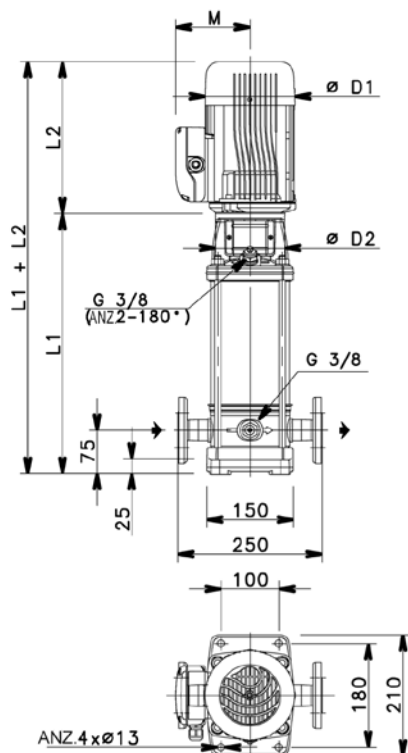

Pumpentype	DN	Abmessungen in mm					Gewicht kg	
		L1	L2	M	D1	D2	Pumpe	Pumpe mit Motor
3 SV 07	25	368	263	129	155	120	10,9	20,5
3 SV 08	25	368	263	129	155	120	11,3	20,9
5 SV 07	32	403	263	129	155	120	11,5	22,9
5 SV 08	32	428	263	129	155	120	12,1	23,5
5 SV 09	32	463	298	134	174	140	12,7	26

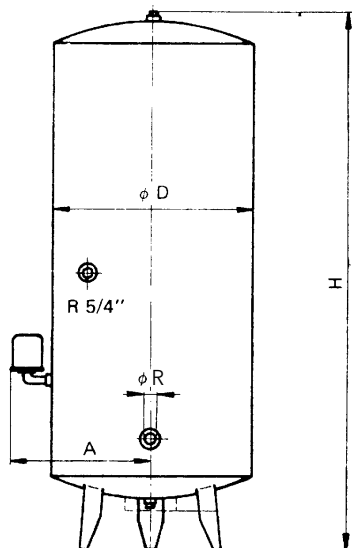

150 Liter Windkessel

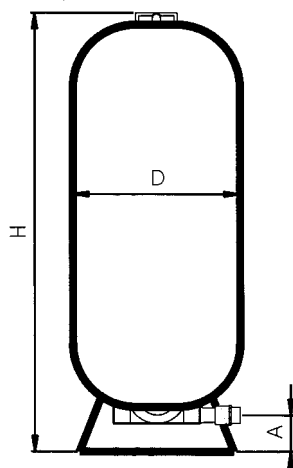

GFK Kessel 75, 120
oder 150 Liter

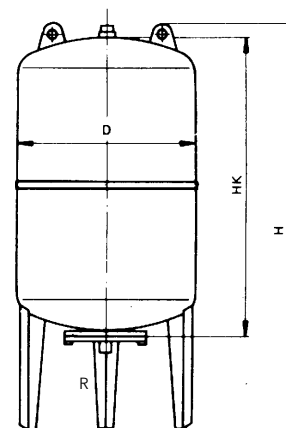

100 Liter Membrankessel

Inhalt Liter	bar	R	Abmessungen in mm			Gewicht kg
			H	D	A	
150 Windkessel	6	1½"	1100	450	325	32
75 GFK	8,5	1"	820	410	47	9
120 GFK	8,5	1"	1130	410	47	11
150 GFK	8,5	1"	1450	410	47	14

Inhalt Liter	bar	R	Abmessungen in mm			Gewicht kg
			HK	H	D	
100	10	1"	730	965	450	25

BAUREIHE GS - A, GS - WA

HAUSWASSERAUTOMATEN FÜR UNTERWASSER

Tauchmotorpumpen aus rostfreiem Stahl für vertikalen oder horizontalen Einbau. Pumpenteil und Motor starr gekuppelt. Hauswasserautomat lieferbar mit Membrandruckspeicher oder Windkessel inklusive Zubehör.

Anwendungsbereiche

- Förderung von Trink- und Nutzwasser in der Haustechnik
- Druckerhöhungsanlagen für die Wasserversorgung in Ein- und Zweifamilienhäusern
- Bewässerungsanlagen

Technische Daten

- Fördermenge bis 90 l/min (5,4 m³/h)
- Förderhöhe bis 125 m (evtl. ist ein Überdruckventil vorzusehen)
- Max. Temperatur des Fördermediums: +35°C

Antrieb

- Drehstrom: 220-240 V / 380-415 V, 50 Hz, Leistung bis 1,50 kW

Lieferumfang GS - A

- Tauchmotorpumpe mit angeschlossenem Flachkabel am Motor (Länge über Pumpenteil)
- Spezial-Unterwasserkabel inkl. Kabelschellen
- Tragschellen 1 Paar (nach Druckrohranschluss)
- Rückschlagventil im Pumpenteil eingebaut
- Automatikset, bestehend aus 5-Wege-Fitting, Druckschalter und Manometer mit lose beige-packtem Motorschutzselbstschalter mit Wahlschalter.
- Membrandruckspeicher 60 oder 100 Liter, oder GFK-Membrankessel 75 oder 120 Liter mit Fuß inkl. Anschlusschlauch.



Lieferumfang GS - WA

- Tauchmotorpumpe mit angeschlossenem Flachkabel am Motor (Länge über Pumpenteil)
- Spezial-Unterwasserkabel inkl. Kabelschellen
- Tragschellen 1 Paar (nach Druckrohranschluss)
- Belüftungsrückschlagventil UTAVENT
- Druckschalter mit Manometer zum Anbau am Windkessel (verzinkt)
- Motorschutzselbstschalter mit Wahlschalter. Bei Wechselstrom Motorschutz im Einphasenschaltgerät.
- Windkessel mit Füßen 150 Liter inkl. Wasserstandsregler (Luftwart zur Vermeidung von Belüftungsüberschuss).

Abmessungen und Gewichte

Type GS - A GS - WA	Stufenanzahl	Kabellänge in m	Automat mit	Automat mit	Automat mit	Anschluss Pumpe R"
			Membrandruck- behälter GS - A in Liter	Windkessel GS - WA in Liter	GFK- Kessel in Liter	
2 GS 07 A (WA)	14	20	60	150		1 1/4
2 GS 11 A (WA)	20	30	60	150		1 1/4
4 GS 11 A (WA)	14	20	100	150		1 1/4
4 GS 15 A (WA)	19	30	100	150		1 1/4
2 GS 07 A 75	14	20			75	1 1/4
2 GS 07 A 120	14	20	-	-	120	1 1/4
4 GS 11 A 75	14	20			75	1 1/4
4 GS 11 A 120	14	20			120	1 1/4
4 GS 11 A 150	14	20	-	-	150	1 1/4
4 GS 15 A 150	19	30	-	-	150	1 1/4

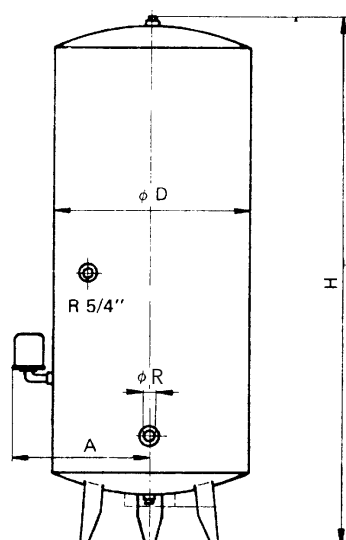

Windkessel

Inhalt Liter	bar	R	Abmessungen in mm			Gewicht kg
			H	D	A	
150	6	1 1/2"	1100	450	325	32

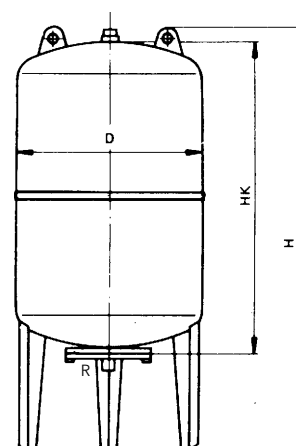

Membrankessel

Inhalt Liter	bar	R	Abmessungen in mm			Gewicht kg
			HK	H	D	
60	10	1"	640	850	380	17
100	10	1"	730	965	450	25

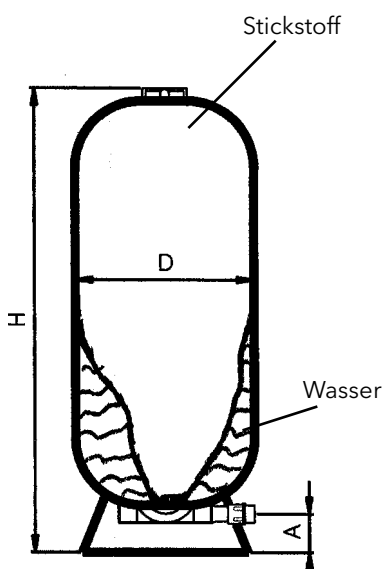

GFK-Membrankessel

Inhalt Liter	bar	R	Abmessungen in mm			Gewicht kg
			A	H	D	
75	8,5	1"	47	820	410	9
120	8,5	1"	47	1130	410	11
150	8,5	1"	47	1450	410	14

BAUREIHE e-HME

HAUSWASSERAUTOMATEN MIT DREHZAHLGEREGLTEN PUMPEN UND PERMANENTMAGNET-MOTOR

Diese robuste Produktreihe an smarten Pumpen kombiniert hochmoderne Hydraulik mit klassenbesten Effizienz für niedrigste Betriebskosten. Fünf Baugrößen bieten Flexibilität für ein breites Anwendungsspektrum. Dazu gehören Druckerhöhung für Wohn- und gewerbliche Gebäude, Industrie, HLK und Bewässerung.



Anwendungsbereiche

- Einfamilienhäuser und kleinen Wohngebäuden bis 10 Wohneinheiten
- Druckerhöhung und Wasserversorgung in Büro- und Geschäftskomplexen
- Bewässerungsanlagen

Antrieb

- Wechselstrom: 1x 208-240 V, 50 Hz, Leistung bis 2,20 kW

Technische Daten

- Fördermenge bis 28 m³/h
- Förderhöhe bis 135 m (evtl. ist ein Überdruckventil vorzusehen)
- Max. Temperatur des Fördermediums: +120°C

Lieferumfang

- Pumpe .HME. inkl. Drehzahlregelung
- Membrankessel 18lit/10bar
- Fußventil R 5/4"
- Manometer
- 5-Wege Fitting

3HME05S05M02

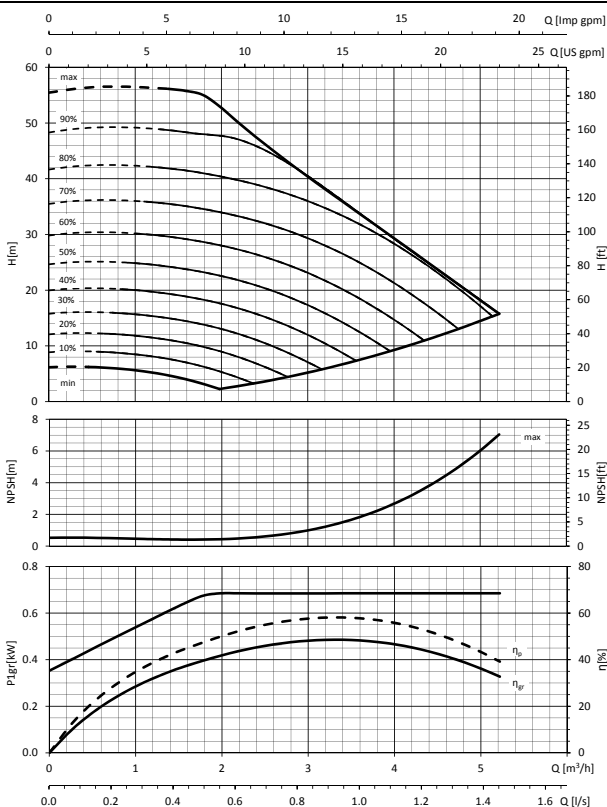

5HME06S11M02

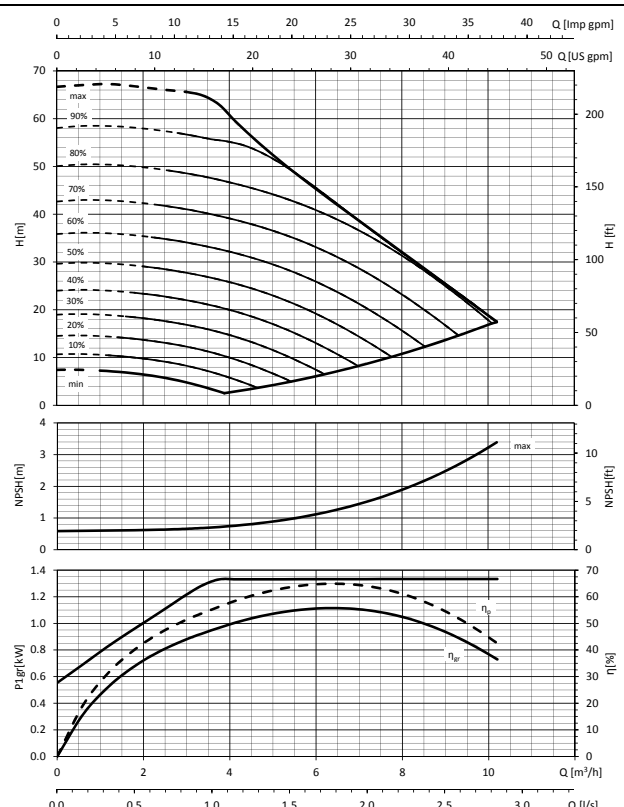

BAUREIHE SVH, GSH

STUFENLOS ELEKTRONISCH GEREDELTE HAUSWASSERAUTOMATEN

Die integrierte, spezielle Druckregelung bewirkt eine sofortige, vollautomatische Abschaltung der Pumpe bei Verbrauchsende. Einfache Einstellung verschiedener Drücke für unterschiedliche Verwendungszwecke. 20 - 50 % weniger Energieverbrauch, sehr geräuscharmer Lauf, geringer Platzbedarf (konstanter Druck) sind neben der weitgehenden Verwendung von Edelstahl die Hauptmerkmale dieser Automaten.

- Komfortable und einfachste Bedienung des integrierten Frequenzumformers und exakte Anpassung der Pumpenleistung an den Verbrauch
- Optional erhältliches Programmiergerät



5 SVH 09

Anwendungsbereiche

- Förderung von Trink- und Nutzwasser in der Haustechnik
- Bewässerungsanlagen
- Druckerhöhung für die Wasserversorgung in Ein- und Zweifamilienhäusern (auch für Schlagbrunnen möglich)
- Waschanlagen
- Beregnung (konstanter Druck)



4 GSH 11 A-60

Betriebskennlinien bei 2850 min⁻¹, 50 Hz

Technische Daten	3 SVH 07 A-18	5 SVH 09 A-60	4 GS H 11 A-60
Fördermenge [m ³ /h]	0-4,4	0-8,5	0-5
Förderhöhe [m]	15-52	15-68	30-90
max. Leistung [kW]	0,75	1,5	1,1
max. Temperatur [°C]	90	90	30
max. Systemdruck [bar]	10	10	10
Dauerbetrieb	ja	ja	ja
integrierter Trockenlaufschutz, Förderüberwachung und Rohrbruchsicherung	ja	ja	ja
Isolationsklasse	F	F	F
Schutzart	IP 55	IP 55	Pumpe IP 68, Regelung IP 55
Spannungsversorgung	1 x 230 V, 50 Hz	1 x 230 V, 50 Hz	3 x 400 V, 50 Hz
Lieferumfang			
Pumpe	3 SV 07	5 SV 09	4 GS 11
Hydrovar	HV 2.015 inkl. Display	HV 2.015 inkl. Display	HV 4.022 für Wandmontage, inkl. Display
Drucktransmitter	0-10 bar	0-10 bar	0-10 bar
Membrandruckbehälter	Stahl lackiert, 18 Liter, 10 bar	Stahl lackiert, 60 Liter, 10 bar, mit Füßen	Stahl lackiert, 60 Liter, 10 bar, mit Füßen
Netzkabel	-	-	20 m
Manometer	0-10 bar	0-10 bar	-
Fußventil	5/4", 1.4301	5/4", 1.4301	-
Gegenflansche	ja	ja	-
Tragschellen	-	-	ja

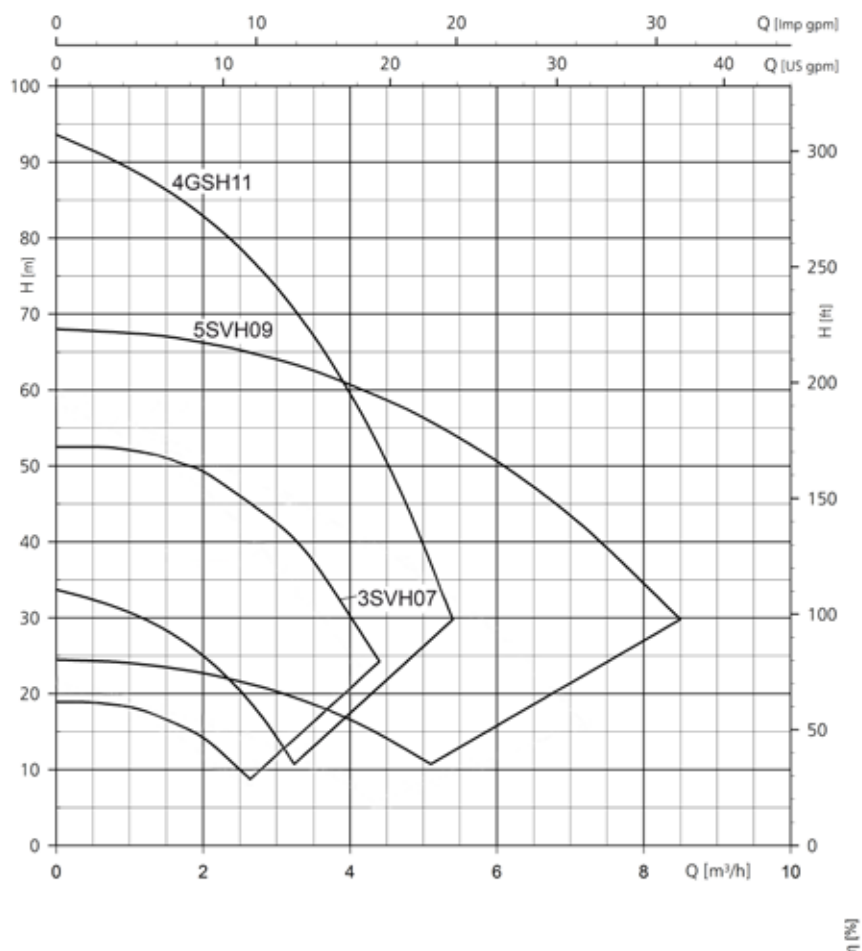

Abmessungen und Gewichte

5 SVH 09 A-60

3 SVH 07

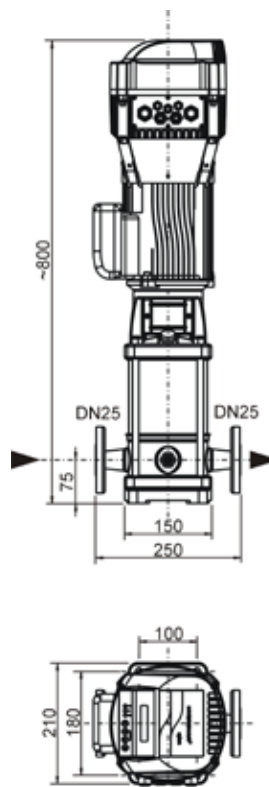
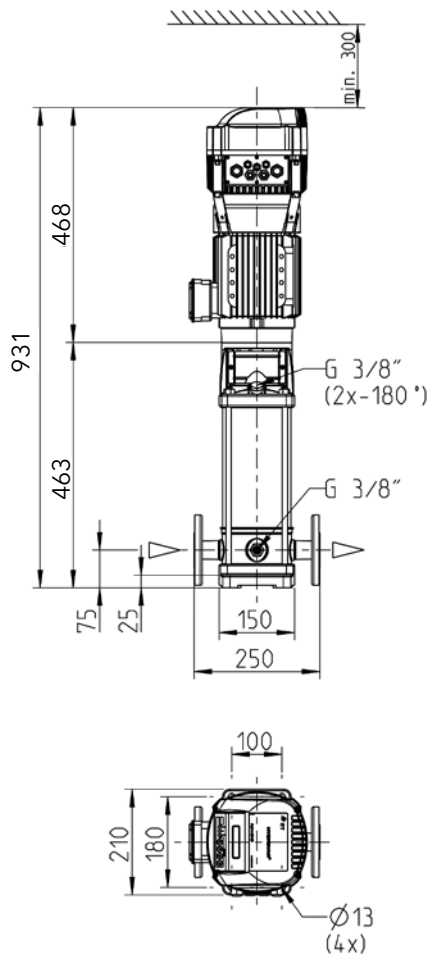

Gewicht: 36 kg

RESIBOOST

DREHZAHLREGELSYSTEM FÜR DIE WASSERVERSORGUNG UND DRUCKHALTUNG

Der ResiBoost wurde speziell für die Aufrechterhaltung eines konstanten Drucks, unabhängig von der Durchflussmenge entwickelt. Energieeinsparung ist die Folge dieser präzisen Drehzahlsteuerung. Komponenten höchster Qualität garantieren eine hohe Zuverlässigkeit und einen störungsfreien Betrieb über die gesamte Lebensdauer. Der Wechselrichter besitzt einen eingebauten Schutz gegen verschiedene Systemstörungen und elektrische Fehler. Dank Drehzahlregelung mit Sanftanlauf ist ein geräuscharmer Betrieb und eine lange Pumpen-lebensdauer gewährleistet. Den ResiBoost gibt es als Version zur Wandmontage und zum Rohrleitungseinbau, jeweils mit vorgefertigten Komponenten zur schnellen und einfachen Montage.



VM



e-HM

Scuba



BG

Xylem |'zīləm|

- 1) Das Gewebe in Pflanzen, das Wasser von den Wurzeln nach oben befördert;
- 2) ein führendes globales Wassertechnikunternehmen.

Wir sind ein globales Team, das ein gemeinsames Ziel eint: innovative Lösungen zu schaffen, um den Wasserbedarf unserer Welt zu decken. Im Mittelpunkt unserer Arbeit steht die Entwicklung neuer Technologien, die die Art und Weise der Wasserverwendung und die Aufbereitung sowie Wiedernutzung von Wasser in der Zukunft verbessern. Wir unterstützen Kunden aus der kommunalen Wasser- und Abwasserwirtschaft, der Industrie sowie aus der Privat- und Gewerbegebäudetechnik mit Produkten und Dienstleistungen, um Wasser und Abwasser effizient zu fördern, zu behandeln, zu analysieren, zu überwachen und der Umwelt zurückzuführen. Darüber hinaus hat Xylem sein Produktportfolio um intelligente und smarte Messtechnologien sowie Netzwerktechnologien und innovative Infrastrukturen rund um die Datenanalyse in der Wasser-, Elektrizitäts- und Gasindustrie ergänzt. In mehr als 150 Ländern verfügen wir über feste, langjährige Beziehungen zu Kunden, bei denen wir für unsere leistungsstarke Kombination aus führenden Produktmarken und Anwendungskompetenz, getragen von einer Tradition der Innovation, bekannt sind.

Weitere Informationen darüber, wie Xylem Ihnen helfen kann, finden Sie auf xylem.com.

Deutschland

Xylem Water Solutions Deutschland GmbH
Bayernstraße 11
30855 Langenhagen
Tel. +49 511 7800-0
info.de@xylem.com
www.xylem.com/de-de

Österreich

Xylem Water Solutions Austria GmbH
Ernst Vogel-Straße 2
2000 Stockerau
Tel +43 2266 604
info.austria@xylem.com
www.xylem.com/de-at

Schweiz

Carl Heusser AG
Alte Steinhäuserstraße 23
6330 Cham
Tel. +41 41747 2200
verkauf@heusser.ch
www.heusser.ch

